



# MobileKey Cylindre de fermeture (Z4)

---

Manuel

15.10.2024

**Simons  Voss**  
technologies

## Tables des matières

<b>1.</b>	<b>Utilisation conforme</b> .....	<b>5</b>
<b>2.</b>	<b>Consignes de sécurité générales</b> .....	<b>6</b>
<b>3.</b>	<b>Consignes de sécurité propres au produit</b> .....	<b>9</b>
<b>4.</b>	<b>Généralités</b> .....	<b>12</b>
4.1	Description du produit.....	12
4.2	Montage du cylindre de fermeture .....	14
4.3	Montage du demi-cylindre.....	14
4.4	Ouverture et fermeture de l'extérieur .....	15
4.5	Ouverture et fermeture de l'intérieur .....	15
<b>5.</b>	<b>Versions</b> .....	<b>16</b>
5.1	Version FD (standard) .....	17
5.2	Version HZ (standard) .....	17
5.3	Version HZ (à verrouillage automatique) .....	18
5.4	Version ZK.....	19
5.5	Version FH.....	20
5.6	Version TS.....	20
5.7	Option MR .....	21
5.8	Version MS.....	21
5.9	Versions SKG ou VdS (SZ) .....	22
5.10	Version AP.....	22
5.11	Version AP2 .....	24
5.12	Version CO .....	25
5.13	Version WP (FD).....	25
5.14	Version WP (HZ/CO/AP) .....	25
5.15	Version SW (CO).....	25
5.16	Version VR (HZ) .....	25
5.17	Version DK (HZ) .....	25
5.18	Version DM.....	26
5.19	Version hybride .....	26
5.20	Surlongueurs.....	26
5.21	Exemples d'utilisation de cylindres de fermeture .....	26
<b>6.</b>	<b>Notice de montage</b> .....	<b>28</b>
6.1	Remarques générales .....	28

6.2	Programmer le cylindre de fermeture .....	28
6.3	Variantes de montage .....	28
6.3.1	Montage.....	28
6.3.2	Montage du cylindre anti-panique .....	32
6.3.3	Montage du cylindre SKG/VdS .....	35
6.3.4	Demi-cylindre DK/MR .....	37
6.3.5	Montage profil rond suisse .....	44
6.3.6	Plaquettes magnétiques pour DoorMonitoring .....	45
6.4	Adaptateur de protection contre l'extraction du noyau .....	45
6.4.1	Montage Z4.KA & Z4.KA.SET .....	45
6.4.2	Montage Z4.MP.KA.SET .....	46
6.5	Montage LockNode.....	47
6.5.1	Montage LockNode.....	47
6.5.2	Montage LockNode MP .....	49
<b>7.</b>	<b>Signaux sonores.....</b>	<b>53</b>
7.1	Alertes de la pile.....	54
7.2	Alerte des piles Transpondeur.....	56
<b>8.</b>	<b>Remplacement des piles « Système 3060 ».....</b>	<b>57</b>
8.1	Remarques générales .....	57
8.2	Durée de vie des piles.....	57
8.3	Procédure à suivre concernant la pile de secours.....	58
8.3.1	Mode par défaut (G1).....	58
8.3.2	Mode Freeze (G2) .....	58
8.4	Procédure à suivre.....	59
8.5	Procédure bouton extérieur (cylindre MH).....	60
<b>9.</b>	<b>Maintenance, nettoyage et désinfection .....</b>	<b>62</b>
<b>10.</b>	<b>Utilisations possibles .....</b>	<b>63</b>
10.1	Généralités.....	63
10.2	Portes coupe-feu.....	63
10.3	Portes situées sur les issues de secours .....	63
10.4	Installation en extérieur.....	63
<b>11.</b>	<b>Accessoires.....</b>	<b>64</b>
11.1	Boutons de porte.....	64
11.2	Adaptateur de protection contre l'extraction du noyau (Z4.KA.SET).....	64
11.3	Prolongement contre l'extraction du noyau pour cylindre SKG/VDS (Z4.KA.SET2) .....	64

11.4	Prolongement contre l'extraction du noyau pour cylindre SKG/VDS (Z4.KA.SET2.IT)	64
11.5	Outils.....	65
11.6	Set de piles.....	65
<b>12.</b>	<b>Données techniques .....</b>	<b>66</b>
12.1	Cylindre de fermeture.....	66
12.2	Demi-cylindre.....	68
12.3	Schémas des cotés des cylindres.....	69
<b>13.</b>	<b>Déclaration de conformité.....</b>	<b>70</b>
<b>14.</b>	<b>Aide et autres informations.....</b>	<b>71</b>

## 1. Utilisation conforme

Les Cylindre de fermeture MobileKey numériques de SimonsVoss sont montés dans les portes (par ex. serrures à mortaise DIN) prévues à cet effet afin de pouvoir les intégrer dans un système de fermeture numérique.

Le Cylindre de fermeture MobileKey numérique ne doit être utilisé qu'aux fins prévues, à savoir dans une serrure de porte prévue à cet effet. Toute autre utilisation est interdite !

Les Cylindre de fermeture MobileKey numériques sont disponibles dans plusieurs longueurs. Le choix de la bonne taille est extrêmement important. La longueur du cylindre de fermeture est imprimée sur l'emballage et peut être mesurée à tout moment. Si le cylindre est trop court, les boutons ne peuvent pas être montés. Si le cylindre est trop long, il peut alors être arraché de la serrure. Le cylindre ne doit pas dépasser de plus 3 mm de chaque côté de la porte afin de garantir un fonctionnement normal.

Le produit ne doit en aucun cas être modifié, sauf en conformité avec les modifications décrites dans les notices.

## 2. Consignes de sécurité générales

### Mot indicateur: Effets immédiats possibles du non-respect

DANGER: Mort ou blessure grave (probable)

AVERTISSEMENT: Mort ou blessure grave (possible, mais improbable)

PRUDENCE: Blessure légère

ATTENTION: Dommages matériels ou dysfonctionnements

NOTE: Peu ou pas



### AVERTISSEMENT

#### Accès bloqué

Toute erreur de montage et/ou de programmation d'un composant peut bloquer l'accès par une porte. La société SimonsVoss Technologies GmbH décline toute responsabilité quant aux conséquences d'un accès bloqué, par exemple, accès pour les personnes blessées ou en danger, dommages matériels ou autres dommages !

#### Accès bloqué par la manipulation du produit

Si vous modifiez vous-même le produit, des dysfonctionnements peuvent se produire et l'accès peut être bloqué par une porte.

- ❑ Ne changer le produit que lorsque cela est nécessaire et de la manière décrite dans la documentation.

#### Ne pas saisir la pile. Risque de brûlures dues à des substances dangereuses

Ce produit contient des piles au lithium. En cas d'ingestion de la pile, de graves brûlures internes peuvent se produire sous deux heures et entraîner la mort.

1. Conservez les piles neuves et usagées hors de portée des enfants.
2. Si le compartiment à piles ne ferme pas correctement, cessez d'utiliser le produit et conservez-le hors de portée des enfants.
3. En cas de suspicion d'ingestion des piles ou si celles-ci se trouvent dans une partie quelconque de votre corps, consultez immédiatement un médecin.

#### Risque d'explosion dû à un type de batterie incorrect

L'insertion d'un mauvais type de batterie peut provoquer une explosion.

- ❑ Utilisez uniquement les piles indiquées dans les données techniques.



### PRUDENCE

#### Risque d'incendie dû aux piles

En cas de manipulation impropre, les piles insérées peuvent provoquer un incendie ou des brûlures.

1. Ne jamais essayer de recharger les piles, de les ouvrir, de les chauffer ou de les brûler.
2. Ne pas court-circuiter les piles.

## **ATTENTION**

### **Endommagement lié à une décharge électrostatique (DES) lorsque le boîtier est ouvert**

Ce produit contient des composants électroniques susceptibles d'être endommagés par des décharges électrostatiques.

1. Utilisez du matériel de travail adapté à la DES (par ex. un bracelet de mise à la terre).
2. Reliez-vous à la terre avant de commencer les travaux pendant lesquels vous pouvez être en contact avec le système électronique. Saisissez pour cela des surfaces métalliques mises à la terre (par ex. huisseries de porte, conduites d'eau ou vannes de chauffage).

### **Endommagement lié à des liquides**

Ce produit contient des composants électroniques et/ou mécaniques susceptibles d'être endommagés par tout type de liquide.

- Tenez les liquides à l'écart du système électronique.

### **Endommagement lié à des nettoyants agressifs**

La surface de ce produit peut être endommagée par des nettoyants inappropriés.

- Utilisez exclusivement des nettoyants adaptés aux surfaces plastiques ou métalliques.

### **Endommagement lié à une action mécanique**

Ce produit contient des composants électroniques susceptibles d'être endommagés par une action mécanique quelconque.

1. Évitez de toucher le système électronique.
2. Évitez toute autre action mécanique sur le système électronique.

### **Endommagement lié à une inversion de polarité**

Ce produit contient des composants électroniques susceptibles d'être endommagés par une inversion de polarité de la source de tension.

- N'inversez pas la polarité de la source de tension (piles ou blocs d'alimentation).

### **Défaillance du fonctionnement liée à une perturbation radioélectrique**

Dans certaines circonstances, ce produit peut subir l'influence de perturbations électromagnétiques ou magnétiques.

- Ne montez pas et ne placez pas le produit à proximité immédiate d'appareils pouvant générer des perturbations électromagnétiques ou magnétiques (alimentations à découpage !).

### **Défaillance de la communication liée à des surfaces métalliques**

Ce produit communique sans fil. Les surfaces métalliques peuvent réduire considérablement le rayon d'action du produit.

- Ne montez pas et ne placez pas le produit sur ou à proximité de surfaces métalliques.



**NOTE**

**Utilisation conforme aux dispositions**

Les produits MobileKey sont exclusivement destinés à l'ouverture et la fermeture de portes et d'objets similaires.

- N'utilisez pas les produits MobileKey à d'autres fins.

**Horaires différents pour les fermetures G2**

L'unité de temps interne des fermetures G2 présente une tolérance technique pouvant atteindre  $\pm 15$  minutes par an.

**Qualifications requises**

L'installation et la mise en service nécessitent des connaissances spécialisées.

- Seul le personnel qualifié peut installer et mettre en service le produit.

**Installation impropre**

SimonsVoss Technologies GmbH décline toute responsabilité pour les dommages causés aux portes ou aux composants en raison d'une installation impropre.

**Dysfonctionnements dus à un mauvais contact ou à une décharge différente**

Des surfaces de contact trop petites/contaminées ou différentes batteries déchargées peuvent entraîner des dysfonctionnements.

1. Utilisez uniquement des piles autorisées par la société SimonsVoss.
2. Ne touchez pas les contacts des piles neuves avec les mains.
3. Utilisez des gants propres et exempts de graisse.
4. Remplacez toujours toutes les piles à la fois.

Les modifications et nouveaux développements techniques ne peuvent pas être exclus et peuvent être mis en œuvre sans préavis.

La version allemande est le manuel d'instruction original. Les autres langues (rédaction dans la langue du contrat) sont des traductions des instructions originales.

Lisez et suivez toutes les instructions d'installation, d'installation et de mise en service. Transmettez ces instructions et toutes les instructions de maintenance à l'utilisateur.



### 3. Consignes de sécurité propres au produit



#### AVERTISSEMENT

##### Dysfonctionnement de la fonction d'issue de secours

L'utilisation de composants inadaptés ou non fonctionnels peut nuire au fonctionnement d'une issue de secours. L'utilisation du cylindre antipanique dans des serrures non autorisées peut perturber la fonction d'issue de secours et empêcher son déblocage.

1. Veillez à ce que toutes les pièces de la fermeture soient opérationnelles.
2. Assurez-vous que la fonction antipanique de la serrure encastrée est assurée.
3. À ce sujet, consultez la documentation du fabricant de serrures.
4. Utilisez le cylindre antipanique dans la plage de température prescrite.
5. Après le montage, une transformation ou un remplacement des piles du cylindre antipanique, effectuez un test de fonctionnement.



#### PRUDENCE

##### Utilisation du modèle antipanique du cylindre de fermeture dans des serrures non autorisées

L'utilisation du modèle antipanique du cylindre de fermeture dans des serrures non autorisées peut perturber la fonction issue de secours et empêcher son déblocage.

1. Utilisez le modèle antipanique du cylindre de fermeture uniquement dans des serrures qui sont expressément autorisées pour le cylindre de fermeture.
2. Consultez la documentation du fabricant de serrures correspondant.
3. Contactez SimonsVoss Technologies GmbH pour davantage d'informations sur ce sujet (voir *Aide et autres informations* [► 71]).

##### Blessure à la main liée à un retour brusque de l'entraîneur

Un entraîneur à ressort est utilisé dans le modèle antipanique du cylindre de fermeture. Lorsqu'il n'est pas monté, cet entraîneur peut revenir brusquement en position initiale et provoquer une blessure à la main.

- ❖ Ne tenez pas le modèle antipanique du cylindre de fermeture à proximité de l'entraîneur.

## ATTENTION

### Endommagement lié à l'humidité en extérieur

L'humidité peut endommager le système électronique.

1. Si vous voulez utiliser le cylindre de fermeture en extérieur ou dans une pièce où le taux d'humidité de l'air est élevé (salles de bains ou toilettes), utilisez le modèle WP.
2. Insérez le cylindre de fermeture avec prudence afin d'éviter d'endommager les joints toriques.

### Endommagement mécanique du bouton à cause d'obstacles

Si, en raison de la situation de montage, le bouton est susceptible de heurter le mur ou d'autres objets, il risque d'être endommagé.

- Dans ces cas, utilisez une butée de porte adaptée.

### Endommagement mécanique du bouton en raison d'une utilisation abusive en guise de dispositif d'ouverture de porte

Certaines portes sont très massives et très lourdes. Le bouton ne convient pas à l'ouverture de ce type de portes.

1. Ne tirez pas sur le bouton pour ouvrir les portes.
2. Pour éviter une utilisation abusive du bouton, mettez à disposition un dispositif adapté d'ouverture de porte (poignées adaptées).

### Surveillance des portes dans les serrures de transmission

Les cylindres de surveillance des portes ne sont pas adaptés au fonctionnement de serrures à verrouillage multiple (serrures de transmission). Exception : DM.AP2, sans surveillance du pêne.

- N'utilisez pas de cylindres de surveillance des portes dans les serrures à engrenages.



## NOTE

### Intervalle de maintenance inférieur ou égal à un mois pour les fermetures des issues de secours

En vertu de l'annexe C de la norme européenne EN 179, il est recommandé, dans le cadre de l'entretien des dispositifs de fermeture des issues de secours, de s'assurer tous les mois que l'ensemble des pièces composant le dispositif de fermeture soit dans un état de fonctionnement satisfaisant.

### Enfermement de personnes sans support d'identification

Le modèle à rotation libre du cylindre de fermeture peut être ouvert des deux côtés uniquement à l'aide d'un support d'identification.

- Assurez-vous qu'aucune personne sans support d'identification ne se trouve dans la zone verrouillée.

### Longueur du mot de passe du système de fermeture

Pour des raisons de sécurité, le mot de passe du système de fermeture doit comporter au moins 8 caractères. Dans le cas de cylindres de fermeture numériques (*aussi bien avec le système 3060/3061 que MobileKey*), la longueur du code est de  $2^{168}$  bits.

### Dysfonctionnement du bouton intérieur en raison de l'humidité

Le bouton intérieur du cylindre de fermeture appartient à la classe de protection IP40. Par conséquent, il n'est pas protégé contre l'humidité.

- Veillez à ce que le bouton intérieur n'entre pas en contact avec de l'eau.

Le remplacement des piles ne doit être pris en charge que par du personnel spécialisé et qualifié, au moyen de la clé de remplacement des piles, prévue à cet effet (Z4.SCHLUESSEL) !

### Programmation avec une ancienne version du logiciel LSM

Les nouveaux composants peuvent uniquement être programmés avec la version actuelle du logiciel LSM.

### Difficulté de fonctionnement de la serrure en raison d'un problème lié au pêne ou au verrou

Si le pêne ou le verrou de la serrure encastrée est grippé, le cylindre de fermeture l'est également.

- Vérifiez que le pêne ou le verrou de la serrure encastrée fonctionne facilement.

### Problème de montage dû à une commande erronée

Si vous commandez un cylindre de fermeture, mais que vous commettez une erreur en mesurant la porte, le cylindre ne conviendra pas.

- Avant de passer commande, vérifiez une nouvelle fois les dimensions de votre porte.
-

## 4. Généralités

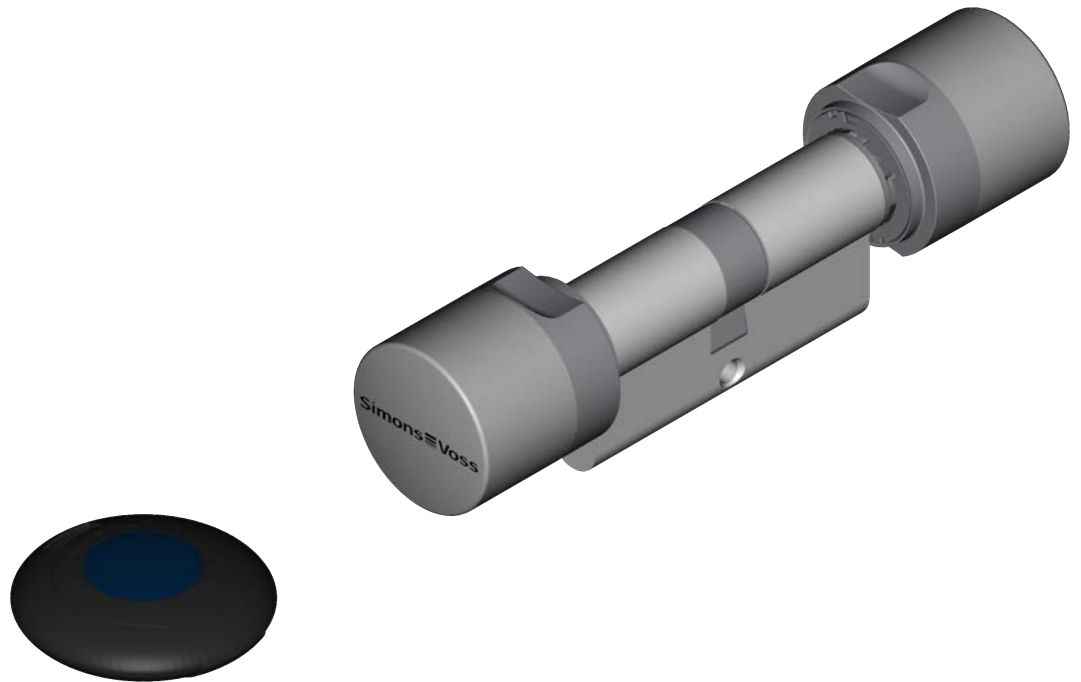

### 4.1 Description du produit

Le système de fermeture et de contrôle d'accès numérique SimonsVoss est la variante électronique d'une installation de fermeture mécanique ayant la fonctionnalité d'un contrôle d'accès classique.

Le cylindre de fermeture numérique 3061 et le demi-cylindre numérique constituent un composant central du système de fermeture et de contrôle d'accès. La communication par radio remplace l'authentification mécanique d'une clé.

Cette description concerne non seulement le cylindre de fermeture numérique que le demi-cylindre numérique. Le montage et le fonctionnement des deux produits sont identiques en de nombreux points. Les différents chapitres mentionneront les différences existant entre les deux produits ainsi que les différentes variantes.

La notion de « cylindre de fermeture » utilisée dans ce document couvre non seulement les cylindres de fermeture mais aussi les demi-cylindres, si rien n'est explicitement mentionné sur ce point ou déductible du contexte.

Le transfert des données d'authentification a lieu au moyen d'un transpondeur (25 kHz inductif) ou d'une SmartCard de standard RFID MIFARE® Classic ou MIFARE® DESFire.

Il est fait renvoi aux manuels respectifs pour plus de détails concernant les produits SmartCard. Cette description mentionne le cylindre SC sans le décrire plus en profondeur.

Le cylindre de fermeture est disponible en différentes variantes et profils standard (p. ex. DIN 18252/EN1303), offrant ainsi la possibilité de rééquiper pratiquement toutes les serrures. Une sécurité accrue, une plus grande flexibilité, des coûts moindres, une interconnexion ne nécessitant aucun câblage des portes et encadrements de portes, un montage simple – c'est ce que promet le cylindre de fermeture numérique 3061.

Les cylindres de fermeture 3061 sont alimentés par deux piles redondantes. Les cylindres sont parfaitement autonomes puisqu'ils possèdent leur propre source d'alimentation. Tout câblage sur la porte devient ainsi superflu. La fiabilité a encore été améliorée par un système d'alerte de piles intelligent.

Les éléments du système SimonsVoss sont livrés depuis l'usine sans aucune configuration. Ce n'est que lors de la programmation initiale que les éléments sont configurés pour s'adapter au système de fermeture. Cela facilite le stockage et la gestion des produits.

De par sa modularité, ce composant s'intègre parfaitement dans le système 3060 de SimonsVoss et peut être programmé, comme tous les composants SimonsVoss, avec le logiciel de plan de fermeture. D'autres moyens d'authentification (p. ex. clavier PinCode 3068, lecteur biométrique Q3008 ou CompactReader 3078) peuvent être connectés sans fil. Les cylindres peuvent lors d'une expansion ultérieure, être reliés au réseau sans câblage et gérés dans un réseau en ligne.

Les cylindres de fermeture sont offerts dans deux générations différentes de programme - G1 et G2. G2 dispose par rapport au G1, d'un compte-rendu de communication plus performant. Cela permet de créer des installations de fermeture plus grandes et plus performantes. En outre, les autorisations peuvent être écrites non seulement sur le cylindre de fermeture mais aussi sur le transpondeur, ce qui permet une plus grande flexibilité lors de la programmation. Un système G2 peut en outre être mis en réseau virtuel, autrement dit les autorisations et les listes de révocation sont inscrites sur le transpondeur et transmises au système de fermeture. Pour plus de détails, il est fait renvoi au Manuel G2.

#### 4.2 Montage du cylindre de fermeture

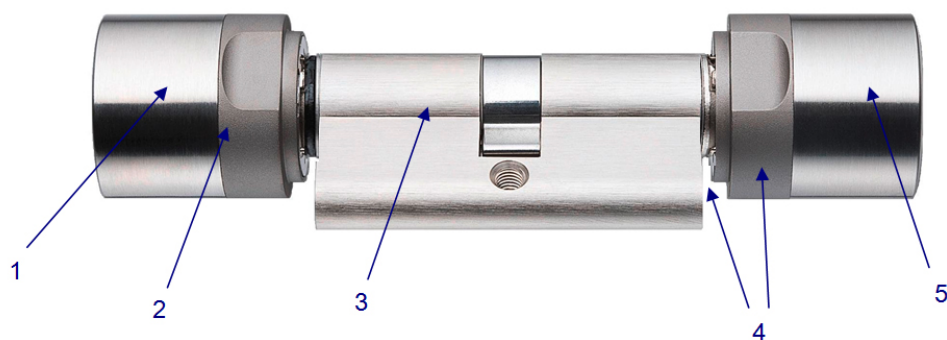

1. Bouton de porte intérieur
2. Piles / Électronique
3. Acteur
4. Garde-fraise
5. Bouton de porte extérieur

#### 4.3 Montage du demi-cylindre

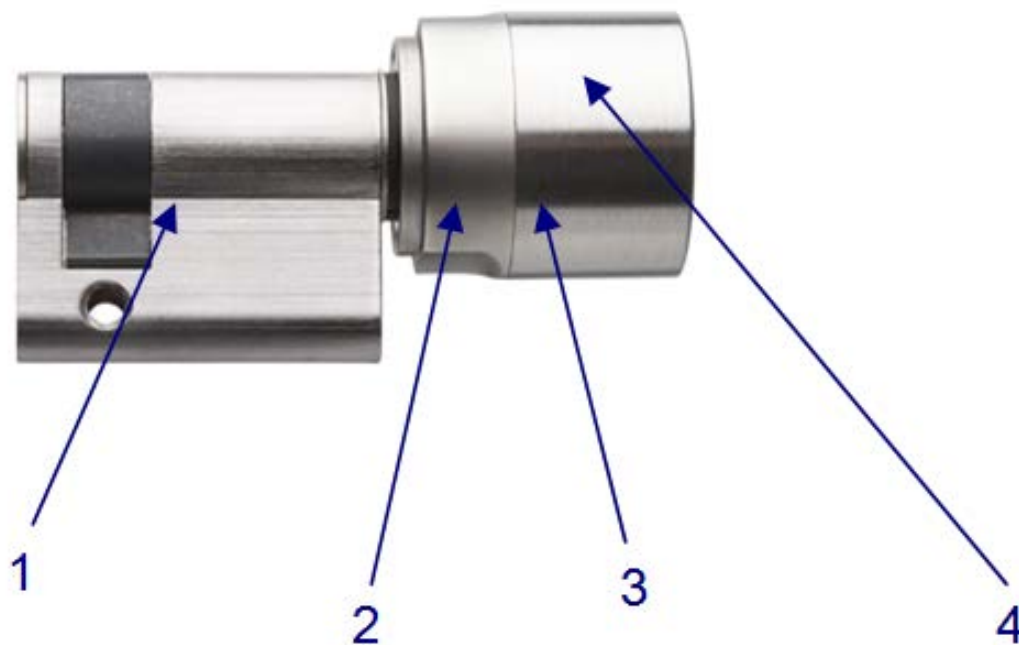

1. Acteur
2. Électronique
3. Piles
4. Bouton

#### 4.4 Ouverture et fermeture de l'extérieur

##### **Pour les cylindres en rotation libre (FD)**

En mode inactif, les boutons de porte intérieurs et extérieurs du Cylindre de fermeture MobileKey en rotation libre, tournent librement. L'ouverture et la fermeture de la porte sont impossibles sans support d'identification valide. Pour solliciter le cylindre, identifiez-vous avec votre support d'identification valide au niveau du bouton extérieur. En présence d'un support d'identification autorisé, un double bip est émis (et la diode DEL clignote simultanément deux fois bleu) et le cylindre se couple. Tourner le bouton de porte extérieur en position d'ouverture ou de verrouillage. Vous disposez d'env. 5 s pour effectuer cette opération. La durée du couplage peut être paramétrée. Après cela, un seul bip sonore retentit et le bouton de porte extérieur ou intérieur tourne à nouveau librement. Assurez-vous que le bouton de porte extérieur ou intérieur du cylindre de fermeture tourne librement après le couplage.



##### **NOTE**

S'il s'agit d'un support d'identification qui n'est actuellement pas autorisé en raison du plan de la plage horaire, un seul signal sonore est émis. Le cylindre ne se couple toutefois pas, de sorte que le bouton extérieur ou intérieur continue de tourner librement et la porte peut être ouverte. Ce comportement doit être réglé dans le système étranger.

#### 4.5 Ouverture et fermeture de l'intérieur

##### **Pour les cylindres en rotation libre (FD)**

En mode inactif, les boutons de porte intérieurs et extérieurs du Cylindre de fermeture MobileKey en rotation libre, tournent librement. L'ouverture et la fermeture de la porte de l'extérieur n'est possible qu'en sollicitant le support d'identification au niveau du bouton intérieur.

##### **Pour les cylindres sans rotation libre (CO)**

Les Cylindre de fermeture MobileKey couplés en permanence sur le côté intérieur peuvent être commandés de l'intérieur sans support d'identification. Dans ce dernier cas, la porte peut être ouverte et fermée de l'intérieur sans support d'identification autorisé.

## 5. Versions

Différentes versions du Cylindre de fermeture MobileKey numérique sont disponibles afin de répondre aux différents besoins des marchés. Les différentes versions sont signalisées en abrégé. Plusieurs versions peuvent être combinées.

ABBREVIATION	DÉSIGNATION	CYLINDRE DE FERMETURE	DEMI-CYLINDRE
FD	Standard (tournant librement)	X	
HZ	Demi-cylindre		X
ZK	Contrôle d'accès	X	X
FH	Version ignifuge	X	
TS	Commande par bouton	X	
MR	Plusieurs crans d'arrêt (Multi-rast)	X	X
MS	Finition en laiton	X	X
SKG	Cylindre VdS de classe AZ	X	
VDS	Cylindre VdS de classe BZ	X	
AP	Fonction anti-panique	X	
CO	Cylindre de confort	X	
WP	Étanche aux intempéries - WP	X	X
SW	Étanche à l'eau de mer	X	
WN	Intégré au réseau	X	X
SC	Version Smart-Card	X	
VR	Portée réduite		X
DK	Bouton de porte démontable		X



DM	Door Monitoring	X	
----	-----------------	---	--

Pour plus de détails concernant les combinaisons possibles entre les différentes versions, veuillez consulter les catalogues de produits correspondants. Les cylindres de fermetures disposent en outre de différents profils afin de répondre aux particularités régionales :

PROFIL	CYLINDRE DE FERME- TURE	DEMI-CYLINDRE
Standard des profils de cylindre européens en vertu de la norme DIN 18252/EN1303	X	X
Ovale scandinave		X
Ovale britannique	X	
Rond suisse	X	X

Pour les profils de porte américaines, les Cylindre de fermeture MobileKey sont également proposés dans les variantes de cylindres Mortise et RIM

### 5.1 Version FD (standard)

Cylindre de fermeture MobileKey en rotation libre des deux côtés.

Le cylindre à double bouton .FD est toutefois disponible dans une longueur de 30-30 mm.

### 5.2 Version HZ (standard)

La version standard du demi-cylindre.



### 5.3 Version HZ (à verrouillage automatique)

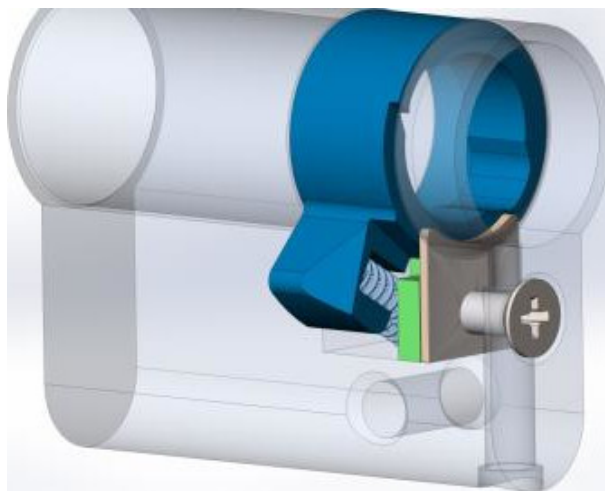

Variante du demi-cylindre avec auto-verrouillage par un entraîneur à ressort avec position de rappel fixe. Grâce au ressort et au chanfrein sur l'entraîneur, un verrouillage sans support d'identification est possible par enfoncement (.SL). L'utilisation principale est par exemple le montage dans les poignées à levier pivotant pour les armoires de commande et de distribution ou les racks de serveurs dans les centres de calcul.



Les caractéristiques techniques diffèrent légèrement de celles du demi-cylindre normal :

Angle Position de l'entraîneur	37°
Largeur de l'entraîneur à partir de la position zéro	11 mm

En cas d'utilisation fréquente de l'auto-verrouillage, il est recommandé de graisser un peu l'arête d'enclenchement sur la poignée du levier de l'armoire électrique.

Toutes les options connues pour le demi-cylindre sont possibles, sauf les exceptions suivantes :

- .MR
- .MS
- .DK
- .WP

Les longueurs habituelles des demi-cylindres pour poignées pivotantes à levier sont 30-10 mm et 35-10 mm.



#### 5.4 Version ZK

Modèle identique à la version standard, mais avec consignation des accès et gestion des plages horaires.

- Consignation des accès

Le cylindre de fermeture enregistre la date, l'heure et l'identifiant du transpondeur (TID) des derniers accès (3 072 au maximum). Les données peuvent être lues avec l'appareil de programmation ou par l'intermédiaire du réseau.

- Gestion des plages horaires

Il est possible de programmer les Cylindre de fermeture MobileKey afin d'autoriser les transpondeurs autorisés seulement à des horaires précis. Au sein des différents plans de plages horaires, les groupes de plages horaires G1 5 (+1) ou G2 100 (+1) sont disponibles en fonction du domaine (p. ex. façade extérieure).

### 5.5 Version FH

Construction standard, mais pour portes avec inserts métalliques de plus grande épaisseur (p. ex. portes coupe-feu) ou avec effet d'écran plus élevé. Cette version est recommandée pour les portes métalliques ainsi que dans les endroits où il y a de forts champs parasites, comme par exemple dans les salles avec serveurs. La version FH ne peut pas faire l'objet d'améliorations.

Pour les cylindres de fermeture en réseau, il est recommandé d'utiliser ce modèle de cylindre en raison d'une conception plus légère.

Il convient de contrôler la certification incendie avant de monter un cylindre de fermeture dans une porte ignifuge/coupe-feu et ce, afin d'en vérifier la conformité.

Il convient également de s'assurer que les fermetures ou bandes d'étanchéification placées sur l'unité de porte n'entravent pas le fonctionnement normal du MC.

### 5.6 Version TS

Version identique à la version standard, mais avec possibilité de coupler le cylindre de l'intérieur sans support d'identification. Cette variante de cylindre peut être couplée mécaniquement à l'aide de deux boutons appliqués sur le bouton de porte intérieur. C.-à-d. que le transpondeur devient superflu du côté intérieur de la porte. Le cylindre se couple durant 5 secondes, à la suite de quoi la porte peut être ouverte ou fermée. À l'issue de cette durée, le cylindre tourne de nouveau librement dans les deux sens.

La version .TS ne peut pas faire l'objet d'améliorations.





#### NOTE

**Mise à niveau des capuchons de réseau (LNI) pour les boutons avec commande par touches (.TS) non recommandée**

En raison du bouton-poussoir, le montage d'un capuchon réseau est plus difficile et le produit peut être endommagé.

- SimonsVoss déconseille d'équiper ultérieurement les cylindres .TS d'un capuchon de réseau.

### 5.7 Option MR

Modèle identique à la version standard, le panneton de fermeture a toutefois des points dédiés en état découplé, sur lesquels il se positionne. Cette version est particulièrement adaptée aux serrures facilement maniables à dispositifs de verrouillage multipoints.

Lors de l'interaction du dispositif de verrouillage multipoints avec la fonction anti-panique, veuillez vous référer à la déclaration de conformité du fabricant de serrure.

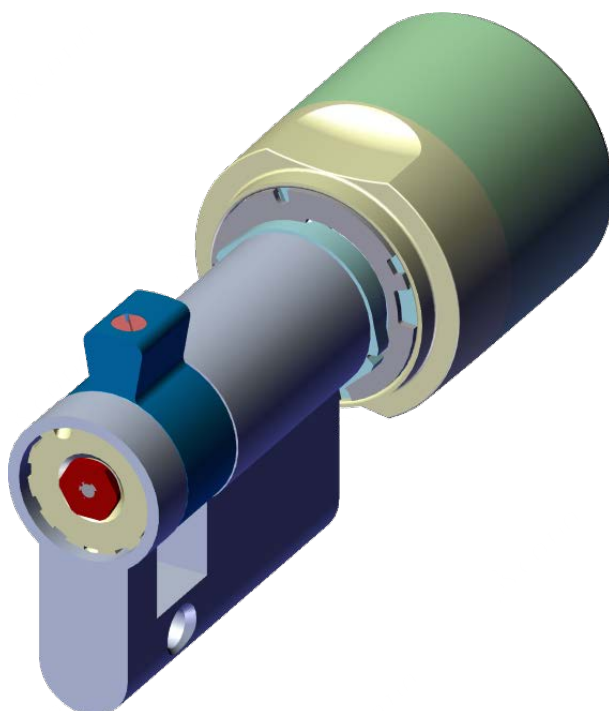

### 5.8 Version MS

Le Cylindre de fermeture MobileKey est disponible en coloris acier inoxydable ou en laiton (très brillant).



### 5.9 Versions SKG ou VdS (SZ)

Le Cylindre de fermeture MobileKey est également disponible en option sous la forme d'un cylindre VdS. Cette variante comporte des protections mécaniques complémentaires qui lui permettent d'atteindre les classes VdS AZ et BZ, ou la classe SKG\*\*\*. Ces versions ne peuvent pas être combinées avec les variantes laiton et WP. Le cylindre VdS n'est livrable qu'avec la fonctionnalité ZK.



#### NOTE

Le cylindre profilé doit être protégé par une plaque de porte anti-effraction homologuée VdS, appartenant à la classe B ou C. Ce type de plaque de porte est conforme à la norme DIN 18 257 classe ES 2 ou ES 3. Le boîtier du cylindre ne peut pas dépasser de la plaque de porte de plus de 3 mm. En ce qui concerne toutes les autres portes, le degré de protection assuré par les mesures anti-effraction dépend des dispositions nationales en la matière.

Cette version est disponible dans les variantes .MS, .FH et WN.

### 5.10 Version AP

Toutes les portes sur lesquelles la position du conducteur peut avoir une influence sur la fonction antipanique de la serrure, doivent être équipées d'un cylindre avec fonction antipanique. Cette version dispose d'un mécanisme à ressort mettant le panneton de fermeture avec une position définie pour que la fonction anti-panique de la serrure anti-panique ne puisse pas être bloquée.

Ce cylindre de type AP est installé, contrairement à tous les autres cylindres, de façon inversée, c'est-à-dire que le bouton de porte avec les piles et l'électronique ne sont pas encastrés (voir figure).

Contrairement au cylindre antipanique standard (AP) sur lequel le bouton de porte intérieur est fermement couplé, le bouton de porte intérieur rotatif de la version AP (AP.FD) est découplé mécaniquement et ne peut être couplé par un support d'identification.

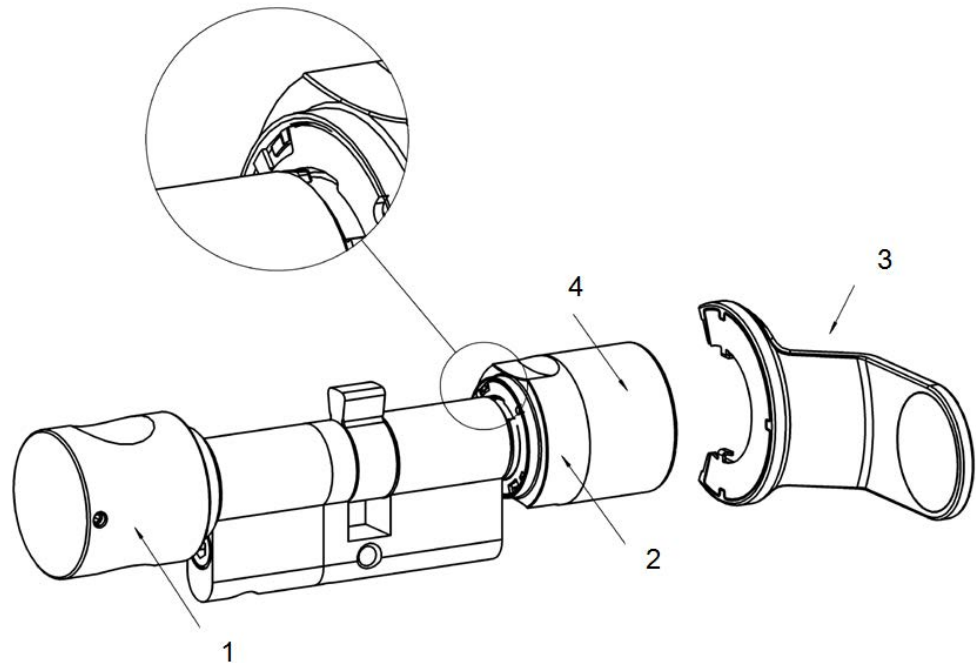

1. Bouton de porte intérieur
2. Bague
3. Clé de remplacement des piles
4. Bouton de porte extérieur

Respecter les points suivants pour les portes des issues de secours installées après le 1er avril 2003 (fermetures selon les normes DIN EN 179 ou DIN EN 1125) : Pour les fermetures spécifiant dans leur autorisation, que le Cylindre de fermeture MobileKey est sans effet sur le fonctionnement de la serrure, il est alors possible d'installer n'importe quel Cylindre de fermeture MobileKey. Pour les fermetures sur lesquelles la position de l'entraîneur du Cylindre de fermeture MobileKey a des conséquences sur le fonctionnement de la serrure, il est nécessaire d'utiliser un Cylindre de fermeture MobileKey de type .AP (cylindre anti-panique) ; ce dernier doit apparaître dans l'autorisation du fabricant de la serrure.



**DANGER**

Compte tenu de la structure des serrures anti-panique, il n'est pas permis de tourner le bouton de porte du Cylindre de fermeture MobileKey contre la butée lorsque la porte est fermée, car cela aurait des conséquences sur la fonction anti-panique de la serrure.

## 5.11 Version AP2

Pour toutes les portes pour lesquelles la fonction antipanique de la serrure pourrait être entravée par la position de l'entraîneur, il convient de monter un cylindre avec fonction antipanique. Cette version possède un mécanisme à ressort intégré qui tire le panneton dans une position non critique afin que la fonction antipanique de la serrure antipanique ne puisse pas se bloquer.

Le montage est le même que celui du Cylindre de fermeture MobileKey normal.

Pour les portes sur le trajet des itinéraires de secours qui ont été montées après le 1er avril 2003 (fermetures conformes aux normes DIN EN 179 et DIN EN 1125), les points suivants doivent être pris en compte : Pour toutes les fermetures dont l'autorisation indique que le Cylindre de fermeture MobileKey n'a aucune répercussion sur le fonctionnement de la serrure, tous les Cylindre de fermeture MobileKey peuvent être utilisés. Pour toutes les fermetures pour lesquelles la position de l'entraîneur du Cylindre de fermeture MobileKey a des répercussions sur le fonctionnement de la serrure, il faut impérativement utiliser un Cylindre de fermeture MobileKey de type .AP2 (cylindre antipanique) ; celui-ci doit figurer sur l'autorisation du fabricant de serrure.



### DANGER

En raison de la conception des serrures antipanique, il est interdit de tourner le bouton du Cylindre de fermeture MobileKey en butée lorsque la porte est fermée, car cela peut avoir une influence sur la fonction antipanique de la serrure.

### ATTENTION

#### Perte de la magnétisation et de l'autorisation du cylindre

Sur un cylindre AP2, la magnétisation peut être perdue. Sur les cylindres concernés, le support d'identification doit être actionné une nouvelle fois.

Causes possibles : Mode bascule, commutation temporelle, serrures difficiles à actionner ou actionnement de boutons-poussoirs à pêne dormant avec résistance sur l'entraîneur du cylindre AP2.

1. N'utilisez pas le mode bascule et la commutation temporelle pour les cylindres AP2.
2. N'utilisez pas le cylindre AP2 pour des serrures difficiles à ouvrir ou pour des boutons-poussoirs à pêne dormant avec une résistance sur l'entraîneur.



### 5.12 Version CO

Le bouton de porte intérieur du cylindre de confort (CO) est rigidement relié au panneton de fermeture, de telle sorte que la porte ne puisse pas être ouverte ou fermée de l'intérieur sans l'utilisation d'un support d'identification.

### 5.13 Version WP (FD)

La version WP du Cylindre de fermeture MobileKey est passée de la classe de protection IP 54 à IP 66. Cette version est donc particulièrement adaptée à une utilisation à l'extérieur ou sur les portes extérieures même si le cylindre n'est pas directement exposé à la pluie.

Cylindre antipanique : La version WP est conçue spécialement pour une utilisation en extérieur et doit être installée lorsque le bouton de porte extérieur peut entrer en contact avec de l'eau (p. ex. de l'eau de pluie). La version WP fait preuve d'une grande résistance à l'eau ; il convient toutefois de veiller à ce que le conducteur n'entre pas en contact avec l'eau.

Cette version n'est disponible qu'à partir de 30-35 mm et dans les variantes .FD, .ZK, .MS et .FH.

### 5.14 Version WP (HZ/CO/AP)

La version WP (Weather Proof) du demi-cylindre, du cylindre confort, du cylindre antipanique est étanche, ce qui permet d'augmenter la classe de protection à IP 66. Cette version est donc particulièrement appropriée lorsque le côté de l'électronique se trouve à l'air libre, autrement dit lorsque le bouton électronique est p. ex. exposé à la pluie. L'eau ne doit impérativement pas entrer par la porte.

### 5.15 Version SW (CO)

La version SW (eau de mer) du cylindre de confort a été spécialement conçu pour être utilisé sur les navires ou pour une utilisation directe en mer. Un bouton de porte V4A est utilisé à l'extérieur, de même qu'un élément de fixation peint.

### 5.16 Version VR (HZ)

Cette version dispose d'une portée réduite. Cette version convient p. ex. pour les portes de vestiaires ou les installations de boîtes aux lettres lorsque la distance à la porte voisine est inférieure à 40 cm.

### 5.17 Version DK (HZ)

Le bouton de porte peut être démonté et est adapté à une installation, par ex. derrière les panneaux des commutateurs.

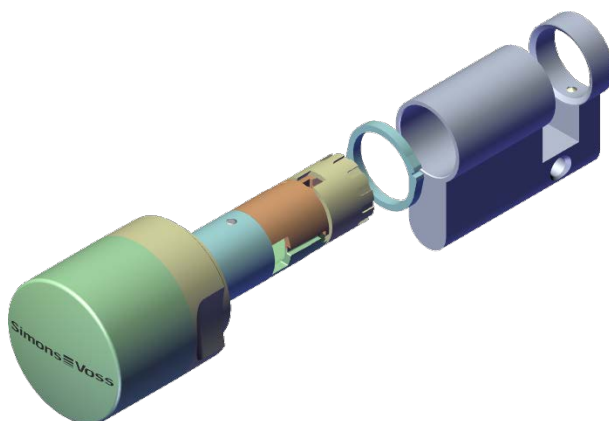

### 5.18 Version DM

Grâce au cylindre DoorMonitoring, le Cylindre de fermeture MobileKey peut transmettre les événements de porte au LSM en temps réel.



#### NOTE

Les cylindres DM ne peuvent pas être utilisés dans des verrouillages multiples à transmission (serrures de transmission) !



### 5.19 Version hybride

Avec la version hybride du cylindre de verrouillage numérique supports d'identification active (par exemple, transpondeur) et des médias d'identification passive (comme MIFARE ou des cartes DESFire) peuvent être utilisés.

### 5.20 Surlongueurs

Tous les cylindres à double bouton de porte sont disponibles jusqu'à une longueur totale de 140 mm ou de 90 mm max sur un côté. Longueurs plus importantes disponibles sur demande. Tous les demi-cylindres sont disponibles jusqu'à une longueur totale de 100 mm ou de 90 mm max sur le côté extérieur. Longueurs plus importantes disponibles sur demande.

### 5.21 Exemples d'utilisation de cylindres de fermeture

FD (ZK)	FH (ZK)	TS (ZK)	AP (ZK)
---------	---------	---------	---------

Portes d'entrée	Portes coupe-feu	Portes de maison	Portes anti-panique*
Portes de maison	Portes en aluminium	Portes de bureaux	Issues de secours*
Portes de bureaux			
Entre-portes			
Auto-verrouillage des portes			

\*Tenir compte des normes EN 179 et EN 1125 ainsi que des fiches techniques des fabricants de serrures.

Les différents modèles peuvent être combinés comme on le souhaite, à moins que l'inverse ne soit spécifié dans les différents descriptifs des modèles.

## 6. Notice de montage

### 6.1 Remarques générales

Lors de l'installation du Cylindre de fermeture MobileKey numérique, veiller à ce qu'aucune source de perturbation par ondes radio basses fréquences ne se trouve à proximité.

Le boîtier PZ du cylindre de fermeture ne doit dépasser à l'extérieur que de 3 mm au maximum. Le cas échéant, mettre une plaque d'ancrage ronde pour cylindre profilé. S'assurer en outre que l'eau ne puisse pas s'infiltrer au niveau du conducteur et atteindre le cylindre.

Lors du montage, veiller à ne surtout pas heurter les boutons de porte.

Les deux boutons de porte sont protégés par une fermeture à baïonnette (exception : le bouton de porte intérieur du modèle anti-panique et le bouton de porte extérieur SKG/VDS).

La partie intérieure du Cylindre de fermeture MobileKey est indiquée par une gravure au laser (l'abréviation « IL » désigne la longueur intérieure) apposée sur le boîtier PZ. La partie électronique est reconnaissable par sa bague en plastique noire située entre le bouton de porte intérieur et le boîtier du cylindre.

À la livraison, les piles sont déjà installées !

Tous les travaux cités dans ce chapitre peuvent être également effectués à l'aide de la clé de montage/de remplacement des piles.

### 6.2 Programmer le cylindre de fermeture

Avant d'être installés, le Cylindre de fermeture MobileKey numérique et les supports d'identification correspondants doivent être programmés. Vous trouverez de plus amples consignes dans le mode d'emploi du logiciel.

### 6.3 Variantes de montage

#### 6.3.1 Montage

L'intérieur est repéré sur le corps du cylindre.

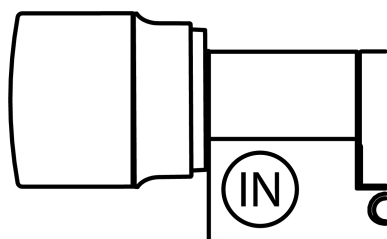

- ✓ Tournevis PH2 (ou Z4.DM.SCREWDRIVER pour les versions DoorMonitoring)
- ✓ Clé de montage ou de remplacement des piles
- ✓ Cylindre programmé.

1. Retirez le bouton (CO : intérieur, FD : extérieur).

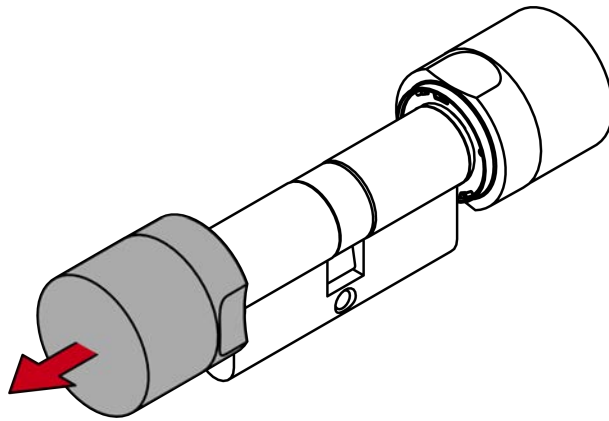

2. Insérez le cylindre dans la porte (CO : de l'extérieur, FD : de l'intérieur).

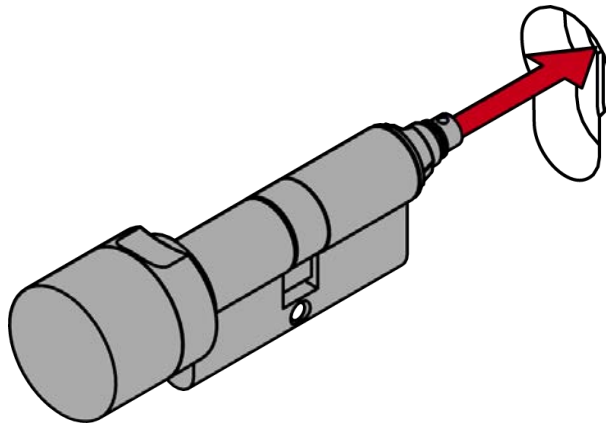

3. Fixez le cylindre à l'aide de la vis de maintien (3,5 Nm).

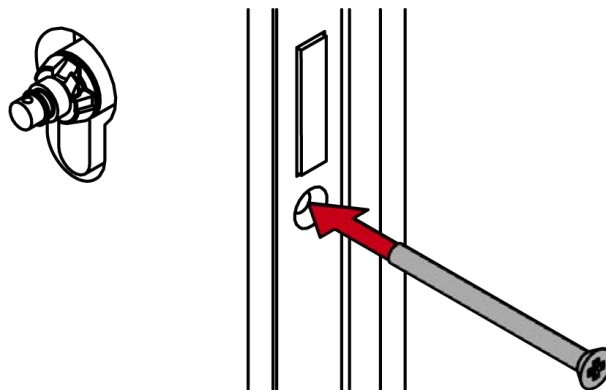

4. Remettez la poignée en place.

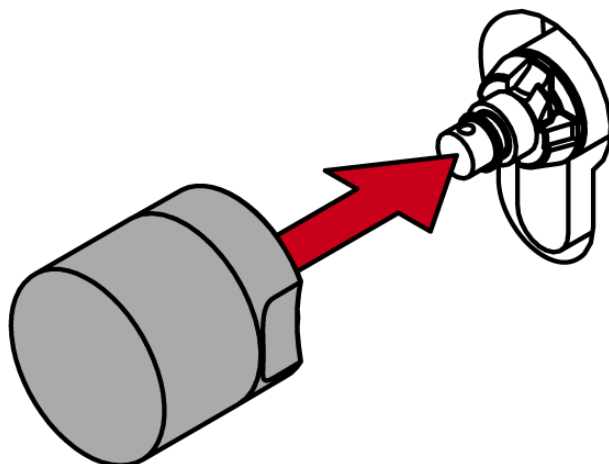

5. Tournez le bouton dans le sens inverse des aiguilles d'une montre jusqu'à ce qu'il engage le pêne dormant de la porte.  
Si nécessaire, retournez le disque d'arrêt à l'aide de la clé de montage.
6. Placez la clé de montage contre le bouton depuis l'arrière de façon à ce qu'elle soit à plat.

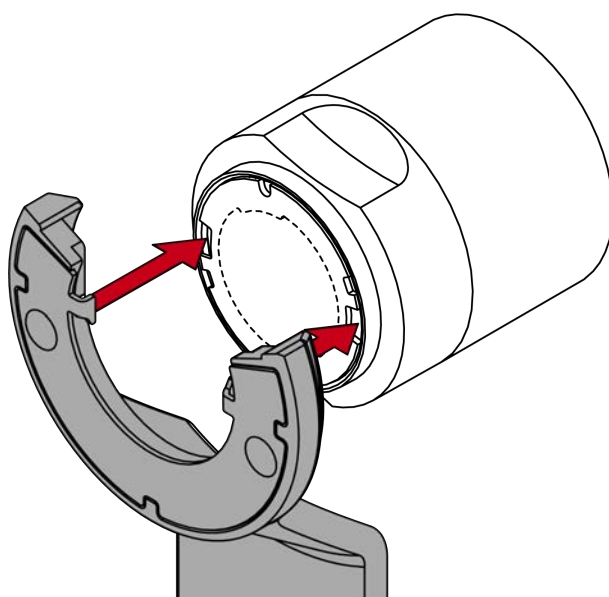

7. Tournez le bouton jusqu'à ce que les ergots de la clé de montage s'engagent dans le disque d'arrêt.

8. Tenez fermement la poignée et tournez la clé de montage de 30° environ dans le sens antihoraire.

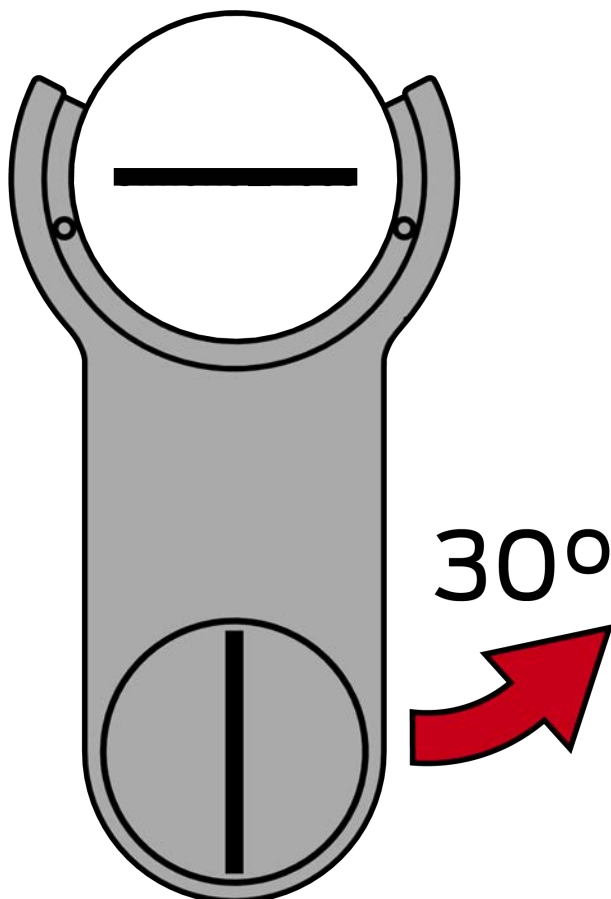

↳ Le disque d'arrêt émet un clic.

9. Versions VdS/SKG uniquement : Serrez la vis à six pans creux dans le bouton.



↳ Le montage du cylindre est terminé.

#### Versions DM

1. Nettoyez l'encadrement de la porte dans la zone de la gâche.

2. Collez la plaquette magnétique sur l'encadrement de la porte de manière à ce que la vis de maintien se trouve précisément en face lorsque la porte est fermée.

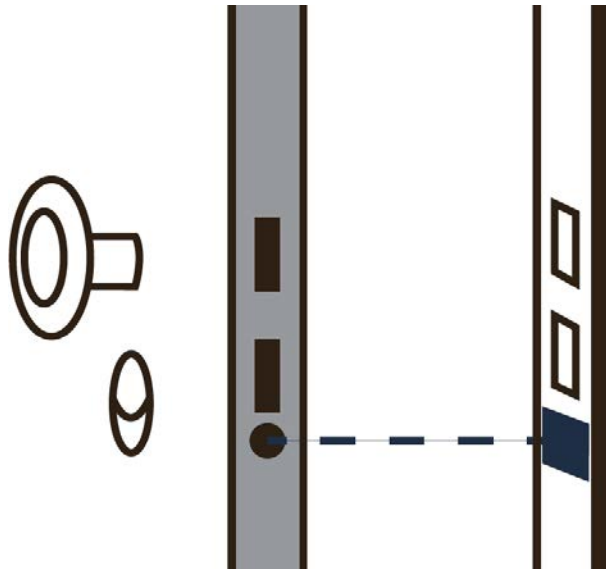

### 6.3.2 Montage du cylindre anti-panique

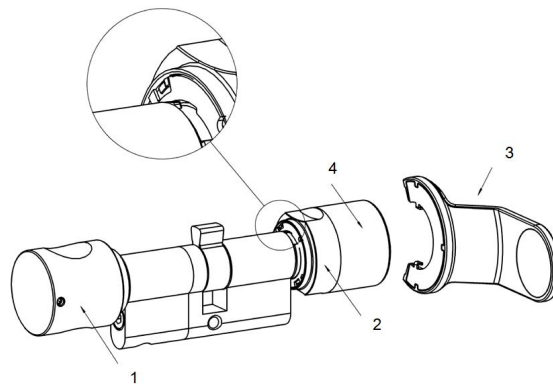

1. Bouton de porte intérieur
2. Bague
3. Clé de remplacement des piles
4. Bouton de porte extérieur

Pour le cylindre AP, lorsqu'elle est désaccouplée, la barbe du pêne se trouve toujours dans une position prédéfinie, ceci dans le but de prévenir tout blocage éventuel. Contrairement aux autres versions de cylindres, le cylindre AP est monté à l'« inverse » (insérer dans la serrure de l'intérieur vers l'extérieur).



## ATTENTION

### Endommagement lié à des liquides

Ce produit contient des composants électroniques et/ou mécaniques susceptibles d'être endommagés par tout type de liquide.

- Tenez les liquides à l'écart du système électronique.

### Action violente sur bouton

Lors du montage, veiller à ne surtout pas heurter les boutons de porte.

#### 6.3.2.1 Retirer le bouton de porte intérieur

Dégager la tige filetée du bouton de porte intérieur (voir figure ci-dessus), à l'aide d'une clé à fourche (1,5 mm - ne pas dévisser entièrement). Maintenir le conducteur puis tourner le bouton de porte intérieur dans le sens inverse des aiguilles d'une montre ou si le cylindre .AP tourne librement, retirer le bouton de porte après avoir dégagé la tige filetée.

#### 6.3.2.2 Fixer le cylindre numérique dans la serrure

Tourner d'abord le conducteur jusqu'à ce qu'il soit perpendiculaire au bas. Insérer le cylindre de fermeture numérique dans la serrure par le côté extérieur, de telle sorte que le bouton de porte extérieur soit orienté face à la partie extérieure de la porte. Fixer le cylindre dans la serrure au moyen de la vis de maintien.



## NOTE

Lors du montage, veiller à ne surtout pas heurter les boutons de porte. Préserver le cylindre de tout contact avec de l'huile, de la peinture ou de l'acide.

#### 6.3.2.3 Fixation du bouton de porte intérieur

Tourner le bouton de porte intérieur sur le filetage. La force antagoniste constitue la butée du conducteur dans la serrure. Serrez le bouton de porte intérieur et respectivement si le cylindre .AP tourne librement, pousser le bouton de porte intérieur jusqu'à la butée. Tournez la tige filetée à l'aide d'une clé à fourche (1,5 mm).

#### 6.3.2.4 Test de fonctionnement

- Pour vérifier le fonctionnement du cylindre AP2 dans une serrure anti-panique, la maniabilité de l'entraîneur et l'ouverture de la porte après l'installation en conformité avec la procédure décrite ci-dessous, doivent obligatoirement être contrôlées.

- Le test de fonctionnement doit être effectué dans la direction de l'issue de secours.
- Un test de fonctionnement doit impérativement être effectué lorsque le cylindre a été repositionné ou lorsque la vis de maintien a été modifiée.
- Un support d'identification autorisé est nécessaire lors de la mise en œuvre du test de fonctionnement.
- Le pêne doit être rentré avant la mise en œuvre du test de fonctionnement.

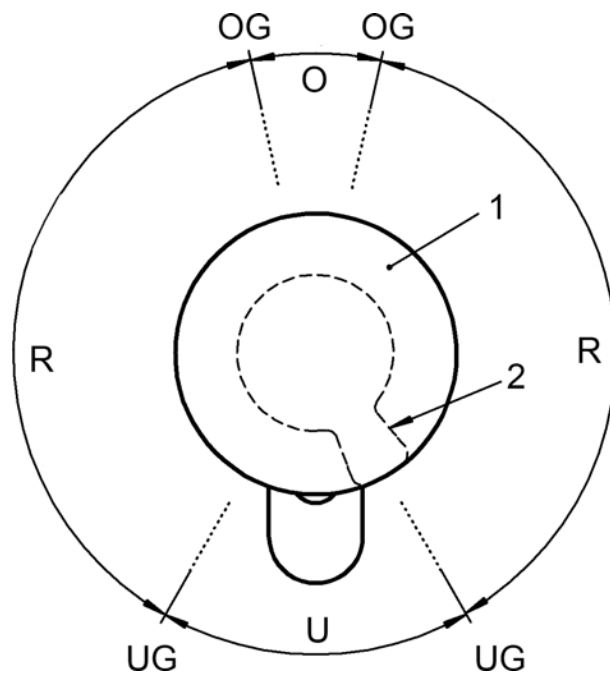

Zone U :	pas de force de rappel sur l'entraîneur
Zone R :	zone de rappel en direction de la zone U
Zone O :	point mort supérieur de la poussée du pêne (aucune force de rappel sur l'entraîneur)
OG :	Seuil supérieur
UG :	Seuil inférieur
1 :	bouton
2 :	position de l'entraîneur (caché)

1. Lorsque le cylindre est couplé, tournez le bouton de porte dans le sens inverse de la serrure jusqu'à ce que le pêne s'enclenche dans la zone « R ».
  - ↳ Un moment de rappel se fait ressentir. Lorsque vous lâchez le bouton de porte dans cette position, il doit revenir de lui-même dans la zone « U ».

2. Refermez la serrure et vérifiez la force de rappel. Pour ce faire, tournez le bouton de porte couplé dans le sens inverse de la serrure à travers la zone « R » jusqu'à la zone « O ».
  - ↳ Le pêne est poussé vers l'avant. Il n'y a aucune force de rappel dans la zone « O »
3. Déplacez légèrement le bouton de porte au-delà de la limite entre les zones « O » et « R » dans le même sens.
  - ↳ Le pêne sort alors complètement. De là, la force de rappel doit continuer à tourner le bouton de porte automatiquement jusqu'à la zone « U », quand il est relâché.
  - ↳ Si le bouton ne tourne pas automatiquement dans la zone U, soit la vis de maintien a été trop serrée, soit la serrure n'est pas correctement alignée. Lors que l'erreur a disparu, il convient de recommencer le test. une vis de maintien serrée trop fermement peut éventuellement freiner le mécanisme de rappel.
4. Fermez la porte et vérifiez le bon fonctionnement de la serrure en appuyant sur le cliquet/la barre anti-panique dans la direction de l'issue de secours.
  - ↳ Le pêne doit se décroincer très vite et la porte doit pouvoir s'ouvrir facilement.
  - ↳ Si le pêne ne reprend pas sa position lors de la manœuvre du cliquet ou si le cliquet bloque, soit le cylindre de fermeture ou la serrure est mal positionné(e) ou défectueux/défectueuse. Après avoir effectué le dépannage susmentionné, les tests précédents doivent à nouveau être effectués.

Si le fonctionnement correct de la serrure ne peut pas être assuré à l'issue du test de fonctionnement, veuillez alors contacter le fabricant de la serrure.

### 6.3.3 Montage du cylindre SKG/VdS

Dégager la tige filetée du bouton de porte extérieur à l'aide d'une clé à fourche (ne pas dévisser entièrement). Maintenir le bouton de porte intérieur et dévisser ensuite le bouton de porte extérieur dans le sens inverse des aiguilles d'une montre.

Tourner d'abord le conducteur jusqu'à ce qu'il soit perpendiculaire au bas. Insérer le cylindre de fermeture numérique dans la serrure par le côté intérieur. Fixer le cylindre dans la serrure au moyen de la vis de maintien. Revisser ensuite le bouton de porte extérieur dans le cylindre et fixer la tige filetée.

## ATTENTION

### Endommagement lié à des liquides

Ce produit contient des composants électroniques et/ou mécaniques susceptibles d'être endommagés par tout type de liquide.

- Tenez les liquides à l'écart du système électronique.

### Action violente sur bouton

Lors du montage, veiller à ne surtout pas heurter les boutons de porte.

#### 6.3.3.1 Montage de l'adaptateur de protection contre l'extraction du noyau (Z4.KA.SET)

L'adaptateur (Z4.KA.SET) est compatible avec tous les cylindres SKG/VDS jusqu'à l'année de construction 2010 et avec les cylindres .FD.

Notice:

1. Démonter le bouton de porte non électronique.
2. Retirer le joint en caoutchouc du bec du tube extérieur
3. Placez l'adaptateur de protection du noyau sur le tube extérieur et tournez en exerçant une légère pression, jusqu'à ce que ce dernier (de façon similaire au montage du bouton de porte) rentre dans les excavations de la bride. Les ouvertures doivent s'aligner dans l'adaptateur et sur la traverse du tube externe.
4. Insérer la vis livrée dans le trou et fixer avec précaution.
5. Remonter le bouton de porte et le tourner dans le sens des aiguilles d'une montre tout en exerçant une légère pression, jusqu'à ce que le bouton de porte extérieur rentre dans les excavations de la bride. Appuyer éventuellement sur le bouton de porte à cet endroit, en direction du boîtier cylindre profilé.



## NOTE

Tourner le disque à baïonnette lorsqu'il n'est pas monté peut empêcher la fixation du bouton de porte. Dans ce cas, remettre le disque dans sa position initiale « disque à baïonnette ouvert » à l'aide de l'outil de montage.

6. Positionner la clé de montage de telle sorte que les deux becs de l'outil de montage rentrent dans le bouton de porte extérieur (au besoin, tourner le bouton de porte jusqu'à ce que les deux becs de la clé s'accrochent dans le bouton). Refermer le bouton de porte en tournant de 30° dans le sens des aiguilles d'une montre.

### 6.3.3.2 Montage de l'adaptateur de protection contre l'extraction du noyau (Z4.KA.SET2)

L'adaptateur (Z4.KA.SET2) est compatible avec tous les cylindres SKG/VDS à partir de l'année de construction 2011.

Notice:

1. Démonter le bouton de porte non électronique.
2. Visser l'adaptateur sur le cylindre et l'arrêter à l'aide de la tige filetée.
3. Monter le bouton de porte non électronique sur l'adaptateur.

Une variante allongée de l'adaptateur est disponible pour le marché italien. (Z4.KA.SET2.IT)

### 6.3.4 Demi-cylindre DK/MR

Pour l'installation des versions DK et MR, il est possible de retirer le bouton de porte, y compris le tube intérieur du boîtier du cylindre. Cette procédure sera décrite ci-après. Cette procédure est seulement nécessaire p. ex. pour l'interrupteur à clé lorsque le demi-cylindre ne peut pas être monté sur la vis à embouti.

## ATTENTION

### Endommagement lié à des liquides

Ce produit contient des composants électroniques et/ou mécaniques susceptibles d'être endommagés par tout type de liquide.

- Tenez les liquides à l'écart du système électronique.

### Action violente sur bouton

Lors du montage, veiller à ne surtout pas heurter les boutons de porte.

#### 6.3.4.1 Montage HZ

- ✓ Tournevis PH2 (ou Z4.DM.SCREWDRIVER pour les versions DoorMonitoring)

1. Insérez le demi-cylindre dans la serrure.

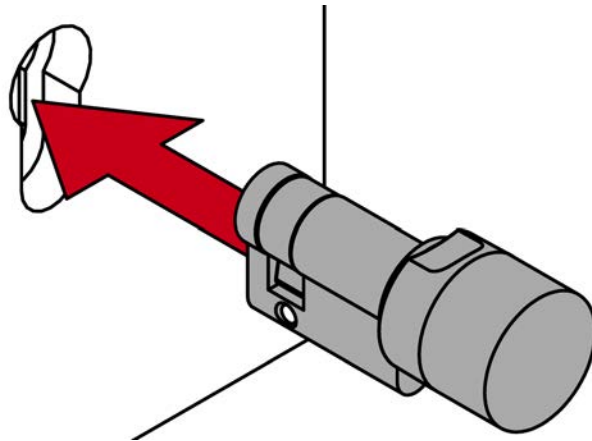

2. Vissez le demi-cylinder avec la vis de maintien.

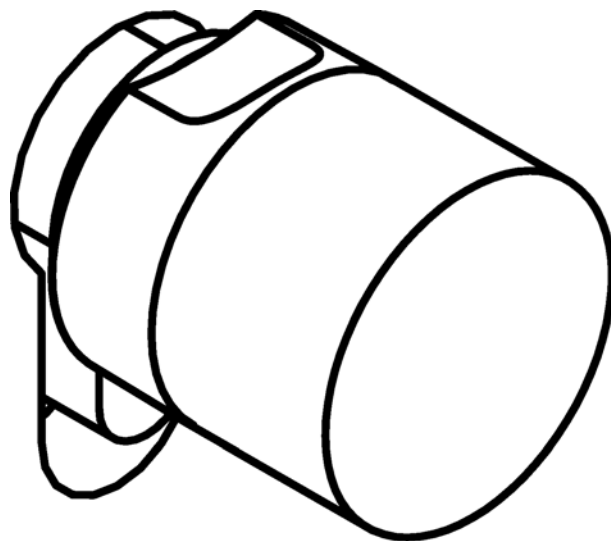
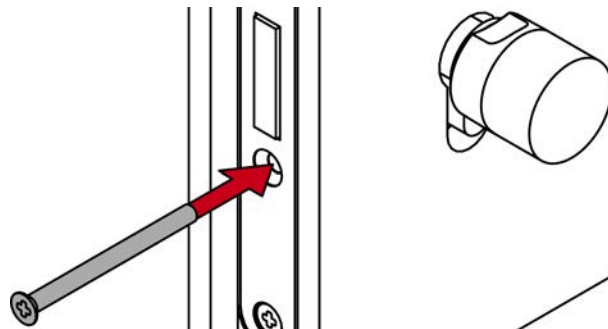

3. Effectuez un essai de fonctionnement.  
↳ Le montage du cylindre est terminé.

#### 6.3.4.2 Montage HZ DK

Le bouton des cylindres .DK et MR peut être retiré pour des plaques de rosace spéciales.

- ✓ Petit tournevis à tête plate
- ✓ Tournevis PH2 (ou Z4.DM.SCREWDRIVER pour les versions DoorMonitoring)

1. Utilisez le tournevis à tête plate pour casser la bague en plastique entre le corps du cylindre et le bouton.

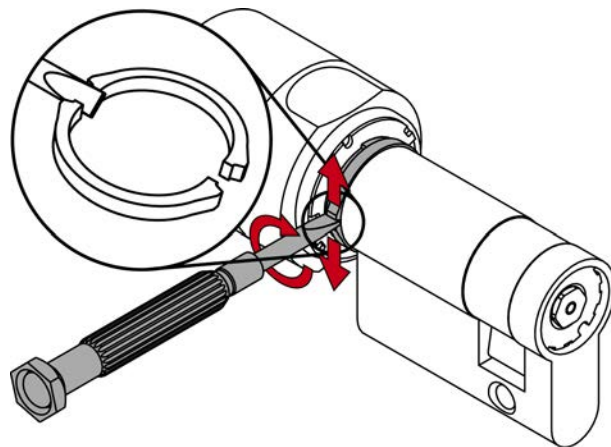
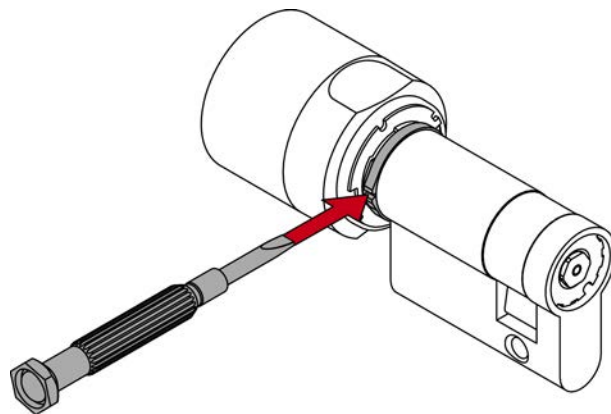

2. Coupez le cylindre de fermeture avec un support d'identification autorisé.

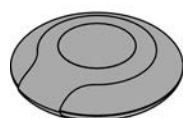
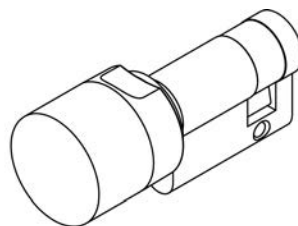

3. Tournez le bouton dans le sens inverse des aiguilles d'une montre jusqu'à la butée (tenez le panneton si nécessaire).
4. Maintenez le bouton enfoncé.

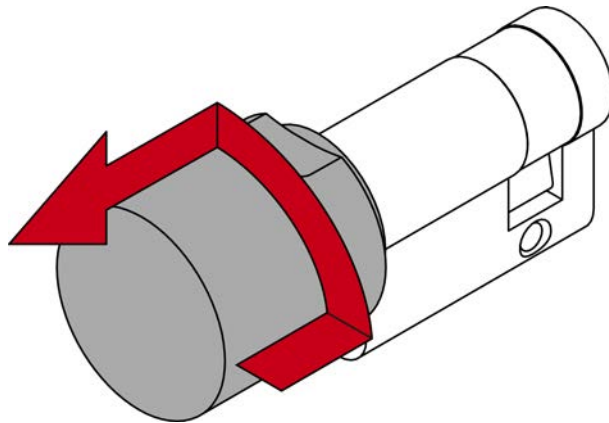

5. Si le cylindre se désengage entre-temps : Actionnez à nouveau le support d'identification.
6. Retirez le bouton du corps du cylindre
7. Retirez les bagues existantes (n'oubliez pas l'ordre !).

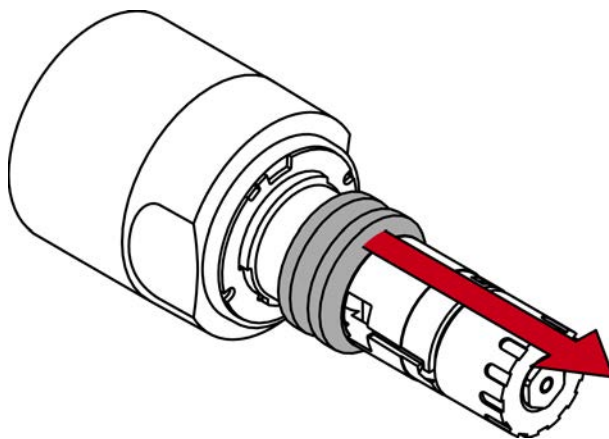



8. Poussez le corps du cylindre à travers la porte depuis l'intérieur.

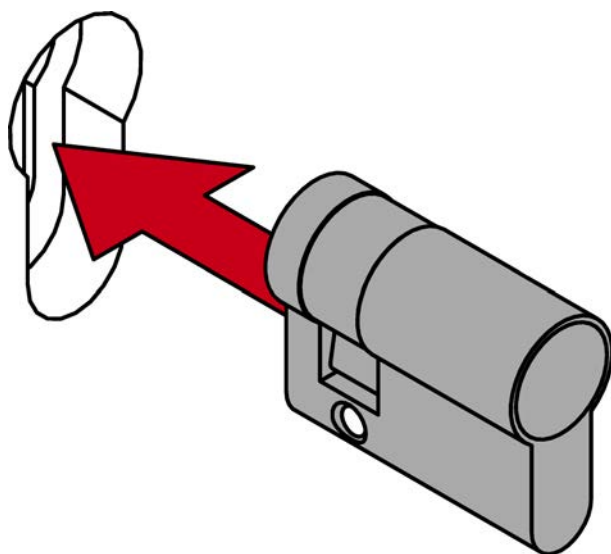

9. Fixez le corps du cylindre avec la vis de maintien.

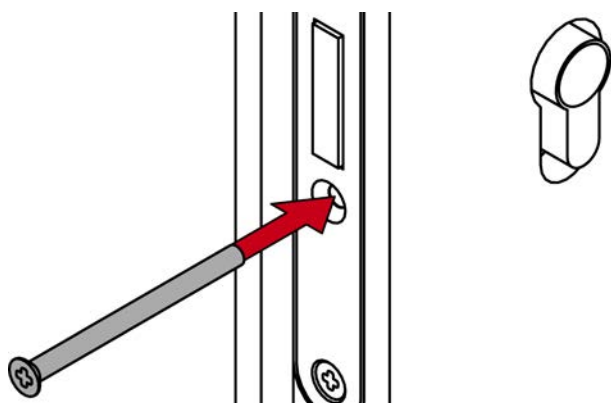

10. Montez la rosace sur la porte.

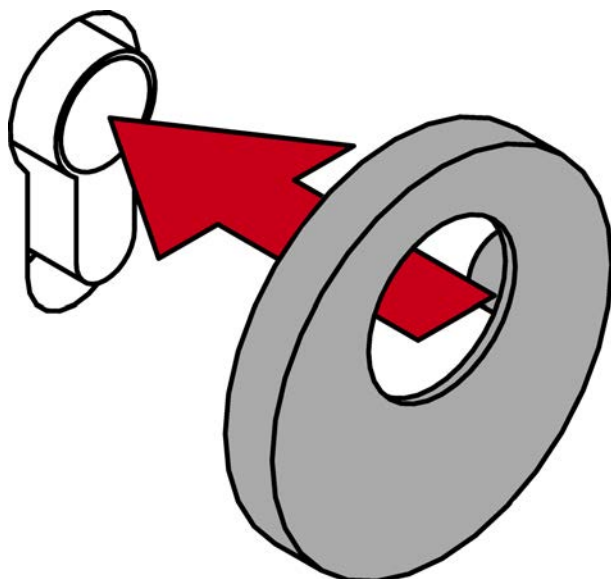

11. Remettez les bagues précédentes et une nouvelle bague en plastique sur l'axe du bouton en respectant l'ordre.

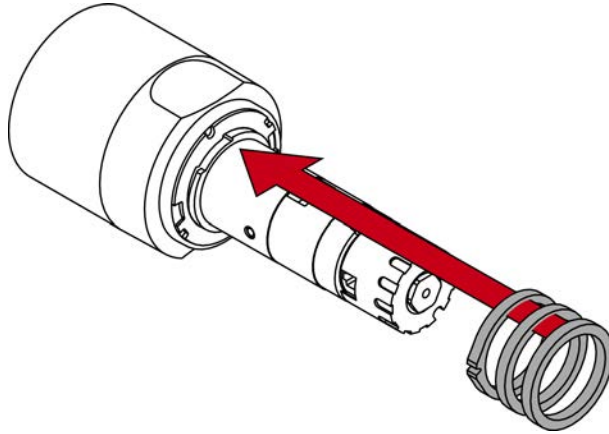

12. Remettez la poignée en place dans le corps du cylindre.

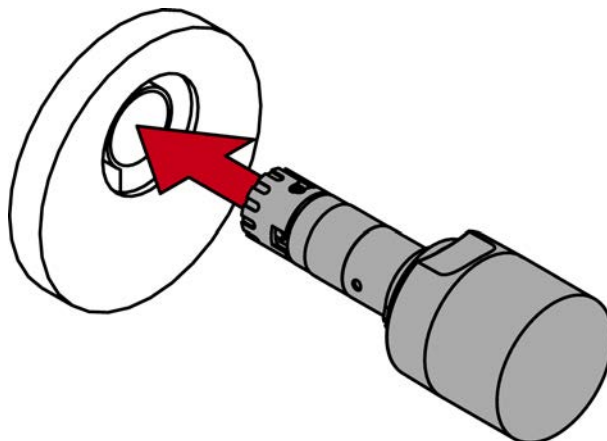

13. Couplez le cylindre de fermeture avec un support d'identification.

14. Poussez le bouton dans le boîtier du cylindre et tournez-le dans le sens des aiguilles d'une montre jusqu'à ce qu'il s'enclenche.

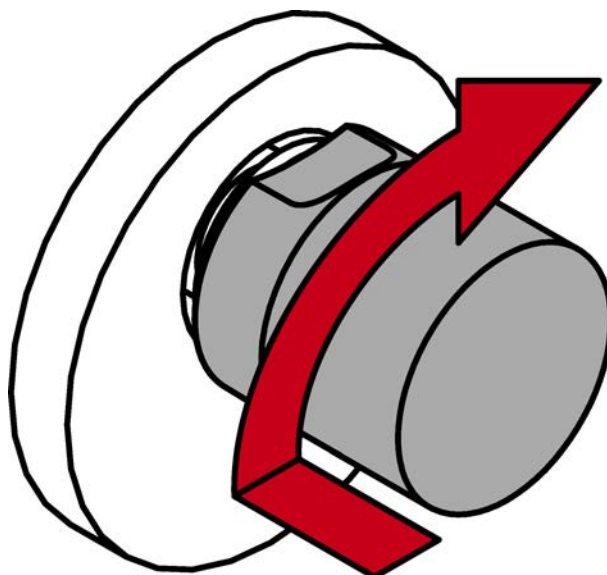

15. Vérifiez que le bouton est fermement engagé en le tournant d'avant en arrière.

↳ Le montage du cylindre est terminé.

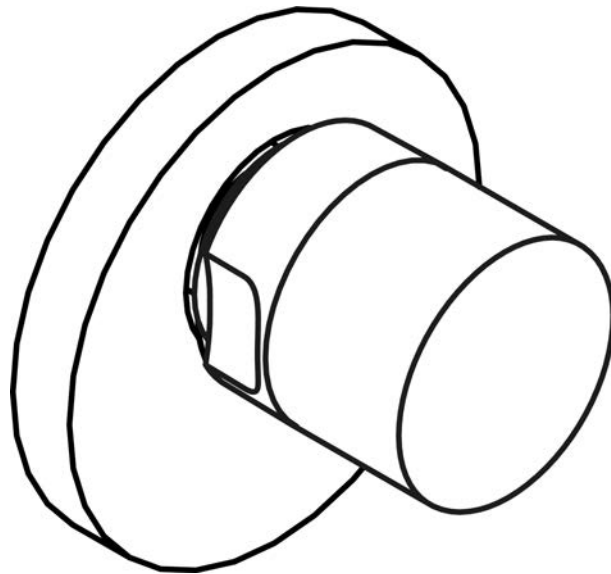

#### 6.3.4.3 Démontage

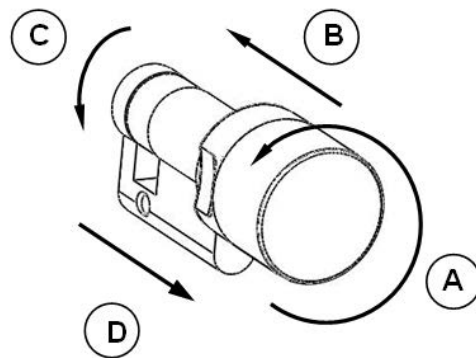

Procédez de la manière suivante s'il est vraiment nécessaire de démonter le demi-cylindre :

1. À l'aide d'un outil (p. ex. un tournevis) s'encliqueter dans les deux rainures de la plaque en plastique entre le bouton de porte et le boîtier PZ et vriller l'outil en exerçant une légère pression. La plaque est ainsi détruite.
2. Retirer le reste du disque en plastique.
3. Coupler le demi-cylindre au moyen d'un support d'identification autorisé.
4. Lorsque le couplage est effectué, tourner le bouton de porte dans le sens inverse des aiguilles d'une montre (par ex. lorsqu'il est installé contre la serrure et quand il n'est pas installé, le tenir avec la main, voir photo étape A).

5. Pressez le bouton de porte en direction du boîtier PZ jusqu'à ce qu'il s'enclenche (jusqu'à entendre un clic ! Si nécessaire insérer et retirer plusieurs fois le bouton de porte jusqu'à ce qu'un enclenchement soit perceptible ; voir image B et D).
6. Si nécessaire, coupler encore une fois le cylindre au moyen d'un support d'identification autorisé.
7. Lorsque le couplage est effectué, tourner le bouton de porte dans le sens inverse des aiguilles d'une montre et pousser contre la butée (voir image étape C).
8. Maintenir le bouton de porte sous tension (tube intérieur inclus) et retirer le bouton du boîtier PZ (voir illustration étape D).



#### NOTE

Lors du montage, veiller à ne surtout pas heurter le bouton de porte. Préserver le cylindre de tout contact avec de l'huile, de la peinture ou de l'acide.

#### 6.3.4.4 Test de fonctionnement

1. Coupler le demi-cylindre à l'aide du support d'identification valide et lorsque la porte est ouverte, tourner le bouton de porte dans le sens de la fermeture et de l'ouverture. Le bouton de porte doit pouvoir être tourné facilement.
2. Fermer la porte et répéter la procédure. Si le demi-cylindre de fermeture oppose une résistance, un ajustement de la porte ou une retouche de la cloison de serrure est alors nécessaire.

Il en va généralement de même par ex. pour le montage d'un interrupteur à clé.

#### 6.3.5 Montage profil rond suisse

Pour le montage du cylindre rond suisse, il convient de retirer les deux boutons de porte du cylindre et de retirer le raccord aux portes.

Le bouton de porte intérieur sera retiré comme cela est prévu pour le demi-cylindre DK / MR et sera ensuite remonté.

Le bouton de porte extérieur sera retiré comme cela est prévu pour le bouton de porte extérieur d'un cylindre VDS et ensuite remonté.

1. Démonter le bouton de porte intérieur et le bouton de porte extérieur. Retirer le raccord des portes.
2. Fixer le cylindre dans la serrure au moyen de la vis de maintien.
3. Monter le bouton de porte intérieur et le bouton de porte extérieur. Remettre le raccord.

## ATTENTION

### Endommagement lié à des liquides

Ce produit contient des composants électroniques et/ou mécaniques susceptibles d'être endommagés par tout type de liquide.

- ❏ Tenez les liquides à l'écart du système électronique.

### Action violente sur bouton

Lors du montage, veiller à ne surtout pas heurter les boutons de porte.

### 6.3.6 Plaquettes magnétiques pour DoorMonitoring

1. Nettoyez l'encadrement de la porte au niveau de la gâche.
2. Collez la plaquette magnétique sur l'hubriserie de la porte de manière à ce que la vis de la têtère se trouve exactement en face lorsque la porte est fermée.

## 6.4 Adaptateur de protection contre l'extraction du noyau

### 6.4.1 Montage Z4.KA & Z4.KA.SET

1. Démonter le bouton extérieur à l'aide de l'outil de montage.
2. À l'aide d'un outil adapté, retirer le joint torique situé sur le tube central.  
↳ REMARQUE : Le cylindre ne doit pas se déformer !
3. Placer l'adaptateur et tourner (tout en gardant le bouton intérieur enfoncé) jusqu'à ce qu'il glisse entièrement sur le tube central.  
↳ Le perçage transversal de l'adaptateur s'aligne avec celui de tube central.

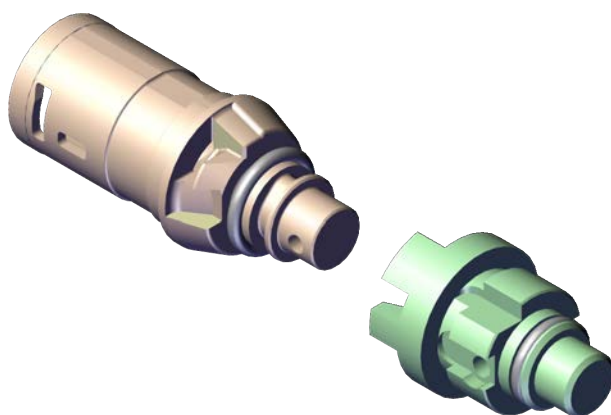

4. Introduire le côté le plus mince de la pointe par le côté à travers le perçage de l'adaptateur, où le filetage peut être vu.

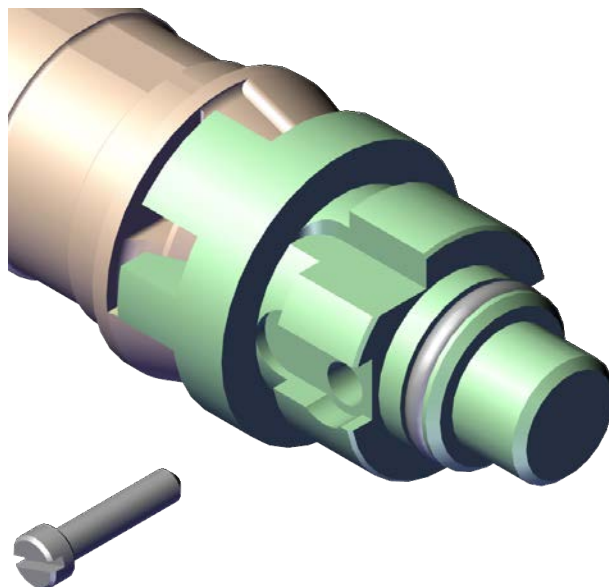

5. Visser la pointe à l'aide du tournevis adapté.  
↳ REMARQUE : Le filetage ne doit pas être détruit.
6. Veiller à ce que la pointe ne dépasse d'aucun côté de l'adaptateur.

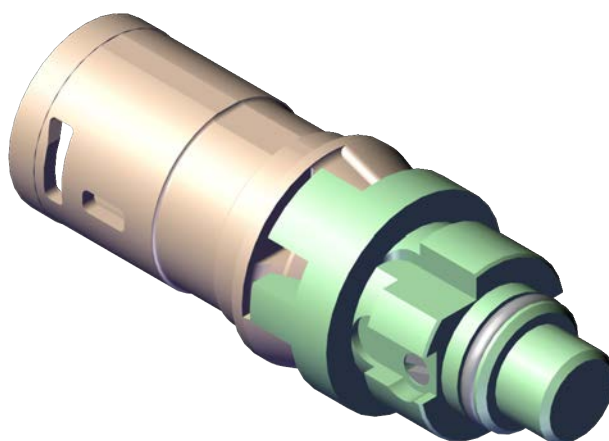

7. Monter le bouton extérieur à l'aide de l'outil de montage.

#### 6.4.2 Montage Z4.MP.KA.SET

Seulement pour les cylindres de fermeture numérique en rotation libre (sauf AP2.FD).

1. À l'aide de l'outil adapté, retirer le bouton extérieur du cylindre de fermeture.
2. Placer l'adaptateur et tourner (tout en gardant le bouton intérieur enfoncé) jusqu'à ce qu'il glisse entièrement sur le tube central.  
↳ Les encoches de l'adaptateur de sécurité anti-arrachement sont à présent parfaitement enclenchées avec celles du tube central.

3. Fixer l'adaptateur de sécurité anti-arrachement à l'aide de la bride de fixation fournie, comme montré sur l'illustration suivante :
  - ↳ Les deux points de marquage indiquent la direction de l'adaptateur de sécurité anti-arrachement.
  - ↳ La bride de fixation doit correctement s'enclencher dans l'adaptateur de sécurité anti-arrachement.

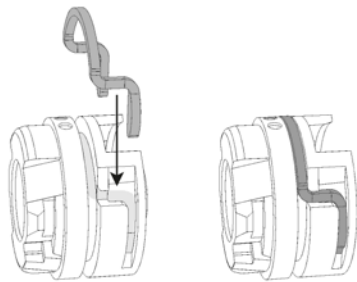

4. Vérifier que la bride de fixation utilisée soit correctement fixée sur l'adaptateur de sécurité anti-arrachement.
5. Depuis l'intérieur, pousser le cylindre de fermeture dans la porte.
6. Fixer le cylindre de fermeture à l'aide de la vis de maintien.
7. À l'aide de l'outil adapté, monter le bouton extérieur sur le cylindre de fermeture.

## 6.5 Montage LockNode



### NOTE

#### Mise à niveau des capuchons de réseau (LNI) pour les boutons avec commande par touches (.TS) non recommandée

En raison du bouton-poussoir, le montage d'un capuchon réseau est plus difficile et le produit peut être endommagé.

- SimonsVoss déconseille d'équiper ultérieurement les cylindres .TS d'un capuchon de réseau.

### 6.5.1 Montage LockNode

- ✓ Cylindre fabriqué après mai 2008.
1. Placez la clé de montage / de remplacement des piles sur le bouton du côté électronique de sorte que les deux ergots s'enclenchent dans les ouvertures du disque d'arrêt (si nécessaire, tournez le bouton jusqu'à ce que les ergots s'enclenchent).



**NOTE**

La clé de montage / de remplacement des piles doit reposer à plat sur le côté intérieur du bouton.

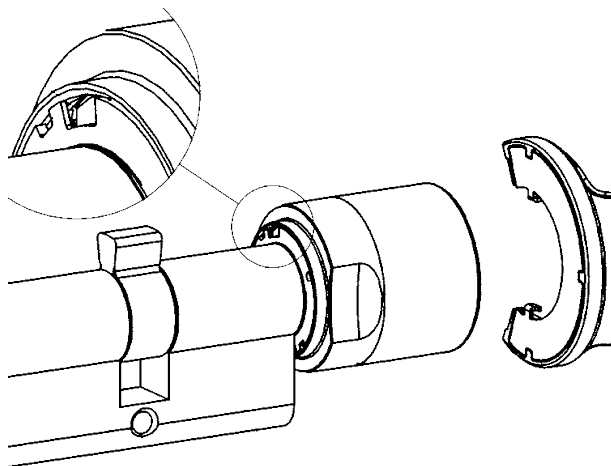

2. Tenez fermement le bouton et tournez la clé de montage / de remplacement des piles de 30° environ dans le sens horaire.  
↳ Le disque d'arrêt émet un clic.
3. Poussez la bague encastrée vers l'intérieur.
4. Tournez le cache du bouton dans le sens antihoraire jusqu'en butée.
5. Retirez le cache de la poignée.
6. Mettez insérer le cache du bouton avec le noeud de réseau intégré.

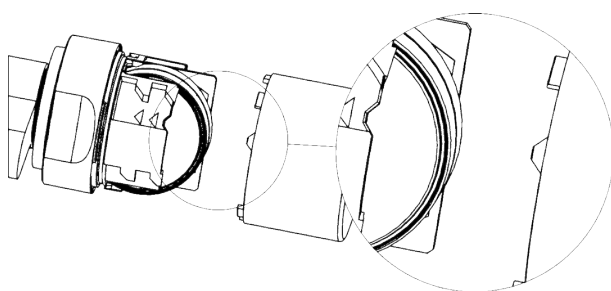

7. Tournez le cache du bouton dans le sens horaire jusqu'en butée.  
↳ Le cylindre émet quatre bips.
8. Tirez la bague encastrée vers l'extérieur jusqu'à ce qu'elle entre en contact avec le cache du cylindre.
9. Placez la clé de montage / de remplacement des piles sur le bouton du côté électronique de sorte que les deux ergots s'enclenchent dans les ouvertures du disque d'arrêt (si nécessaire, tournez le bouton jusqu'à ce que les ergots s'enclenchent).



10. Tenez fermement le bouton et tournez la clé de montage / de remplacement des piles de 30° environ dans le sens antihoraire.

↳ Le disque d'arrêt émet un clic.

↳ Le noeud de réseau est monté.

Si le cylindre n'émet pas de bip, contrôlez l'état de la pile.

Un cylindre avec noeud de réseau se reconnaît à l'anneau noir entre la bague encastrée et le cache du bouton.



### 6.5.2 Montage LockNode MP

1. Placez la clé de montage / de remplacement des piles sur le bouton du côté électronique de sorte que les deux ergots s'enclenchent dans les ouvertures du disque d'arrêt (si nécessaire, tournez le bouton jusqu'à ce que les ergots s'enclenchent).



#### NOTE

La clé de montage / de remplacement des piles doit reposer à plat sur le côté intérieur du bouton.

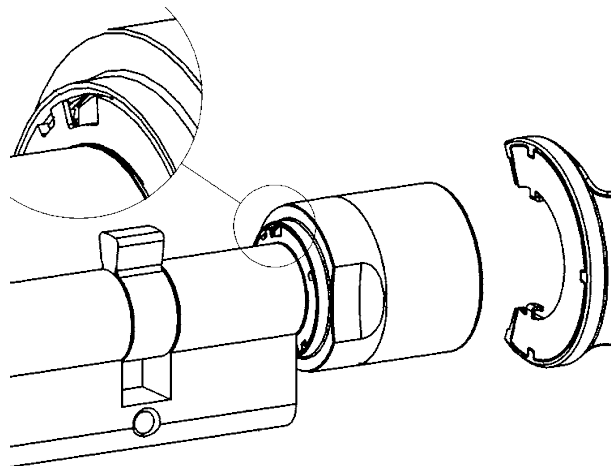

2. Tenez fermement le bouton et tournez la clé de montage / de remplacement des piles de 30° environ dans le sens horaire.  
↳ Le disque d'arrêt émet un clic.
3. Poussez la bague encastrée vers l'intérieur.
4. Tournez le cache du bouton dans le sens antihoraire jusqu'en butée.
5. Retirez le cache de la poignée.
6. Pliez avec précaution les supports noirs en plastique vers l'extérieur.

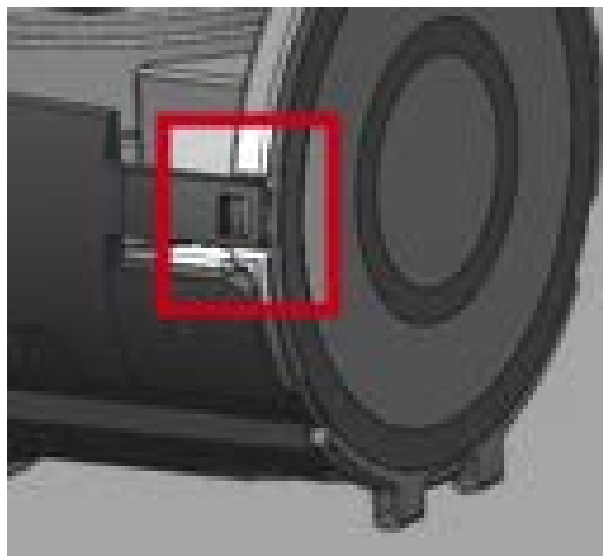

- ↳ Le couvercle du lecteur de cartes s'ouvre.

7. Poussez le noeud de réseau à peu près à moitié dans les fentes prévues à cet effet.



8. Fermez le couvercle du lecteur de cartes et poussez-le fermement jusqu'à ce qu'il s'enclenche dans les supports noirs en plastique.  
↳ Le LockNode est fixé.



9. Mettez le cache de poignée fourni en place avec le film de contact collé (respectez les repères).  
↳ Le cylindre émet quatre bips.

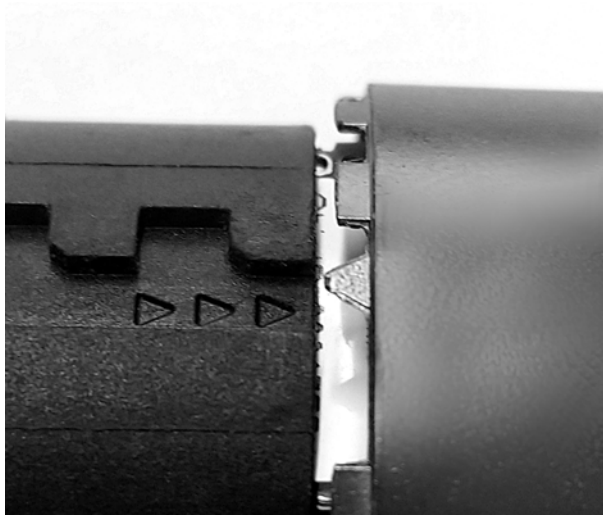

10. Tournez le cache du bouton dans le sens horaire jusqu'en butée.
11. Tirez la bague encastrée vers l'extérieur jusqu'à ce qu'elle entre en contact avec le cache du cylindre.
12. Placez la clé de montage / de remplacement des piles sur le bouton du côté électronique de sorte que les deux ergots s'enclenchent dans les ouvertures du disque d'arrêt (si nécessaire, tournez le bouton jusqu'à ce que les ergots s'enclenchent).
13. Tenez fermement le bouton et tournez la clé de montage / de remplacement des piles de 30° environ dans le sens antihoraire.
  - ↳ Le disque d'arrêt émet un clic.
  - ↳ Le noeud de réseau est monté.

Si le cylindre n'émet pas de bip, contrôlez l'état de la pile.

## 7. Signaux sonores

Le Cylindre de fermeture MobileKey émet à nouveau un signal acoustique informant l'opération de l'état et l'autorisation. Le tableau ci-dessous décrit la signification des signaux sonores.

2 bips courts avant le couplage et 1 bip court après le découplage.	Manœuvre normale	Aucune
1 signal sonore court, le cylindre ne se couple pas.	Essai d'accès dans une des transpondeurs d'une installation de fermeture, mais :  <ul style="list-style-type: none"> <li>■ Enregistrement en dehors de la plage horaire.</li> <li>■ Alarme enclenchée et utilisation simultanée de la serrure de blocage SimonsVoss.</li> </ul>	Aucune
Niveau d'alerte des piles 1 : 8 signaux sonores courts avant le couplage.	État de chargement des piles critique.	Changer les piles du cylindre.
Niveau d'alerte des piles 2 : 8 signaux sonores émis durant 30 secondes avec une seconde de pause avant le couplage.	Piles presque entièrement déchargés.	Immédiatement remplacer les piles dans le cylindre !
Mode Freeze (uniquement G2) : 6 signaux sonores (long - pause - court).	Décharger les piles Le cylindre ne peut plus être ouvert par un transpondeur autorisé. Le cylindre se laisse seulement coupler avec un transpondeur de remplacement des piles.	Changer les piles et les replacer avec un transpondeur de remplacement des piles.
8 signaux sonores courts après le découplage.	La pile du transpondeur est presque vide.	Laisser changer la pile du transpondeur

## 7.1 Alertes de la pile

Un système de gestion des piles a été intégré aux cylindres de fermeture et aux transpondeurs pour permettre de savoir au plus tôt que les piles auront bientôt besoin d'être changées. Ce système permet d'éviter que les piles ne se retrouvent complètement déchargées. Vous trouverez ci-après une description des différents niveaux d'avertissement relatif aux piles.

Les piles des cylindres de fermeture fonctionnent de manière redondante. Si l'une des piles ne fonctionne plus ou si son niveau de charge atteint un certain seuil, le système déclenche un niveau d'avertissement.

Les niveaux d'avertissement G1 et G2 se distinguent selon le niveau d'avertissement 2 si les seuils d'avertissement ne sont plus atteints.

### ■ Niveau d'avertissement 1 : Piles faibles

Si le niveau de charge de l'une des piles est inférieur à 25 %, le niveau d'avertissement 1 est activé. Après actionnement du transpondeur, huit signaux sonores consécutifs, brefs et rapides, se font entendre avant l'engagement du cylindre. Les piles doivent alors être remplacées.

### ■ Niveau d'avertissement 2 : Niveau de charge des piles extrêmement faible

Si les piles du cylindre de fermeture continuent de se décharger, après actionnement du transpondeur, des signaux sonores consécutifs, courts et rapides, se font entendre pendant env. 30 secondes avant l'engagement du cylindre. Le cylindre ne s'engage qu'ensuite. Les piles doivent être remplacées aussi rapidement que possible.

Si ce nouveau niveau d'avertissement est lui aussi ignoré, le cylindre de fermeture passe en mode veille ou Freeze.

<ul style="list-style-type: none"><li>■ Pile de secours – Mode veille (cylindre G1) : En mode veille, le cylindre ne peut plus être ouvert qu'avec l'aide de l'appareil de programmation (SmartCD).</li></ul>	<ul style="list-style-type: none"><li>■ Pile de secours – Mode Freeze (cylindre G2) : En mode Freeze, toute tentative d'ouverture avec un transpondeur autorisé déclenche un signal sonore. Cependant, le cylindre ne s'engage pas. Le cylindre G2 ne peut plus être ouvert qu'avec un transpondeur de changement de pile ou un appareil de programmation.</li><li>■ Fermetures actives : Avec un « transpondeur de changement de pile G2 » (transpondeur mode Freeze), l'administrateur système peut annuler le mode Freeze pendant env. 30 secondes et ouvrir la porte avec le transpondeur d'un utilisateur pour pouvoir changer les piles.</li><li>■ Fermetures SmartCard : Avec une « carte de changement de pile G2 » (carte mode Freeze), l'administrateur système peut annuler durablement le mode Freeze (y compris les niveaux d'avertissement) et ouvrir la porte avec le support d'identification d'un utilisateur pour pouvoir changer les piles.</li></ul>
---	--



**NOTE**

Après utilisation d'un « support de changement de pile G2 », remplacez immédiatement les piles. Sinon, la fermeture peut tomber complètement en panne en raison de piles déchargées.

	NIVEAU D'AVERTISSEMENT 1	NIVEAU D'AVERTISSEMENT 2	MODE FREEZE
--	--------------------------	--------------------------	-------------

Cylindre actif :	8 signaux sonores courts avant accouplement	Pendant 30 secondes, huit signaux sonores courts se font entendre avec à chaque fois une pause d'une seconde avant l'engagement	6 signaux sonores (long – Pause – court)
	Jusqu'à 15 000 ouvertures ou 9 mois	Jusqu'à 50 ouvertures ou 30 jours	Changement de piles : Confirmation avec le transpondeur de changement de pile
Cylindre SC (utilisation d'un transpondeur) :	8 signaux sonores courts avant accouplement	Pendant 30 secondes, huit signaux sonores courts se font entendre avec à chaque fois une pause d'une seconde avant l'engagement	6 signaux sonores (long – Pause – court)
Cylindre SC (utilisation d'une SmartCard) :	Clignotement simultané de la DEL - 8 clignotements courts rouges avant l'engagement	Clignotement de la DEL pendant 30 secondes - 2 clignotements courts rouges avant l'engagement	Clignotement de la DEL 1 rouge et 1 bleu
	Jusqu'à 300 ouvertures ou 30 jours	Jusqu'à 200 ouvertures ou 20 jours	Changement de piles : Confirmation avec le transpondeur de changement de pile

## 7.2 Alerte des piles Transpondeur

Lorsque les piles du transpondeur sont pratiquement déchargées, 8 bips courts successifs sont émis après chaque actionnement du transpondeur au cylindre de fermeture (pas le transpondeur) après le couplage.



## 8. Remplacement des piles « Système 3060 »

### 8.1 Remarques générales

Le remplacement des piles doit seulement être effectué par du personnel qualifié.

Utiliser des gants en tissu lors du remplacement des piles afin d'éviter de les encrasser par des empreintes de doigts. Les empreintes de doigts sur les piles peuvent considérablement réduire la durée de vie des piles.

Seules les piles préconisées par SimonsVoss doivent être utilisées.



#### NOTE

L'inversion de la polarité peut endommager le Cylindre de fermeture MobileKey ! Les piles utilisées dans cet appareil peuvent présenter un risque d'un incendie ou de brûlures en cas de mauvaise manipulation. Ne pas recharger, ouvrir, chauffer à plus de 100 ° C, court-circuiter ou brûler !



#### NOTE

Veillez éliminer sans tarder les piles au lithium vides. Garder hors de la portée des enfants, ne pas ouvrir ou jeter au feu. Lors du remplacement des piles, il convient en général de toujours remplacer les deux piles en même temps ! Veuillez respecter les consignes de sécurité !

Le cylindre de fermeture conserve son état, la programmation ainsi que toutes les protocoles sauvegardés et ce, même lorsqu'il n'est plus alimenté par des piles.

### 8.2 Durée de vie des piles

La durée de vie des piles varie en fonction des cylindres, étant donné que le courant nécessaire à leur activation/connexion de données varie également.

VARIANTE	DURÉE DE VIE	NOMBRE DE MA- NOEUVRES	NOMBRE DE PILES
Cylindre stan- dard et variantes	jusqu'à 10 ans	jusqu'à 300.000	2
WN (LNI / nœud de réseau)	jusqu'à 5 ans	jusqu'à 150.000	2

La durée de vie des piles est seulement communiquée à titre de référence. L'alerte des piles n'intervient pas à l'écoulement de la durée de vie susmentionnée, mais seulement en fonction de l'état de chargement mesuré des piles.

### **8.3 Procédure à suivre concernant la pile de secours**

Comme susmentionné, le cylindre de fermeture passe en mode veille (G1) et respectivement en mode Freeze (G2) lorsque le niveau d'alerte des piles 2 a été ignoré. Il faut procéder différemment pour changer le mode en fonction qu'il s'agit du G1 ou du G2.

#### **8.3.1 Mode par défaut (G1)**

Si le cylindre de fermeture se trouve en mode veille sur la pile de secours, procédez de la façon suivante pour éventuellement ouvrir les portes, changer les piles et remettre à zéro le cylindre :

1. Exporter le plan de fermeture, puis se munir de l'ordinateur portable ou d'un PDA et se diriger vers la port avec l'appareil de programmation.
2. Sélectionner la fermeture en question sur le plan de fermeture.
3. Reprogrammer une fois le cylindre de fermeture sans modification. L'alerte des piles et le mode veille sont alors annulés.
4. Coupler le cylindre de fermeture au moyen du transpondeur autorisé et ouvrir la porte. (Le cylindre se replace immédiatement en mode de stockage, car les deux piles sont pratiquement épuisées.)
5. Remplacer les piles (voir ci-dessous).
6. Reprogrammer une fois le cylindre de fermeture sans modification. Les cases d'alerte des piles et le mode veille seront alors décochées.
7. Coupler le cylindre de fermeture au moyen du transpondeur autorisé.

Le cylindre de fermeture redonne l'alerte de niveau 2 après le remplacement des piles. Le système électronique du cylindre de fermeture détecte la pleine puissance des piles ou leur remplacement, et le cylindre fonctionne de nouveau normalement.

#### **8.3.2 Mode Freeze (G2)**

Par rapport à la génération G1, l'ouverture d'urgence de la porte et l'annulation du mode urgence ont été facilitées dans le G2

1. Programmer éventuellement le transpondeur de remplacement des piles G2.
2. Désactiver le mode Freeze avec le transpondeur de remplacement des piles G2.
3. Coupler le cylindre de fermeture au moyen du transpondeur autorisé et ouvrir les portes.

4. Changer les piles.
5. Désactiver le mode Freeze avec le transpondeur de remplacement des piles G2.
6. Effectuer une ouverture au cylindre de fermeture avec un transpondeur autorisé afin de tester le fonctionnement et de réinitialiser le mode freeze.



#### NOTE

Les transpondeurs de remplacement des piles G2 sont exclusivement utilisés pour la désactivation du mode Freeze et pour ensuite immédiatement remplacer les piles du cylindre. Un abus peut entraîner le déchargement complet des piles et ainsi la panne complète du cylindre.

### 8.4 Procédure à suivre

1. Positionner la clé de montage/clé de remplacement des piles sur le bouton de porte intérieur de telle sorte que les deux becs rentrent dans les ouvertures du disque d'arrêt (au besoin, tourner le bouton de porte jusqu'à ce que les deux becs de la clé s'accrochent dans le bouton).



#### NOTE

Afin que l'outil de montage/la clé de remplacement des piles puisse accéder au disque d'arrêt, il faut qu'il soit à plat sur le front intérieur de la bague.

2. Maintenir le bouton de porte extérieur et tourner avec précaution l'outil de montage d'environ 30° dans le sens des aiguilles d'une montre (jusqu'à entendre un clic).
3. Retirer le bouton de porte de la clé de montage/clé de remplacement des piles.
4. Pousser la bague vers l'arrière en direction de la porte, afin qu'elle se détache du bouton de porte.
5. Tenir la bague, puis tourner le bouton de porte d'env. 10° dans le sens inverse des aiguilles d'une montre et le retirer.
6. Seulement pour les cylindres MH : Redresser l'antenne vers les haut avec précaution.
7. Retirer délicatement les deux piles de leur support.

8. Insérer les piles neuves en même temps dans l'emplacement prévu à cet effet, les pôles plus en face l'un de l'autre (remplacer les piles le plus rapidement possible). Ne toucher les nouvelles piles qu'avec des gants propres et non gras.

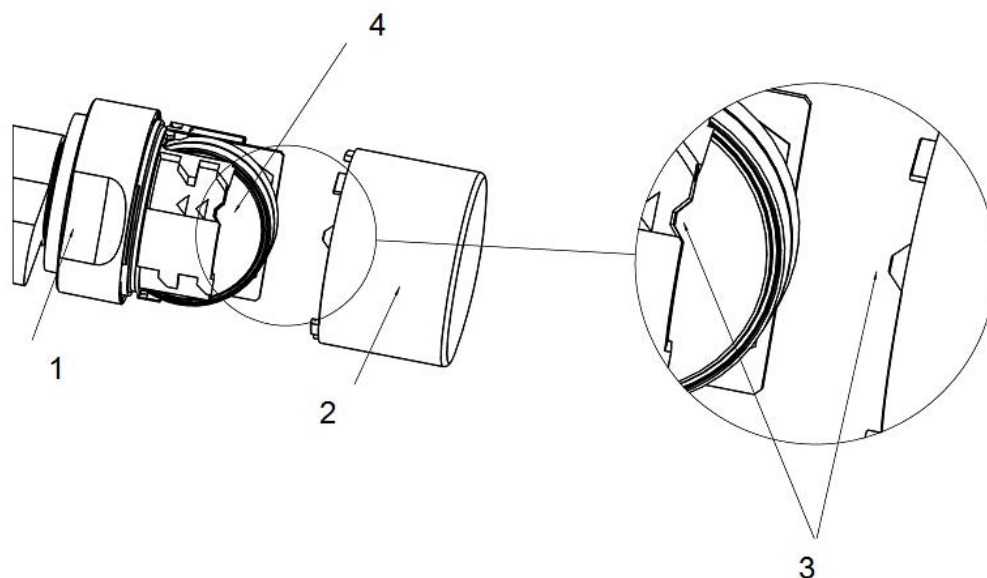

9. Seulement pour les cylindres MH : Arrêter à nouveau l'antenne en l'enclenchant.
10. Remettre en place le bouton de porte (en fonction des repères triangulaires, cf. schéma), maintenir la bague et fixer le bouton de porte intérieur en tournant dans le sens horaire (env. 10°). (l'illustration est non contraignante)
11. Remettre la bague sur le bouton de porte de façon à ce que bouton et bague ne fassent qu'un.
12. Positionner la clé de montage/clé de remplacement des piles sur le bouton de porte intérieur de telle sorte que les deux becs rentrent dans les ouvertures du disque d'arrêt (au besoin, tourner le bouton de porte jusqu'à ce que les deux becs de la clé s'accrochent dans le bouton).
13. Refermer le bouton de porte en tournant d'env. 30° dans le sens anti-horaire (jusqu'à entendre un clic).

Actionnez à présent le support d'identification autorisé et testez la fonction.

### 8.5 Procédure bouton extérieur (cylindre MH)

Le cylindre MH est équipé de 4 piles : 2 dans le bouton intérieur et 2 dans le bouton extérieur.

Pour procéder au remplacement des piles du bouton extérieur, veuillez procéder de la manière suivante :

1. Démonter le bouton extérieur à l'aide de la clé de remplacement des piles. Lorsque vous regardez en direction du bouton extérieur, placez la clé de remplacement des piles sur la fermeture à baïonnette et tournez aussi longtemps dans le sens des aiguilles d'une montre jusqu'à ce que le bouton puisse être retiré sans effort.
  - ↳ Le bouton extérieur est entièrement démonté.
2. Replacer la clé de remplacement des piles sur le bouton démonté et ouvrir entièrement la fermeture à baïonnette (*regard en direction de la fermeture à baïonnette : tourner dans le sens contraire des aiguilles d'une montre*). Il est possible que cette étape doive être sautée.
  - ↳ Le couvercle saute de lui-même dès que la fermeture à baïonnette est retirée.
3. Soulever le couvercle à l'horizontal et avec précaution.
  - ↳ Le couvercle est relié au bouton par l'intermédiaire d'une bande de fixation et un câble plat ; les piles ne sont pas fixées.
4. Placer les piles de telle sorte que les pôles positifs soient à plat l'un sur l'autre et les insérer ensuite dans le bouton.



## NOTE

Toujours remplacer les deux piles lors de tout changement des piles.



## NOTE

La boucle du câble plat doit être directement remplacé sous le couvercle du bouton.

5. Replacer le couvercle sur le bouton extérieur et presser légèrement.
  - ↳ Le couvercle est de nouveau à plat sur le bouton extérieur.
6. À l'aide de la clé de remplacement des piles, verrouiller de manière minimale la fermeture à baïonnette jusqu'à ce que le couvercle s'enclenche de lui-même. (env. 1<sup>o</sup> dans le sens des aiguilles d'une montre)
7. Replacer le bouton extérieur sur le cylindre de fermeture.
  - ↳ Le bouton extérieur est de nouveau à plat sur le cylindre de fermeture.
8. À l'aide de la clé de remplacement des piles verrouiller la fermeture à baïonnette. Lorsque vous regardez en direction du bouton extérieur, placez la clé de remplacement des piles sur la fermeture à baïonnette et tournez aussi longtemps dans le sens des aiguilles d'une montre jusqu'à ce que le bouton soit bien fixé.
9. Vérifier que le bouton extérieur soit à nouveau bien fixé et tester le fonctionnement du cylindre de fermeture.

## 9. Maintenance, nettoyage et désinfection



### NOTE

Ne pas laisser les cylindres de fermeture numérique au contact de l'huile, de peintures, de graisses ou d'acides !



### NOTE

L'utilisation d'un détergent ou d'un désinfectant inapproprié ou agressif peut endommager le cylindre de fermeture.

Si nécessaire, veuillez nettoyer le cylindre de fermeture avec un chiffon doux et humide.

Lors de la désinfection, il convient d'utiliser des produits expressément prévus pour la désinfection des surfaces métalliques et matières plastiques délicates.



### NOTE

**HZ.SL** : lors de l'utilisation régulière du verrouillage automatique, il est recommandé de graisser l'arête d'enclenchement de la poignée de l'armoire électrique.

Les piles vides doivent être remplacées par de nouvelles piles préconisées par SimonsVoss. Les anciennes piles doivent toujours être jetées en respectant la réglementation en vigueur !

Un nouveau test de fonctionnement doit être effectué lors du remplacement des piles du cylindre anti-panique.

## 10. Utilisations possibles

### 10.1 Généralités

Le cylindre de fermeture numérique est adapté aux serrures recevant un cylindre profil européen conforme aux normes DIN 18252 et EN1303.

### 10.2 Portes coupe-feu

La pose dans des portes coupe-feu est en principe possible. Il faut toutefois vérifier si l'utilisation est autorisée.

### 10.3 Portes situées sur les issues de secours

Installer le modèle .AP dans les portes équipées d'une fonction anti-panique, autrement dit lorsque la position du pêne battant peut contrarier le fonctionnement de la serrure. Ce dernier doit apparaître sur l'autorisation du serrurier. Voir également les normes DIN EN 179 et DIN EN 1125 ainsi que les fiches techniques du produit des différents fabricants de serrures.

### 10.4 Installation en extérieur

Si l'on ne peut garantir l'étanchéité absolue de la porte, il est alors recommandé d'installer les modèles de cylindre .WP. Pour la variante à cylindre anti-panique, le bouton de porte extérieur est étanché. Pour la variante à cylindre à double bouton, le cylindre complet est étanché.

## 11. Accessoires

### 11.1 Boutons de porte

Les boutons de porte spéciaux suivants sont disponibles :

- Bouton de porte extérieur au design TN4
- Bouton de porte extérieur de 42 mm de diamètre, avec poignées encastrées
- Bouton de porte intérieur de 36 mm de diamètre pour cylindre .TS
- Bouton de porte extérieur raccourci
- Bouton de porte en laiton mat (bouton de porte intérieur et extérieur)

Ces boutons de porte peuvent être remplacés à tout moment par les boutons de porte d'origine des cylindres de fermeture. Pour le montage des boutons de porte, voir Notice de montage ou Remplacement des piles.

### 11.2 Adaptateur de protection contre l'extraction du noyau (Z4.KA.SET)

Cet adaptateur est compatible avec les cylindres SKG/VDS jusqu'à l'année de construction 2010 et avec les cylindres .FD.

Il existe, pour les protections empêchant l'extraction du noyau, un prolongement mécanique car le profilé PZ sur ces protections n'est pas alésé. Le prolongement mesure 8 mm et peut être installé ultérieurement.

### 11.3 Prolongement contre l'extraction du noyau pour cylindre SKG/VDS (Z4.KA.SET2)

Cet adaptateur est compatible avec les cylindres SKG/VDS à partir de l'année de construction 2011.

Il existe, pour les protections empêchant l'extraction du noyau, un prolongement mécanique car le profilé PZ sur ces protections n'est pas alésé. Le prolongement mesure 8 mm et peut être installé ultérieurement.

### 11.4 Prolongement contre l'extraction du noyau pour cylindre SKG/VDS (Z4.KA.SET2.IT)

Cet adaptateur est compatible avec les cylindres SKG/VDS à partir de l'année de construction 2011.

Il existe, pour les protections empêchant l'extraction du noyau, un prolongement mécanique car le profilé PZ sur ces protections n'est pas alésé. Pour les écussons de porte italiens spéciaux, la longueur de l'extension est d'env. 16 mm et peut être adaptée à tout moment.



### **11.5 Outils**

En plus de l'outil de montage qui est livré avec la commande, une clé de de remplacement des piles est fournie. Cet outil permet de monter et de démonter les boutons de porte extérieurs et de procéder au remplacement des piles.

### **11.6 Set de piles**

Il est également possible de commander un paquet de piles supplémentaires. Ce set contient 10 piles de type CR 2450. Veuillez seulement utiliser les piles préconisées par SimonsVoss.

## 12. Données techniques

### Émissions de radio

24,50 kHz - 25,06 kHz	-20 dB $\mu$ A/m (10 m distance)
868,000 MHz - 868,600 MHz / 869,700 MHz - 870,000 MHz  Seulement pour les numéros d'ar- ticle : MK.Z4.*LN*, MK.Z4.*DM*	<25 mW ERP

### 12.1 Cylindre de fermeture

#### Cylindre profilé

Longueur de base :	extérieure 30 mm, intérieure 30 mm (AP/WP 35 mm)
--------------------	---

Longueurs par gradations de 5 mm jusqu'à 140 mm (max. 90 mm sur un côté), longueurs spéciales sur demande.

#### Piles

Type :	CR 2450 3 V
Fabricant :	Murata, Panasonic
Nombre :	2 pièces
Durée de vie :	jusqu'à 300 000 manœuvres ou jusqu'à 10 ans en mode veille

#### Environnement

Température de fonctionnement :	-25°C à +65°C
Température de stockage :	-35°C à +50°C
Classe de protection :	IP 54 (une fois installé), version WP : IP 66
Humidité atmosphérique :	<95% (non condensée)

#### Caractéristique

- 3 000 accès enregistrables (ZK)

- Mise en réseau directe possible avec nœud de réseau intégré (WN)
- Possibilité de rééquipement avec nœud de réseau
- Groupes de plages horaires : G1 : 5 / G2 : 100
- Nombre max de transpondeurs par cylindre G1 : 8000 / G2 : 64 000
- Différents modes veille /durées possibles

#### **Boutons de porte**

Matériau :	acier
Couleurs :	Acier brossé
Diamètre :	30 mm
Longueur :	Longueur 37 mm (à partir de la partie frontale du profil)

#### **Boutons cylindre FH**

Matériau :	Bouton de porte intérieur : capuchon acier ; zone de la bague : plastique ; bouton extérieur : identique avec le cylindre standard
Couleurs :	Capuchon : acier brossé, zone de la bague noir Bouton extérieur identique avec le cylindre standard
Diamètre :	30 mm
Longueur :	Longueur 37 mm (à partir de la partie frontale du profil)

#### **Boutons cylindre AP**

Matériau :	bouton extérieur : identique avec le cylindre standard ; bouton intérieur : Aluminium
Couleurs :	Bouton de porte extérieur : acier brossé ; bouton intérieur : Aluminium enduit de nickel
Diamètre :	30 mm
Longueur :	extérieure : 37 mm (à partir de la face profilée) ; intérieure : 36 mm (à partir de la face profilée)

### Boutons cylindre MS

Matériau :	Bouton de porte extérieur : identique avec le cylindre standard ; bouton de porte intérieur : identique avec le cylindre standard
Couleurs :	Bouton de porte extérieur : capuchon en cuivre brillant ; zone de la bague : cuivre mat ; bouton intérieur : capuchon en cuivre brillant ; zone de la bague : Laiton mat
Diamètre :	30 mm
Longueur :	extérieure : Longueur 37 mm (à partir de la partie frontale du profil)

## 12.2 Demi-cylindre

### Boutons de porte

Matériau :	Acier
Couleurs :	Acier brossé
Diamètre :	30 mm
Longueur :	Longueur 37 mm (à partir de la partie frontale du profil)

### Cylindre profilé

Longueur de base :	extérieur 30 mm, intérieur 10 mm
--------------------	----------------------------------

Longueurs par gradation de 5 mm (pas de lot) jusqu'à 100 mm max avec une longueur totale max de 90 mm de l'extérieur du cylindre. Longueurs plus importantes disponibles sur demande.

### Piles

Type :	CR 2450 3 V
Fabricant :	Murata, Panasonic
Nombre :	2 pièces
Durée de vie :	jusqu'à 300 000 manœuvres ou jusqu'à 10 ans en mode veille

### Caractéristique

- 3 000 accès enregistrables (ZK)
- Mise en réseau directe possible avec nœud de réseau intégré (WN)

- Possibilité de rééquipement avec nœud de réseau
- Groupes de plages horaires : G1 : 5 / G2 : 100
- Nombre max de transpondeurs par cylindre G1 : 8000 / G2 : 64 000
- Différents modes veille /durées possibles

**Environnement**

Température de fonctionnement :	-25°C à +65°C
Température de stockage :	-35°C à +50°C
Classe de protection :	IP 54 (une fois installé) Version WP : IP 66 (bouton de porte)
Humidité atmosphérique :	<95% (non condensée)

**Entraîneur HZ.SL**

Angle de la position de l'entraîneur :	37°
Largeur de l'entraîneur à partir de la position zéro :	11 mm

**12.3 Schémas des cotés des cylindres**

**À rotation libre - Actif (FD)**

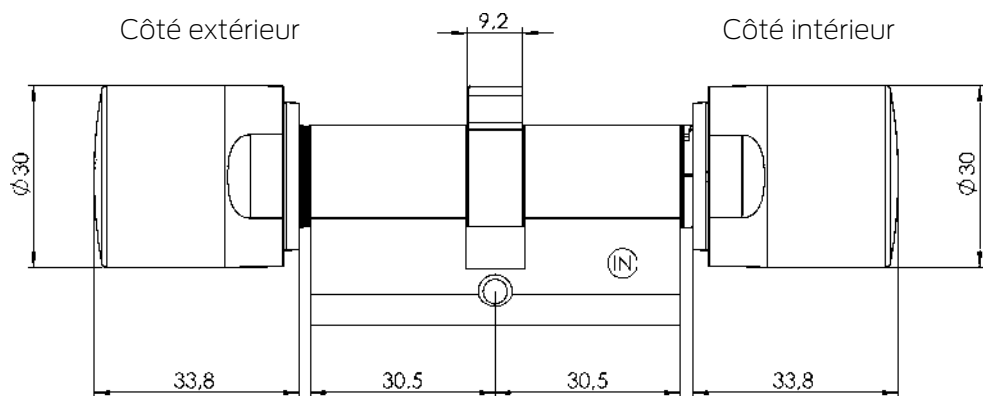

### 13. Déclaration de conformité

La société SimonsVoss Technologies GmbH déclare par la présente que les articles (MK.Z4.\*, MK.Z4.\*LN\*, MK.Z4.\*DM\*) est conforme aux directives suivantes:

- 2014/53/EU -RED-  
ou pour UK : UK statutory 2017 No. 1206 -Radio equipment-  
(équipement radio)
- 2011/65/UE -RoHS-  
ou pour UK : UK statutory 2012 No. 3032 -RoHS-



Le texte intégral de la déclaration de conformité CE est disponible à l'adresse Internet suivante : [www.simons-voss.com/fr/certificats.html](http://www.simons-voss.com/fr/certificats.html).

Le texte intégral de la déclaration de conformité UK est disponible à l'adresse Internet suivante : [www.simons-voss.com/fr/certificats.html](http://www.simons-voss.com/fr/certificats.html).

## 14. Aide et autres informations

### Documentation/documents

Les informations détaillées concernant le fonctionnement et la configuration peuvent être consultées sur la page d'accueil :

<https://www.simons-voss.com/fr/documents.html>

### Déclarations de conformité

Les déclarations de conformité et autres certificats peuvent être consultées sur la page d'accueil :

<https://www.simons-voss.com/fr/certificats.html>

### Informations sur l'élimination

- Ne jetez pas l'appareil (MK.Z4.\*, MK.Z4.\*LN\*, MK.Z4.\*DM\*) avec vos ordures ménagères mais dans un point de collecte communal pour appareils électriques et appareils spéciaux conformément à la directive européenne 2012/19/UE.
- Recyclez les piles défectueuses ou usées conformément à la directive européenne 2006/66/CE.
- Veuillez tenir compte des dispositions locales applicables concernant la collecte séparée des piles.
- Recyclez l'emballage d'une manière écologique.



### Assistance technique

Notre support technique se fera un plaisir de vous aider (ligne fixe, coût dépendant de l'opérateur) :

+49 (0) 89 / 99 228 333

### E-Mail

Vous préférez nous envoyer un e-mail ?

[support-simonsvoss@allegion.com](mailto:support-simonsvoss@allegion.com)

### FAQ

Les informations et aides relatives peuvent être consultées sur la section Section FAQ:

<https://faq.simons-voss.com/otrs/public.pl>

**Adresse**

SimonsVoss Technologies GmbH  
Feringastr. 4  
D-85774 Unterfoehring  
Allemagne





## Voici SimonsVoss

SimonsVoss, le pionnier de la technologie de contrôle des accès sans fil, propose une large gamme de produits pour le secteur des TPE et des moyennes et grandes entreprises ainsi que des organismes publics. Les solutions de fermeture SimonsVoss allient fonctionnalités intelligentes, qualité exceptionnelle, design récompensé et fabrication allemande.

En tant que fournisseur de solutions innovantes, SimonsVoss est particulièrement attaché à l'évolutivité des systèmes, à la sécurité, à la fiabilité des composants, à la performance des logiciels et à la simplicité

d'utilisation. SimonsVoss est ainsi considéré comme une entreprise à la pointe de la technologie dans le domaine des systèmes numériques de fermeture. SimonsVoss est la seule société à proposer une surveillance de porte en ligne sans fil adaptée aux cylindres numériques. L'esprit d'innovation, la durabilité, la responsabilité et la haute estime des collaborateurs et partenaires constituent les principes de la réussite économique.

L'esprit d'innovation, la durabilité, la responsabilité et la haute estime des collaborateurs et partenaires constituent les principes de la réussite économique.

SimonsVoss est une société du Groupe ALLEGION – un réseau actif à l'échelle mondiale dans le domaine de la sécurité. Allegion est représenté dans près de 130 pays ([www.allegion.com](http://www.allegion.com)).

### Fabriqué en Allemagne

Pour SimonsVoss, le « Made in Germany » est un engagement sérieux : tous les produits sont mis au point et fabriqués exclusivement en Allemagne.

© 2024, SimonsVoss Technologies GmbH, Unterföhring

Tous droits réservés. Les textes, photos et graphiques sont protégés par les droits d'auteur. Le contenu de ce document ne peut être copié, diffusé ou modifié. Sous réserve de modifications techniques.

SimonsVoss et MobileKey sont des marques enregistrées de la société SimonsVoss Technologies GmbH.

**SimonsVoss**  
technologies

Made in Germany

A BRAND OF

