

30  
60

 VOSS

# Cilinder (Z4) 3061

---

## Manual

15.10.2024

**Simons  Voss**  
technologies

## Inhoudsopgave

<b>1.</b>	<b>Beoogd gebruik</b> .....	<b>5</b>
<b>2.</b>	<b>Algemene veiligheidsinstructies</b> .....	<b>6</b>
<b>3.</b>	<b>Productspecifieke veiligheidsaanwijzingen</b> .....	<b>9</b>
<b>4.</b>	<b>Algemeen</b> .....	<b>12</b>
4.1	Productomschrijving .....	12
4.2	Opbouw van de cilinder .....	13
4.3	Constructie halve cilinder .....	14
4.4	Openen en sluiten van buiten.....	14
4.5	Openen en sluiten van binnen .....	15
<b>5.</b>	<b>Uitvoeringen</b> .....	<b>16</b>
5.1	FD-versie (standaard) .....	17
5.2	HZ-versie (standaard) .....	17
5.3	HZ-versie (zelf-sluitend) .....	17
5.4	ZK-versie.....	19
5.5	FH-versie.....	19
5.6	TS-versie.....	20
5.7	MR-optie .....	20
5.8	MS-versie.....	21
5.9	SKG resp. VdS-versies (SZ) .....	21
5.10	AP-versie.....	22
5.11	AP2-versie .....	23
5.12	CO-versie.....	24
5.13	WP-versie (FD).....	24
5.14	WP-versie (HZ/CO/AP) .....	24
5.15	SW-versie (CO).....	24
5.16	VR-versie (HZ) .....	25
5.17	DK-versie (HZ) .....	25
5.18	DM-versie .....	25
5.19	Hybride versie .....	25
5.20	Grotere lengtes .....	26
5.21	Mogelijke toepassingen van cilinders .....	26
<b>6.</b>	<b>Montage-instructie</b> .....	<b>27</b>
6.1	Algemene adviezen.....	27

6.2	Cilinder programmeren.....	27
6.3	Montagevarianten.....	27
6.3.1	Montage.....	27
6.3.2	Montage antipaniekcilinder.....	31
6.3.3	Montage SKG/VdS cilinder .....	34
6.3.4	Halve cilinder DK/MR .....	35
6.3.5	Montage SwissRound.....	42
6.3.6	Magneetplaat voor DeurMonitoring.....	43
6.4	Kerntrekbeveiligingsadapter.....	43
6.4.1	Montage Z4.KA & Z4.KA.SET .....	43
6.4.2	Montage Z4.MP.KA.SET .....	44
6.5	Montage LockNode.....	45
6.5.1	Montage LockNode.....	45
6.5.2	Montage LockNode MP .....	47
<b>7.</b>	<b>Akoestische signalen.....</b>	<b>51</b>
7.1	Batterij-alarmen.....	52
7.2	Batterij-alarm transponder .....	54
<b>8.</b>	<b>Batterijvervanging "Systeem 3060" .....</b>	<b>55</b>
8.1	Algemene adviezen .....	55
8.2	Levensduur van batterijen.....	55
8.3	Handelwijze noodbatterij .....	56
8.3.1	Opslagmodus (G1) .....	56
8.3.2	Freezemode (G2) .....	56
8.4	Handelwijze .....	57
8.5	Procedure buitenknop (MH-cilinder) .....	58
<b>9.</b>	<b>Onderhoud, reiniging en desinfectie.....</b>	<b>60</b>
<b>10.</b>	<b>Toepassingsmogelijkheden .....</b>	<b>61</b>
10.1	Algemeen .....	61
10.2	Brandbeveiligingsdeuren .....	61
10.3	Deuren in het verloop van vluchtwegen.....	61
10.4	Montage in het buitenbereik .....	61
<b>11.</b>	<b>Toebehoren .....</b>	<b>62</b>
11.1	Knoppen.....	62
11.2	Kerntrekbeveiligingsadapter (Z4.KA.SET).....	62
11.3	Kerntrekbeveiligingsverlenging voor SKG/VDS-cilinders (Z4.KA.SET2) .....	62
11.4	Kerntrekbeveiligingsverlenging voor SKG/VDS-cilinders (Z4.KA.SET2.IT) .....	62
11.5	Gereedschap .....	63

11.6	Set batterijen .....	63
<b>12.</b>	<b>Technische gegevens .....</b>	<b>64</b>
12.1	Cilinders.....	64
12.2	Halve cilinder .....	66
12.3	Maatschetsen cilinders.....	67
<b>13.</b>	<b>Verklaring van overeenstemming .....</b>	<b>75</b>
<b>14.</b>	<b>Hulp en verdere informatie .....</b>	<b>76</b>

## 1. Beoogd gebruik

Digitale SimonsVoss-Sluitcilinder 3061 worden gemonteerd in de daarvoor bestemde deursloten (bijv. DIN-steeksloten) om ze te integreren in een digitaal sluitsysteem.

De digitale Sluitcilinder 3061 mag uitsluitend voor het beoogd gebruik in een hiervoor bestemd deurslot worden gebruikt. Een andersoortig gebruik is niet toegestaan.

Digitale Sluitcilinder 3061 zijn beschikbaar in verschillende lengtes. De selectie van de juiste afmeting is van doorslaggevend belang. De lengte van de cilinder is op de verpakking gedrukt en kan op elk gewenst moment worden opgemeten. Bij een te korte cilinder kunnen de knoppen niet gemonteerd worden. Een te lange cilinder kan uit het slot worden getrokken. De cilinder moet aan elke zijde van de deur minder dan 3 mm uitsteken om te garanderen dat hij naar behoren functioneert.

Het product mag op geen enkele manier worden gemodificeerd, behalve overeenkomstig de wijzigingen die in de handleiding zijn beschreven.

## 2. Algemene veiligheidsinstructies

### Signaalwoord: Mogelijke onmiddellijke gevolgen van niet-naleving

GEVAAR: Dood of ernstig letsel (waarschijnlijk)

WAARSCHUWING: Dood of ernstig letsel (mogelijk, maar onwaarschijnlijk)

VOORZICHTIG: Lichte letsel

LET OP: Materiële schade of storing

OPMERKING: Laag of nee



### WAARSCHUWING

#### Geblokkeerde toegang

Door foutief geïnstalleerde en/of geprogrammeerde componenten kan de doorgang door een deur geblokkeerd blijven. Voor gevolgen van een geblokkeerde toegang tot gewonden of personen in gevaar, materiële of andere schade, is SimonsVoss Technologies GmbH niet aansprakelijk.

#### Geblokkeerde toegang als gevolg van manipulatie van het product

Als u het product zelf wijzigt, kunnen er storingen optreden en kan de toegang worden geblokkeerd door een deur.

- Vervang het product alleen wanneer dat nodig is en op de manier die in de documentatie wordt beschreven.

#### Batterijen niet inslikken. Verbrandingsgevaar door gevaarlijke stoffen

Dit product bevat lithium-knoopcellen. Als de knoopcel wordt ingeslikt, kunnen ernstige inwendige brandwonden optreden die binnen slechts twee uur de dood veroorzaken.

1. Houd nieuwe en gebruikte batterijen buiten bereik van kinderen.
2. Als het batterijvak niet goed sluit, mag u het product niet meer gebruiken en moet u het uit de buurt van kinderen houden.
3. Als u denkt dat batterijen zijn ingeslikt of in een ander lichaamsdeel terecht zijn gekomen, moet u onmiddellijk medische hulp inroepen.

#### Explosiegevaar door verkeerd type batterij

Het plaatsen van het verkeerde type batterij kan een explosie veroorzaken.

- Gebruik alleen de in de technische gegevens vermelde batterijen.



### VOORZICHTIG

#### Brandgevaar door batterijen

De gebruikte batterijen kunnen bij verkeerde behandeling tot brand- of verbrandingsgevaar leiden.

1. Probeer niet de batterijen op te laden, open te maken, te verwarmen of te verbranden.
2. U mag de batterijen evenmin kortsluiten.

## LET OP

### Schade door elektrostatische ontlading (ESD) wanneer de behuizing open is

Dit product heeft elektronische componenten die kunnen worden beschadigd door een elektrostatische ontlading.

1. Maak gebruik van ESD-conforme materialen (bijv. aardingsarmband).
2. Zorg dat u geaard bent voor werkzaamheden waarbij u met de elektronica in contact kunt komen. Gebruik hiervoor geaarde metalen oppervlakken (bijv. Deurposten, waterleidingen of verwarmingsbuizen).

### Beschadiging door vloeistoffen

Dit product heeft elektronische en/of mechanische componenten die kunnen worden beschadigd door elk type vloeistof.

- Houd vloeistoffen uit de buurt van de elektronica.

### Beschadiging door bijtende reinigingsmiddelen

Het oppervlak van dit product kan worden beschadigd door ongeschikte reinigingsmiddelen.

- Maak uitsluitend gebruik van reinigingsmiddelen die geschikt zijn voor kunststof of metalen oppervlakken.

### Beschadiging door mechanische impact

Dit product heeft elektronische componenten die kunnen worden beschadigd door elk type mechanische impact.

1. Vermijd dat u de elektronica aanraakt.
2. Vermijd ook andere mechanische impact op de elektronica.

### Beschadiging door verwisseling van de polariteit

Dit product bevat elektronische componenten die door verwisseling van de polariteit van de voedingsbron beschadigd kunnen worden.

- Verwissel de polariteit van de voedingsbron niet (batterijen of netadapters).

### Storing van het gebruik door verbroken verbinding

Dit product kan onder bepaalde omstandigheden beïnvloed worden door elektromagnetische of magnetische storingen.

- Monteer of plaats het product niet direct in de buurt van apparaten die elektromagnetische of magnetische storingen kunnen veroorzaken (stroomschakelaars!).

### Storing van de communicatie door metalen oppervlakken

Dit product communiceert draadloos. Metalen oppervlakken kunnen het zendbereik van het product aanzienlijk verminderen.

- Monteer of plaats het product niet op of in de buurt van metalen oppervlakken.



## OPMERKING

### Beoogd gebruik

SimonsVoss-producten zijn uitsluitend bedoeld voor het openen en sluiten van deuren en vergelijkbare voorwerpen.

- Gebruik SimonsVoss-producten niet voor andere doeleinden.

### Storingen door slecht contact of verschillende ontladingen

Contactoppervlakken die te klein/vervuild zijn of verschillende ontladen accu's kunnen leiden tot storingen.

1. Gebruik alleen batterijen die zijn vrijgegeven door SimonsVoss.
2. Raak de contacten van de nieuwe batterijen niet met de handen aan.
3. Gebruik schone, vetvrije handschoenen.
4. Vervang daarom alle batterijen tegelijk.

### Afwijkende tijden bij G2-sluitelementen

De interne tijdeenheid van de G2-sluitelementen heeft een technische tolerantie tot  $\pm 15$  minuten per jaar.

- Programmeer tijdkritische sluitelementen geregeld opnieuw.

### Kwalificaties vereist

De installatie en inbedrijfstelling vereist gespecialiseerde kennis. Alleen getraind personeel mag het product installeren en in bedrijf stellen.

### Verkeerde montage

Voor beschadiging van deuren of componenten als gevolg van verkeerde montage aanvaardt SimonsVoss Technologies GmbH geen aansprakelijkheid.

Aanpassingen of nieuwe technische ontwikkelingen kunnen niet uitgesloten worden en worden gerealiseerd zonder aankondiging.

De Duitse taalversie is de originele handleiding. Andere talen (opstellen in de contracttaal) zijn vertalingen van de originele instructies.

Lees en volg alle installatie-, installatie- en inbedrijfstellingsinstructies. Geef deze instructies en eventuele onderhoudsinstructies door aan de gebruiker.



### 3. Productspecifieke veiligheidsaanwijzingen



#### WAARSCHUWING

##### Storing van de nooduitgang

Het gebruik van ongeschikte of niet gebruiksklare componenten kan het correct functioneren van een nooduitgang verhinderen. Bij gebruik van de antipaniekcilinder in daarvoor niet bestemde sloten kan de vluchtfunctie van de deur gestoord zijn zodat deze niet meer opengaat.

1. Controleer of alle delen van het slot gebruiksklaar zijn.
2. Verzeker eerst dat de paniekfunctie van het insteekslot gewaarborgd is.
3. Neem hiervoor de documentatie van de fabrikant van het slot in acht.
4. Gebruik de antipaniekcilinder binnen het voorgeschreven temperatuurbereik.
5. Doe na de montage, de ombouw of het vervangen van batterijen van de anti-paniekcilinder eerst een functietest.



#### VOORZICHTIG

##### Gebruik van de antipaniek-uitvoering van de profielcilinder in niet-toegelaten sloten

Wanneer u de antipaniek-uitvoering van de profielcilinder gebruikt in niet-toegelaten sloten, kan de functie als vluchtdeur gestoord worden en niet opnieuw worden vrijgegeven.

1. Gebruik de antipaniek-uitvoering van de profielcilinder dan ook enkel in sloten waarvoor de profielcilinder nadrukkelijk is toegelaten.
2. Neem de documentatie van de betreffende fabrikant van het slot in acht.
3. Neem contact op met SimonsVoss Technologies BV voor meer informatie over dit onderwerp (zie [Hulp en verdere informatie \[► 76\]](#)).

##### Handletsel door snel teruggaan van de meenemer

In de antipaniek-uitvoering van de profielcilinder wordt een meenemer met een spanveer gebruikt. Deze meenemer kan in niet gemonteerde toestand snel teruggaan en uw hand verwonden.

- Pak de antipaniek-uitvoering van de profielcilinder niet vast in de buurt van de meenemer.

**LET OP****Beschadiging door vocht bij buitengebruik**

Vocht kan de elektronica beschadigen.

1. Wanneer u de cilinder buiten of bij hoge luchtvochtigheid (badkamer of wasruimte) wilt gebruiken, kies dan voor de WP-uitvoering.
2. Breng de profielcilinder behoedzaam aan om beschadiging van de O-ringen te voorkomen.

**Mechanische beschadiging van de knop door obstakels**

Wanneer de knop door de inbouwsituatie tegen de muur of andere voorwerpen kan slaan, is beschadiging mogelijk.

- Gebruik in een dergelijke inbouwsituatie een geschikte deurstopper.

**Mechanische beschadiging van de knop door verkeerd gebruik als deuropener**

Sommige deuren zijn bijzonder massief en zwaar. De knop is niet geschikt om zulke deuren te openen.

1. Trek niet aan de knop om deuren te openen.
2. Maak gebruik van geschikte deuropeners (grepen) om verkeerd gebruik van de knop te voorkomen.

**DoorMonitoring in motorsloten**

Deurbewakingscilinders zijn niet geschikt voor gebruik in meerpunts vergrendelingen met aandrijving (motorsloten). Uitzondering: DM.AP2, zonder bewaking van de schoot.

- Gebruik geen deurmonitoringcilinders in motorsloten.

**OPMERKING****Onderhoudsinterval van niet meer dan één maand bij sloten van nooduitgangen**

In de Europese Norm EN 179, bijlage C, wordt in het kader van het onderhoud aan sloten van nooduitgangen aanbevolen om met tussenpozen van niet meer dan een maand te controleren of alle onderdelen van het slot in goede, bedrijfsklare toestand verkeren.

**Opsluiten van personen zonder identificatiemedium**

De vrij draaiende uitvoering van de profielcilinder kan van beide zijden alleen worden geopend met een identificatiemedium.

- Controleer dat er geen personen zonder identificatiemedium in de afgesloten zones zijn.

**Lengte van het sluitsysteemwachtwoord**

Om veiligheidsredenen moet het wachtwoord van het sluitsysteem uit minstens 8 tekens bestaan. De codelengte bij digitale cilinders (*zowel bij systeem 3060/3061 en MobileKey*) komt overeen met  $2^{168}$  bit.

### Verkeerd functioneren van de binnenknop door vocht

De binnenknop van de profielcilinder beschikt over beschermingsklasse IP40 en is dus niet beschermd tegen vocht.

- Zorg ervoor dat de binnenknop niet in contact kan komen met water.

Het vervangen van batterijen mag alleen worden gedaan door geschoold, deskundig personeel en enkel met de hiervoor bestemde batterijsleutel (Z4.SCHLUESSEL)!

### Programmering met oudere LSM-versie

Nieuwe componenten kunnen alleen worden geprogrammeerd met de actuele versie van de LSM.

### Slecht draaiend slot door moeilijk lopende klamp of schoot

Wanneer de klamp of schoot van het insteekslot slecht draaien, loopt de profielcilinder ook moeilijk.

- Controleer of de klamp en schoot van het insteekslot soepel werken.

### Montagefout door verkeerde bestelling

Wanneer u een fout maakt bij het opmeten van de deur en een profielcilinder volgens die specificaties bestelt, zal de profielcilinder niet (goed) passen.

- Controleer voor de bestelling nogmaals de afmetingen van uw deur.
-

## 4. Algemeen

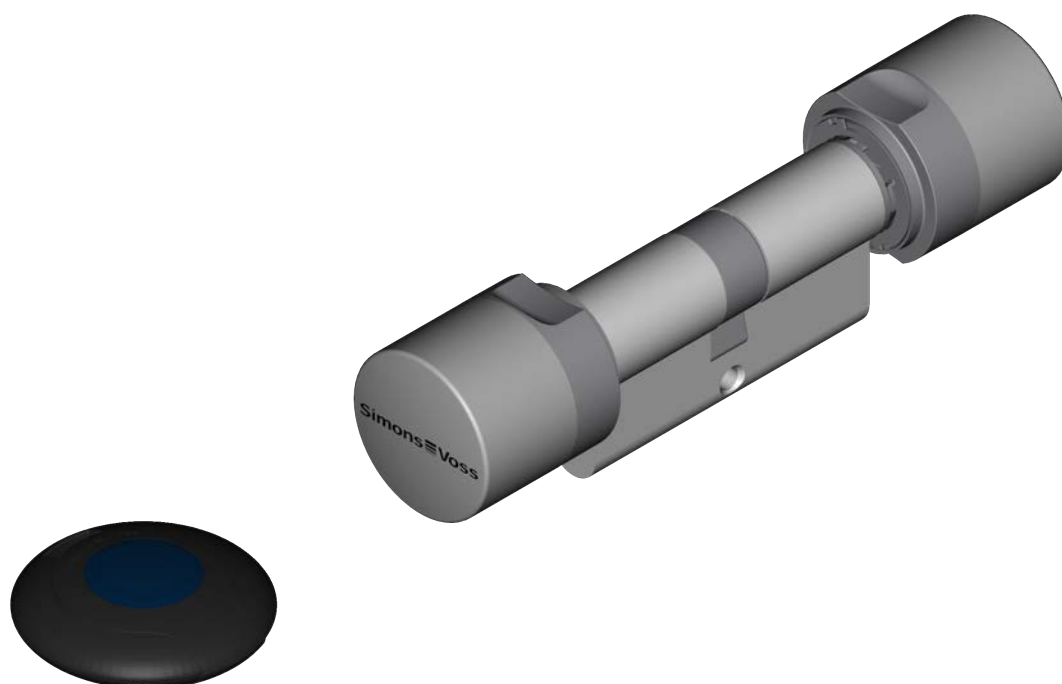

### 4.1 Productomschrijving

Het digitale sluit- en toegangscontrolesysteem 3060 van SimonsVoss is een elektronische variant van een mechanisch sluitsysteem die functioneert als een klassieke toegangscontrole.

De digitale cilinder 3061 en de digitale halve cilinder zijn een centrale component van het sluit- en toegangscontrolesysteem. Radiografische communicatie vervangt de mechanische verificatie van een sleutel.

In deze productomschrijving worden zowel de cilinder als de halve cilinder beschreven. De constructie en het functioneren van beide producten zijn in veel opzichten vergelijkbaar. Op verschillen tussen de beide producten en op verschillende varianten wordt in de betreffende hoofdstukken gewezen.

Wanneer niet specifiek anders vermeld of uit de context te herleiden is, wordt in dit document met 'cilinder' zowel de cilinder als de halve cilinder bedoeld.

De gegevensoverdracht voor de verificatie geschiedt met een transponder (25 kHz inductief) of een SmartCard in de RFID-standaard MIFARE Classic<sup>®</sup> of MIFARE<sup>®</sup> DESFire.

Voor details van de SmartCard producten (SC) wordt naar de betreffende manuals verwezen. Deze omschrijving vermeldt de SC-cilinder maar omschrijft hem verder niet.

De cilinder wordt in verschillende varianten en profielnormen (bijv. DIN 18252/EN1303) aangeboden, zodat deze overal ter wereld in vrijwel elk slot geïnstalleerd kan worden. Hogere veiligheid, meer flexibiliteit, lagere kosten,

geschikt voor netwerken zonder bedrading langs deuren en omlijstingen, eenvoudige montage; met de digitale cilinder 3061 is dat meteen te realiseren.

De digitale cilinder 3061 wordt door twee redundant aangelegde batterijen voorzien van stroom. Dankzij deze geïntegreerde stroomvoorzorging zijn de cilinders autark. Daardoor is bedrading overbodig. Een intelligent batterijalarm zorgt ervoor dat de kans op een systeemstoring nog verder wordt verlaagd.

De systeemelementen van SimonsVoss worden af fabriek ongeconfigureerd geleverd. Pas bij de eerste programmering wordt deze aan het sluitsysteem toegewezen. Hierdoor zijn de opslag en het productbeheer beduidend eenvoudiger.

Alle cilinders kunnen dankzij de modulariteit probleemloos in het SimonsVoss systeem 3060 geïntegreerd worden en kunnen net als alle andere SimonsVoss componenten geprogrammeerd worden met de sluitplansoftware. Verschillende andere verificatiemiddelen (zoals het PinCode-toetsenbord 3068, de biometrische lezer Q3008 of de CompactReader 3078) kunnen draadloos worden aangesloten. Bij een latere uitbreiding kunnen de cilinders zonder bedrading in een netwerk opgenomen en online beheerd worden.

De cilinders worden aangeboden in twee verschillende firmware-generaties – G1 en G2. G2 bezit een beter presterend communicatieprotocol dan G1. Hierdoor kunnen grotere sluitsystemen met meer vermogen afgebeeld worden. Bovendien worden rechten zowel op de cilinder als op de transponder opgeslagen, zodat meer flexibiliteit bij het programmeren ontstaat. Een G2-systeem kan bovendien in een virtueel netwerk opgenomen worden, d.w.z. dat rechten en blokkades op de transponder opgeslagen en aan het sluitsysteem overgedragen worden. Voor nadere details verwezen we naar het G2 manual.

## 4.2 Opbouw van de cilinder



1. Binnenknop
2. Batterijen / elektronica
3. Actuator
4. Uitboorbeveiliging

5. Buitenknop

### 4.3 Constructie halve cilinder

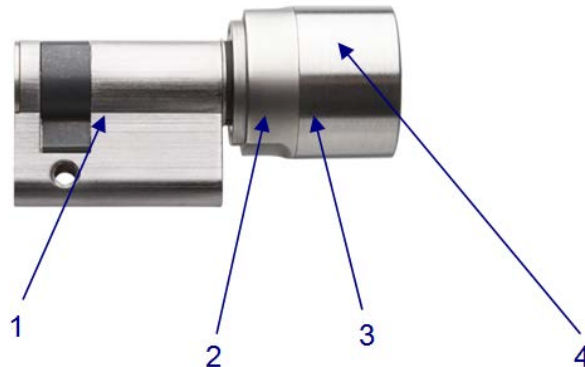

1. Actuator
2. Elektronica
3. Batterijen
4. Knop

### 4.4 Openen en sluiten van buiten

#### Bij vrij draaiende cilinders (FD)

Bij de vrij draaiende Sluitcilinder 3061 kunnen in niet-geactiveerde toestand de buiten- en de binnenknop zonder effect omgedraaid worden. Het openen of sluiten van de deur is zonder geldig identificatiemedium niet mogelijk. Identificeer uzelf door de cilinder te bedienen met uw geldige identificatiemedium aan de buitenknop. Voor zover dit een geautoriseerd identificatiemedium is, klinkt een dubbel signaal en de blauwe LED knippert tegelijk twee keer en de cilinder schakelt vrij. Draai de buitenknop in de richting om te openen of te sluiten. Voor deze handeling hebt u ca. vijf seconden de tijd. De vrijeschakeltijd kan geconfigureerd worden. Daarna klinkt één enkel signaal en de buiten- resp. binnenknop draait weer zonder effect rond. Verzeker u ervan dat de buiten- en binnenknop van de cilinder na de vrijeschakeling weer zonder effect omgedraaid kunnen worden.



#### OPMERKING

Wanneer het een identificatiemedium betreft die op basis van het tijdzoneplan tijdelijk niet bevoegd is, klinkt één enkel signaal. De cilinder schakelt echter niet vrij, zodat de buiten- en binnenknop gewoon zonder effect omgedraaid kunnen worden en de deur gaat niet open. Dit gedrag moet in het externe systeem afzonderlijk worden ingesteld.

## 4.5 Openen en sluiten van binnen

### **Bij vrij draaiende cilinders (FD)**

Bij de vrij draaiende Sluitcilinder 3061 kunnen in niet-geactiveerde toestand de buiten- en de binnenknop zonder effect omgedraaid worden. Het openen of sluiten van de deur van de buitenkant is eveneens alleen mogelijk door het bedienen van het identificatiemedium aan de binnenknop.

### **Bij niet vrij draaiende cilinders (CO)**

Op de aan de binnenzijde continu vrij geschakelde Sluitcilinder 3061 zijn van binnen zonder identificatiemedium bedienbaar. In dit geval kan de deur van de binnenzijde zonder geautoriseerd identificatiemedium open- en dichtgedaan worden.

## 5. Uitvoeringen

Om aan de verschillende marktbehoeften te voldoen, worden er diverse uitvoeringen van de digitale Sluitcilinder 3061 aangeboden. De verschillende versies worden aangeduid met een afkorting. Verschillende versies kunnen met elkaar gecombineerd worden.

AFKORTING	AANDUIDING	PROFIELCILINDER	HALVE CILINDER
FD	Standaard (vrij draaiend)	X	
HZ	Halve cilinder		X
ZK	Toegangscontrole	X	X
FH	Brandwerende versie	X	
TS	Toetsenbediening	X	
MR	Multirast	X	X
MS	Uitvoering in messing	X	X
SKG	VdS-cilinder van klasse AZ	X	
VDS	VdS-cilinder van klasse BZ	X	
AP	Antipaniekfunctie	X	
CO	Comfortcilinder	X	
WP	Weerbestendig - WP	X	X
SW	Zeewaterbestendig	X	
WN	Netwerk geïntegreerd	X	X
SC	SmartCard-versie	X	
VR	Verkorte reikwijdte		X
DK	Demonteerbare knop		X



DM	Door Monitoring	X	
----	-----------------	---	--

Voor details welke versies met elkaar gecombineerd kunnen worden, verwijzen we naar de betreffende geldige productcatalogus. Bovendien worden de cilinders in verschillende profielen aangeboden om tegemoet te komen aan regionale verschillen.

PROFIEL	PROFIELCILINDER	HALVE CILINDER
Standaard Europrofiel-cilinder conform DIN 18252/EN1303	X	X
Scandinavian Oval		X
British Oval	X	
Swiss Round	X	X

Voor Amerikaanse deurprofielen worden de Sluitcilinder 3061 bovendien in de varianten Mortise en RIM-cilinder aangeboden.

### 5.1 FD-versie (standaard)

Aan beide zijden vrij draaiende Sluitcilinder 3061.

De dubbele knopcilinder FD is vanaf een lengte van 30-30 mm beschikbaar.

### 5.2 HZ-versie (standaard)

De standaarduitvoering van de halve cilinder.



### 5.3 HZ-versie (zelf-sluitend)



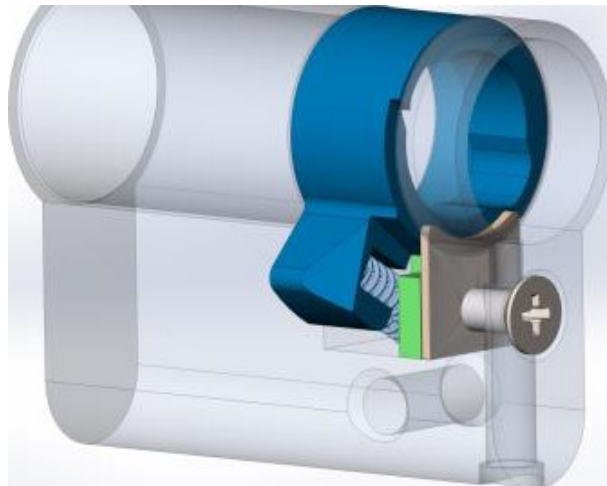

Variant van de halve cilinder met zelfvergrendeling door middel van een veerbelaste sluiting met een vaste resetpositie. Dankzij de veer en de afgeschuinde rand op de sluitlip is vergrendeling mogelijk zonder identificatiemedium door indrukken (.SL). De belangrijkste toepassing is bijvoorbeeld montage in zwenkhevels voor schakel- en verdeelkasten of serverracks in datacenters.



De technische gegevens wijken licht af van de normale halve cilinder:

Hoek bestuurderspositie	37°
Bestuurdersbreedte vanaf nulpositie	11 mm

Als het zelfvergrendelmechanisme vaak wordt gebruikt, is het aan te raden om een beetje vet aan te brengen op de inschakelrand op de hendel van de schakelkast.

Alle bekende opties voor de halve cilinder zijn mogelijk, met de volgende uitzonderingen:

- .MR
- .MS

- .DK

- .WP

De gebruikelijke lengtes van halve cilinders voor hendelgrepen zijn 30,10 mm en 35-10 mm.



## 5.4 ZK-versie

Uitvoering als de standaardversie, maar nu met toegangsprotocollering en tijdzonesturing.

- Toegangsprotocollering

De cilinder slaat maximaal de laatste 3.072 doorgangen op met vermelding van datum, tijdstip en transponder-ID (TID). Met het programmeerapparaat of via het netwerk kunnen de gegevens worden uitgelezen.

- Tijdzonesturing

Sluitcilinder 3061 kunnen zo geprogrammeerd worden dat geautoriseerde transponders maar op bepaalde tijden over toegangsrechten beschikken. Binnen de afzonderlijke tijdzoneplannen staan bij G1 5(+1) en bij G2 100(+1) tijdzonegroepen per bereik (bijv. buitenwand) ter beschikking

## 5.5 FH-versie

Uitvoering als de standaardversie, maar nu voor deuren met robuuste metalen elementen (bijv. brandbeveiligingsdeuren), dan wel een hoge afschermdende werking. Deze versie wordt aanbevolen in zones met sterk storende velden, zoals bijv. in serverruimten en voor alle metalen deuren, etc. De versie FH is niet voor uitbreiding geschikt.

Bij het gebruik van netwerken met bedrading adviseren wij met het oog op een eenvoudige projectie deze versie in te zetten.

Voordat een cilinder wordt gemonteerd in een brand- of rookwerende deur moet eerst de brandcertificering worden gecontroleerd om de conformiteit te garanderen.

Er moet eerst worden verzekerd dat eventueel bij de deur aangebrachte sloten of afdichtstrips het correct functioneren van de MC niet belemmeren.

## 5.6 TS-versie

Uitvoering als de standaardversie, maar met de extra mogelijkheid om de cilinder van binnen zonder identificatiemedium vrij te schakelen. Deze cilindervariant kan met behulp van twee knoppen die zich aan de binnenknop bevinden mechanisch vrijgeschakeld worden. D.w.z. dat aan de binnenzijde van de deur geen transponder nodig is. De cilinder schakelt dan 5 seconden lang vrij (te configureren) en de deur kan open- of dichtgedaan worden. Na dit tijdsbestek kan de cilinder weer aan beide kanten zonder effect omgedraaid worden.

De versie TS is niet voor uitbreiding geschikt.



### OPMERKING

**Netwerkkapjes (LNI) achteraf aanbrengen voor knoppen met knopbediening (.TS) niet aanbevolen**

De drukknop maakt het moeilijk om een netwerkkap te plaatsen en het product kan beschadigd raken.

- SimonsVoss raadt af om .TS cilinders achteraf uit te rusten met een netwerkkap.

## 5.7 MR-optie

Uitvoering als de standaardversie, maar de sluitbaard heeft in uitgeschakelde toestand deductieve punten waaraan hij zich positioneert. Deze versie is met name geschikt voor licht lopende sloten met meerpuntsvergrendelingen.

Bij de combinatie van meerpunts-vergrendelingen met paniekfunctie de conformiteitsverklaring van de producent van het slot in acht nemen.

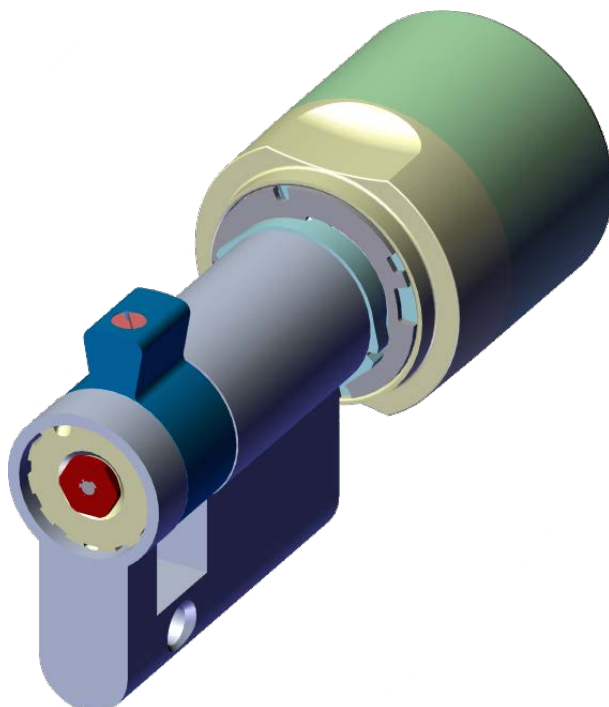

### 5.8 MS-versie

De Sluitcilinder 3061 kan behalve in edelstaalkleur ook in de kleur messing worden geleverd (afdekkingen knop in hoogglans).



### 5.9 SKG resp. VdS-versies (SZ)

De Sluitcilinder 3061 is optioneel ook leverbaar VdS-cilinder. Hierbij zorgen extra mechanische beveiligingen ervoor dat de VdS-klassen AZ en BZ, dan wel de klasse SKG\*\*\* bereikt wordt. Deze versies kunnen niet met de messing en de WP-variant gecombineerd worden. De VdS-cilinder is alleen leverbaar in combinatie met de ZK-functionaliteit.



#### OPMERKING

De profielcilinder moet met een VdS-erkend, inbraakwerend deurschild van de klasse B of C beschermd zijn. Dergelijke deurschilden voldoen aan DIN 18 257 klasse ES 2 resp. ES 3. De behuizing van de cilinder mag niet meer dan

3 mm uit het deurschild uitsteken. Met het oog op alle andere deuren richt de graad van de inbraakwerende maatregelen zich op de betreffende nationale voorschriften.

Deze versie is beschikbaar in de varianten MS, FH en WN.

### 5.10 AP-versie

Bij alle deuren waar de paniekfunctie van het slot door de positie van de meenemer negatief kan worden beïnvloed, moet een cilinder met anti-paniekfunctie worden gemonteerd. Deze versie beschikt over een geïntegreerd veermechanisme dat de sluitbaard in een onkritische positie trekt, zodat de paniekslot niet geblokkeerd kan worden.

Dit cilindertype AP wordt in tegenstelling tot alle andere cilinders 'gespiegeld' geïnstalleerd, d.w.z. dat de knop met de batterij en de elektronica zich aan de buitenzijde bevindt (zie afbeelding).

In tegenstelling tot de standaard antipaniekcilinder (AP) waarbij de binnenknop vast geschakeld is, is de binnenknop van de vrij draaiende AP-versie (AP.FD) mechanisch uitgeschakeld en kan niet met een identificatiemedium vrijgeschakeld worden.

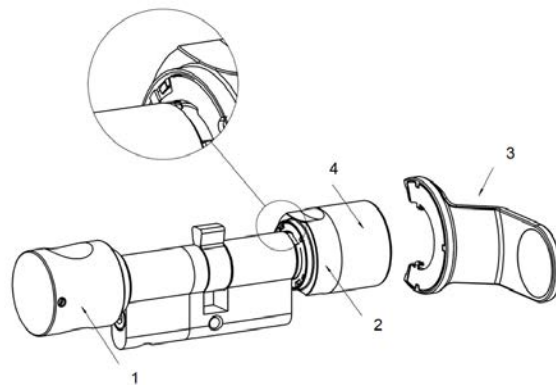

1. Binnenknop
2. Ring met inkepingen
3. Sleutel batterijvervanging
4. Buitenknop

Bij deuren die in het verloop van vluchtwegen liggen en die na 1 april 2003 werden aangebracht (sluitelementen conform DIN EN 179 resp. DIN EN 1125), moet op de volgende punten gelet worden: Bij alle sluitelementen waarbij in de vergunning vermeld is dat de Sluitcilinder 3061 geen uitwerking op het functioneren van het slot heeft, mogen alle Sluitcilinder 3061 worden toegepast. Bij alle sluitelementen waarbij de positie van de meenemer van de Sluitcilinder 3061 effect heeft op het functioneren van

het slot, moet eventueel de Sluitcilinder 3061 van het type AP (anti-paniekcilinder) worden toegepast en vermeld zijn in de vergunning van de fabrikant van het betreffende slot.



#### GEVAAR

Op basis van de specifieke constructie van panieksloten is het niet toegestaan om bij een gesloten deur de knop van de Sluitcilinder 3061 tot de aanslag te draaien, aangezien hierdoor de paniekfunctie van het slot beïnvloed kan worden.

### 5.11 AP2-versie

Bij alle deuren waar de paniekfunctie van het slot door de positie van de meenemer negatief kan worden beïnvloed, moet een cilinder met anti-paniekfunctie worden gemonteerd. Deze versie beschikt over een geïntegreerd veermechanisme dat de sluitbaard in een onkritische positie trekt, zodat de paniekfunctie van een paniekslot niet geblokkeerd kan worden.

De montage vindt plaats als bij de standaard Sluitcilinder 3061.

Bij deuren die in het verloop van vluchtwegen liggen en die na 1 april 2003 werden aangebracht (sluitelementen conform DIN EN 179 resp. DIN EN 1125), moet op de volgende punten gelet worden: Bij alle sluitelementen waarbij in de vergunning vermeld is dat de Sluitcilinder 3061 geen uitwerking op het functioneren van het slot heeft, mogen alle Sluitcilinder 3061 worden toegepast. Bij alle sluitelementen waarbij de positie van de meenemer van de Sluitcilinder 3061 effect heeft op het functioneren van het slot, moet eventueel de Sluitcilinder 3061 van het type .AP2 (antipaniekcilinder) worden toegepast en vermeld zijn in de vergunning van de fabrikant van het betreffende slot.



#### GEVAAR

Op basis van de specifieke constructie van panieksloten is het niet toegestaan om bij een gesloten deur de knop van de Sluitcilinder 3061 tot de aanslag te draaien, aangezien hierdoor de paniekfunctie van het slot beïnvloed kan worden.

**LET OP****Verlies van magnetisatie en autorisatie van de cilinder**

Bij een AP2-cilinder kan de magnetisatie verloren gaan. Op aangetaste cilinders moet het identificatiemedium opnieuw worden geactiveerd.

Mogelijke oorzaken: Flip-flop modus, tijdschakeling, trage sloten of de werking van nachtschakelaars met weerstand op de AP2 cilinder driver.

1. Gebruik geen flipflopmodus en tijdschakeling voor AP2-cilinders.
2. Gebruik de AP2 cilinder niet voor sloten die moeilijk te bedienen zijn of voor nachtsloten met weerstand op de volger.

**5.12 CO-versie**

Bij de comfortcilinder (CO) is de binnenknop onbeweeglijk verbonden met de sluitbaard, zodat de deur zonder gebruik van een identificatiemedium van binnen open- of dichtgedaan kan worden.

**5.13 WP-versie (FD)**

Bij de WP-versie (Weather Proof) van de Sluitcilinder 3061 verbetert de IP-klasse zich van IP54 naar IP66. Daarom is deze versie geschikt voor gebruik buiten of bij buitendeuren, zelfs als de cilinder niet rechtstreeks aan opspattend water is blootgesteld.

Antipaniekcilinder: De WP-versie is speciaal bestemd voor buiten en moet aangebracht worden als de buitenknop in aanraking kan komen met water (bijv. regenwater). De WP-versie heeft een hogere weerstand tegen water, waarbij de meenemer niet in aanraking mag komen met water.

Deze versie is beschikbaar vanaf de lengte 30-35 mm en in de varianten .FD, .ZK, .MS en .FH.

**5.14 WP-versie (HZ/CO/AP)**

Bij de WP-versie (Weather Proof) van de halve, comfort- of anti-paniekcilinder is de elektronische knop verzegeld, zodat deze de hogere IP-klasse IP-66 bereikt. Daarom is deze versie geschikt voor situaties waarin de elektronische kant zich in de open lucht bevindt, d.w.z. de elektronische knop bijvoorbeeld aan regen is blootgesteld. Er mag absoluut geen water door de deur dringen.

**5.15 SW-versie (CO)**

De SW-versie (zeewater) van de comfortcilinder is speciaal ontwikkeld voor het gebruik op schepen of bij gebruik direct aan de kust. Hierbij wordt een V4A-knop aan de buitenzijde gebruikt en een gelakte handgreep.



### 5.16 VR-versie (HZ)

Deze versie heeft een kortere reikwijdte. Als toepassingsgebied gelden bijv. kastdeuren en brievenbussen waarbij de afstand tot de aangrenzende deur minder dan 40 cm bedraagt.

### 5.17 DK-versie (HZ)

De knop kan gedemonteerd worden en is geschikt voor inbouw, bijv. achter deklippen van sleutelschakelaars.

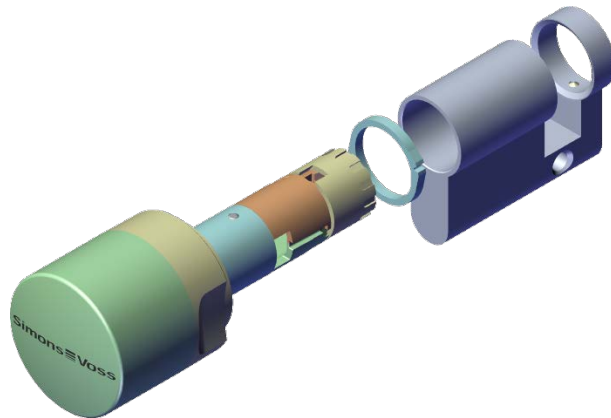

### 5.18 DM-versie

Met de DoorMonitoring-cilinder kan de Sluitcilinder 3061 deurgebeurtenissen in realtime naar de LSM doorgeven.



#### OPMERKING

DM-cilinders kunnen niet in meerpuntsvergrendelingen met aandrijving (motorsloten) worden gebruikt!



### 5.19 Hybride versie

Mit der Hybrid-Version des digitalen Schließzylinders können aktive Identmedien (z.B. Transponder) und passive Identmedien (z.B. MIFARE- oder DESFire-Karten) verwendet werden.

## 5.20 Grotere lengtes

Alle cilinders met dubbele knop zijn beschikbaar tot een totale lengte van 140 mm, resp. max. 90 mm aan één kant. Grotere lengtes kunnen op aanvraag geleverd worden. Alle halve cilinders zijn beschikbaar tot een totale lengte van 100 mm, resp. max. 90 mm aan de buitenkant. Grotere lengtes kunnen op aanvraag geleverd worden.

## 5.21 Mogelijke toepassingen van cilinders

FD (ZK)	FH (ZK)	TS (ZK)	AP (ZK)
Ingangsdeuren	Brandbeveiligingsdeuren	Woningsdeuren	Antipaniekdeuren*
Woningsdeuren	Aluminium deuren	Kantoordeuren	Nooduitgangen*
Kantoordeuren			
Tussendeuren			
Zelfvergrendelende deuren			

\*Neem de normen EN 179 en EN 1125 in acht, en de datasheets van de producenten van de sloten.

De verschillende versies kunnen naar eigen voorkeur gecombineerd worden zolang niet anders vermeld wordt bij de afzonderlijke beschrijvingen van de varianten.

## 6. Montage-instructie

### 6.1 Algemene adviezen

Bij de installatie van de digitale Sluitcilinder 3061 moet erop gelet worden dat zich geen laag frequente storingsbronnen in de directe omgeving bevinden.

De behuizing van de profielcilinder moet aan de buitenkant vlak aansluiten en mag maximaal 3 mm uitsteken. Eventueel moet een rozet voor een profielcilinder of een veiligheidsbeslag worden aangebracht. Bovendien moet gegarandeerd zijn dat via de meenemer geen water in de cilinder kan dringen.

Bij de montage mag nooit op de knoppen worden geslagen.

Alle knoppen zijn met bajonetsluitingen gesloten (met uitzondering van: de variant anti-paniek-binnenknop en SKG/VDS-buitenknop).

De binnenzijde van de Sluitcilinder 3061 is aan de ene kant op de PZ-behuizing gekenmerkt met een laser-markering (IL voor binnenlengte) en aan de andere kant is de elektronische zijde herkenbaar aan een zwarte kunststof ring tussen de knop en de behuizing van de profielcilinder.

Bij levering zijn de batterijen reeds aangebracht!

Alle werkzaamheden die in dit hoofdstuk worden behandeld, kunnen alternatief ook worden uitgevoerd met de montage-/batterijsleutel.

### 6.2 Cilinder programmeren

Voor de installatie moeten de digitale Sluitcilinder 3061 en de bijbehorende identificatiemedia in het sluitschema geprogrammeerd worden. Verdere instructies zijn te vinden in de gebruiksaanwijzing van de software.

### 6.3 Montagevarianten

#### 6.3.1 Montage

De binnenzijde is op het cilinderlichaam gemarkeerd.

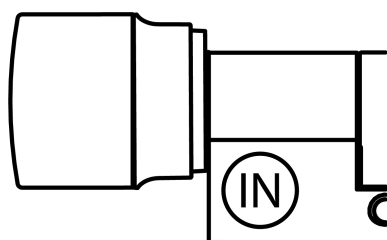

- ✓ PH2-schroevendraaier (resp. Z4.DM.SCREWDRIVER voor DoorMonitoring-uitvoeringen)
- ✓ Montage- of batterijsleutel
- ✓ Cilinder geprogrammeerd.

1. Trek de knop los (CO: binnen, FD: buiten).

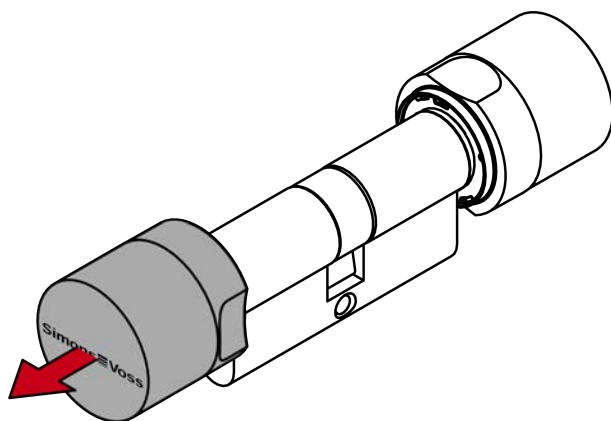

2. Steek de cilinder in de deur (CO: van buiten, FD: van binnenuit).

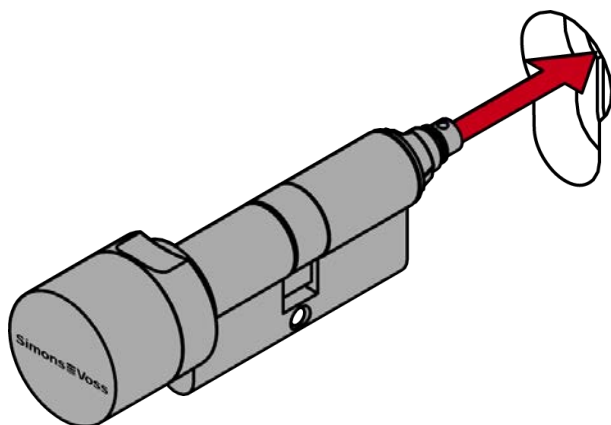

3. Bevestig de cilinder met de stiftschroef (3,5 Nm).

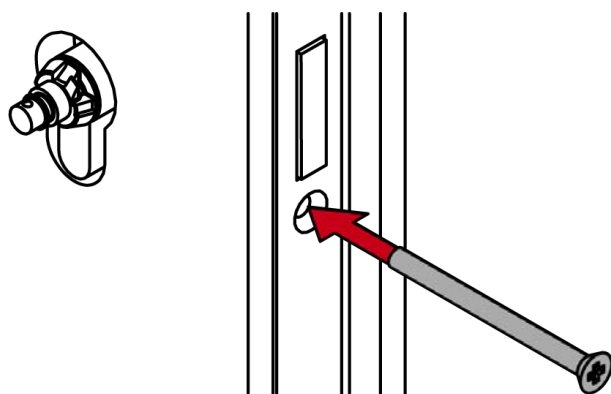

4. Zet vervolgens de knop weer terug.

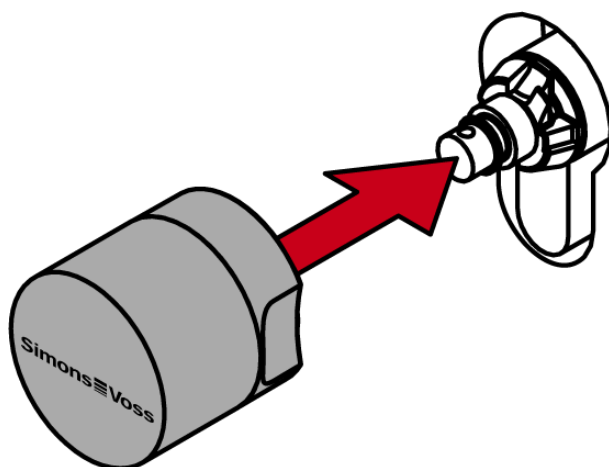

5. Draai de knop linksom totdat hij in de uitsparingen van de flens vastklikt. Draai hiervoor zo nodig de vergrendelschijf met de montagesleutel terug.
6. Plaats de montagesleutel van achteren tegen de knop, zodat hij vlak op de knop ligt.

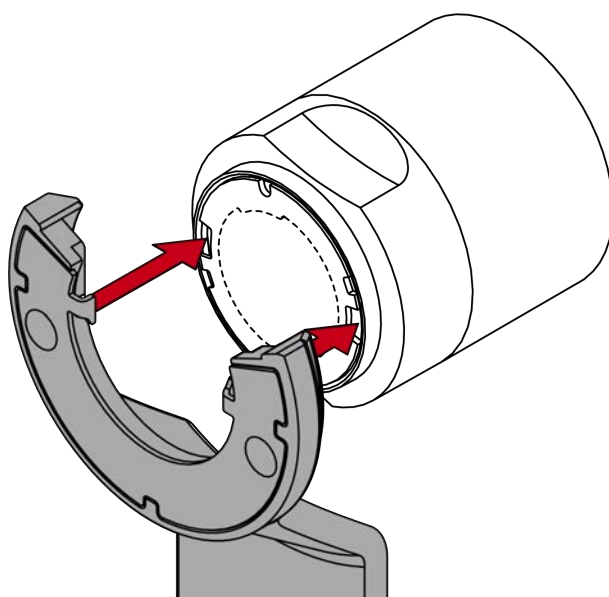

7. Draai de knop tot de nokken van de montagesleutel in de schijf vastklikken.

8. Houd de knop vast en draai de montagesleutel voorzichtig ca. 30° linksom.

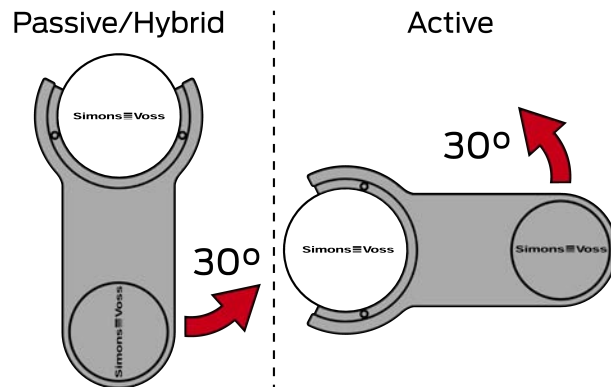

↳ De vergrendelschijf klikt vast.

9. Alleen VdS/SKG-uitvoeringen: draai de zeskantbout in de knop vast.



↳ Montage van de cilinder afgerond.

#### DM-uitvoeringen

1. Reinig de deurpost bij de sluitplaat.
2. Plak het magnetische blaadje zo op de deurpost dat de stiftschroef bij gesloten deur er precies boven ligt.

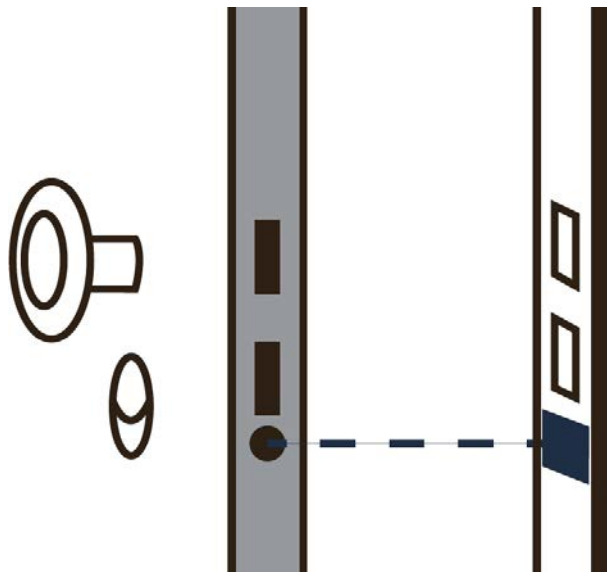

### 6.3.2 Montage antipaniekcilinder

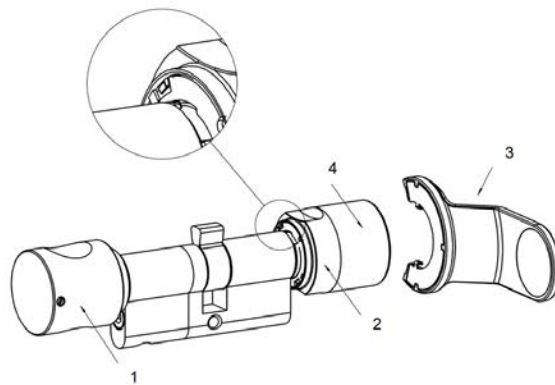

1. Binnenknop
2. Ring met inkepingen
3. Sleutel batterijvervanging
4. Buitenknop

Bij de AP-cilinder is de sluitbaard in vrijgeschakelde toestand altijd in een voorgedefinieerde positie die verhindert dat toevallig geblokkeerd kan worden. In tegenstelling tot de andere cilinderversies wordt de AP-cilinder 'gespiegeld' aangebracht (van binnen naar buiten in het slot ingevoerd).

## LET OP

### Beschadiging door vloeistoffen

Dit product heeft elektronische en/of mechanische componenten die kunnen worden beschadigd door elk type vloeistof.

- Houd vloeistoffen uit de buurt van de elektronica.

## Gewelddadige actie op de knop

Bij de montage mag nooit op de knoppen worden geslagen.

---

### 6.3.2.1 Binnenknop verwijderen

De schroefstift van de binnenknop (zie afbeelding hierboven) met een zeskantige inbussleutel losmaken (1,5 mm - er niet compleet uitdraaien). De meenemer vasthouden en daarna de binnenknop tegen de klok in afdraaien, dan wel bij de vrij draaiende AP-cilinder de knop er na het losmaken van de schroefstift aftrekken.

### 6.3.2.2 Digitale cilinder in het slot aanbrengen

Eerste de meenemer draaien tot deze loodrecht naar beneden wijst. De digitale cilinder van buiten zodanig door het slot steken dat de buitenknop naar de buitenkant van de deur wijst. De cilinder met de bevestigingsschroef in het insteekslot aanbrengen.



#### OPMERKING

Bij de montage mag nooit op de knoppen worden geslagen. Cilinders niet in aanraking brengen met olie, verf, zuren, e.d.

---

### 6.3.2.3 Binnenknop aanbrengen

De binnenknop op de schroefdraad draaien; de tegendruk vormt daarbij de aanslag van de meenemer in het slot. Trek de binnenknop vast of schuif bij de vrij draaiende AP-cilinder de binnenknop er tot de aanslag op. Draai de schroefstift vast met de zeskantige inbussleutel (1,5 mm).

### 6.3.2.4 Functietest

- Om het functioneren van de AP2-cilinder in een anti-paniekslot te controleren, moet het soepele lopen van de meenemer en het openen van de deur na de montage volgens de hieronder beschreven handelwijze beslist worden gecontroleerd.
- De functietest moet in de richting van de vluchtroute worden uitgevoerd.
- Wanneer de cilinder opnieuw is afgesteld of de aanbrenging van de bevestigingsschroef is veranderd, moet dringend een functietest worden uitgevoerd.
- Voor het uitvoeren van de functietest is een geautoriseerd identificatiemedium nodig.
- Voor de functietest moet de schoot ingeschoven zijn.



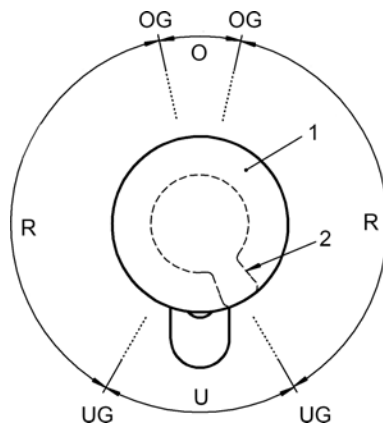

Bereik U:	Geen weerstand op de meenemer
Bereik R:	Terugstelbereik in richting bereik U
Bereik O:	Bovenste dode punt van de uitgeschoven grendel (geen weerstand op de meenemer)
OG:	Bovenste grensbereik
UG:	Onderste grensbereik
1:	Knop
2:	Positie van de meenemer (verborgen)

1. Draai de knop eerst bij gekoppelde cilinder in de sluitrichting van het slot tot de grendel uitgeschoven is in het bereik 'R'.
  - ↳ U bemerkt een weerstand. Als de knop in deze stand wordt losgelaten, moet hij vanzelf teruggaan naar het bereik 'U'.
2. Sluit het slot en controleer de sterkte van de weerstand. Daarvoor de gekoppelde knop in de sluitrichting van het slot door het bereik 'R' heen in het bereik 'O' draaien.
  - ↳ De schoot schuift uit. In het bereik 'O' bestaat geen weerstand meer.
3. Draai de knop in dezelfde richting minimaal over de grens tussen de bereiken 'O' en 'R'.
  - ↳ De schoot schuift volledig uit. Vanaf dit punt moet de weerstand de knop vanzelf doordraaien tot het bereik 'U' wanneer hij wordt losgelaten.
  - ↳ Wanneer de knop niet vanzelf naar het bereik 'U' draait, is de bevestigingsschroef te stevig vastgedraaid of het slot is verkeerd afgesteld. Na het verhelpen van de fout moet de test opnieuw uitgevoerd worden. Een bevestigingsschroef die te stevig is vastgedraaid, heeft een negatief effect op de mechanische weerstand.

4. Sluit de deur en controleer het functioneren van het slot door de klink/paniekstang in te drukken in de richting van de vluchtroute.
  - ↳ De schoot moet terugspringen en de deur moet gemakkelijk geopend kunnen worden.
  - ↳ Als de grendel bij het indrukken van de deurkruk niet terugspringt of blijft haken, is de cilinder of het slot verkeerd afgesteld of is het slot defect. Na het eerder beschreven verhelpen van de fout moeten de vorige tests opnieuw uitgevoerd worden.

Wanneer het slot ook na de functietest niet goed functioneert, kunt u contact opnemen met de fabrikant van het slot.

### 6.3.3 Montage SKG/VdS cilinder

De schroefstift van de buitenknop met een zeskantige inbusleutel losmaken (er niet compleet uitdraaien). De binnenknop vasthouden en daarna de buitenknop er tegen de klok in af draaien.

Eerste de meenemer draaien tot deze loodrecht naar beneden wijst. De digitale cilinder van binnen door het slot steken. De cilinder met de bevestigingsschroef in het insteekslot aanbrengen. Vervolgens de buitenknop weer op de cilinder schroeven en de schroefstift vast trekken.

#### LET OP

##### Beschadiging door vloeistoffen

Dit product heeft elektronische en/of mechanische componenten die kunnen worden beschadigd door elk type vloeistof.

- Houd vloeistoffen uit de buurt van de elektronica.

##### Gewelddadige actie op de knop

Bij de montage mag nooit op de knoppen worden geslagen.

#### 6.3.3.1 Montage kerntrekbeveiligingsadapter (Z4.KA.SET)

De kerntrekbeveiligingsadapter (Z4.KA.SET) is compatibel met alle SKG/VDS-cilinders tot het bouwjaar 2010 en alle .FD-cilinders.

Instructie:

1. de niet-elektronische knop demonteren.
2. De rubber afdichting van de neus van de buitenbuis verwijderen.
3. De kerntrekbeveiligingsadapter op de buitenbuis plaatsen en met lichte druk verdraaien zodat hij (net als bij de montage van de knop) in de inkepingen van de flens inrast. Hierbij moeten de openingen in de adapter en op de brug van de buitenbuis uitgelijnd zijn.
4. De meegeleverde schroef door het gat steken en voorzichtig vast schroeven.

5. De knop weer terug plaatsen en met lichte druk zover tegen de klok in draaien dat de buitenknop in de uitsparingen van de flens inrast. De knop evt. in deze positie met lichte druk in de richting van de behuizing van de profielcilinder duwen.



#### OPMERKING

Verdraaien van de bajonetschijf in niet gemonteerde toestand kan het aanbrengen van de knop verhinderen. In dit geval moet de schijf met de montagesleutel terug worden geschoven in de oorspronkelijke stand "Bajonetschijf open".

6. De montagesleutel dusdanig aan de buitenknop plaatsen dat de twee neuzen van het gereedschap in de buitenknop vasthaken (indien nodig de knop draaien totdat beide neuzen in de schijf inrasten). De knop door 30° met de klok mee te draaien weer sluiten.

#### 6.3.3.2 Montage kerntrekbeveiligingsadapter (Z4.KA.SET2)

De kerntrekbeveiligingsadapter (Z4.KA.SET2) is compatibel met alle SKG/VDS-cilinders vanaf het bouwjaar 2011.

Instructie:

1. de niet-elektronische knop demonteren.
2. De kerntrekbeveiligingsadapter op de cilinder schroeven en met de schroefstiften vast zetten.
3. De niet-elektronische knop op de kerntrekbeveiligingsadapter monteren.

Voor de Italiaanse markt is een verlengde variant van de adapter verkrijgbaar. (Z4.KA.SET2.IT)

#### 6.3.4 Halve cilinder DK/MR

Voor de installatie van de DK- en MR-versies kan de knop incl. de binnenbuis van de behuizing van de cilinder verwijderd worden. De handelwijze wordt hieronder beschreven. Deze handelwijze is alleen nodig bij bijv. sleutelschakelaars als de halve cilinder niet over de bevestigingsschroef gemonteerd kan worden.

### LET OP

#### Beschadiging door vloeistoffen

Dit product heeft elektronische en/of mechanische componenten die kunnen worden beschadigd door elk type vloeistof.

- Houd vloeistoffen uit de buurt van de elektronica.

## Gewelddadige actie op de knop

Bij de montage mag nooit op de knoppen worden geslagen.

---

### 6.3.4.1 Montage HC

- ✓ PH2-schroevendraaier (resp. Z4.DM.SCREWDRIVER voor DoorMonitoring-uitvoeringen)

1. Steek de halve cilinder in het slot.

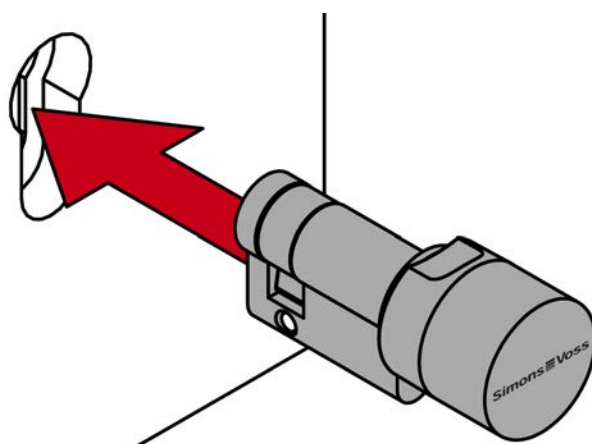

2. Schroef de halve cilinder vast met de stiftschroef.

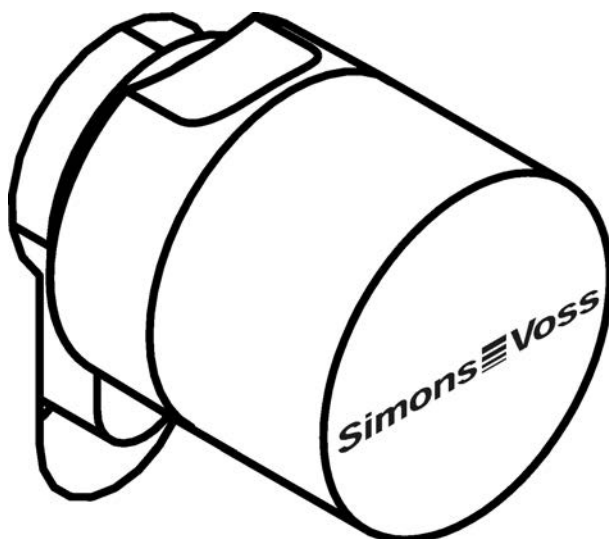
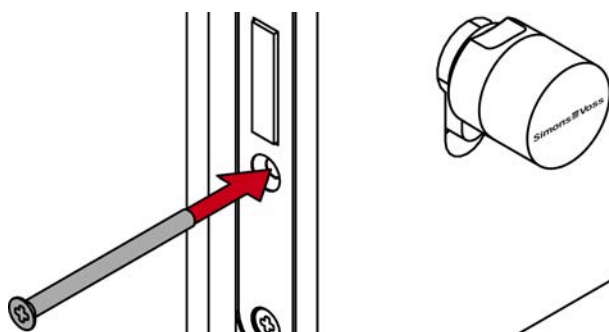

3. Voer een functietest uit.  
↳ Montage van de cilinder afgerond.

## 6.3.4.2 Montage HC DK

Voor speciale rozetafdekkingen kan de knop van de .DK- en MR-cilinders worden verwijderd.

- ✓ Kleine schroevendraaier
  - ✓ PH2-schroevendraaier (resp. Z4.DM.SCREWDRIVER voor DoorMonitoring-uitvoeringen)
1. Verbreek de kunststof ring tussen het cilinderlichaam en de knop met de schroevendraaier.

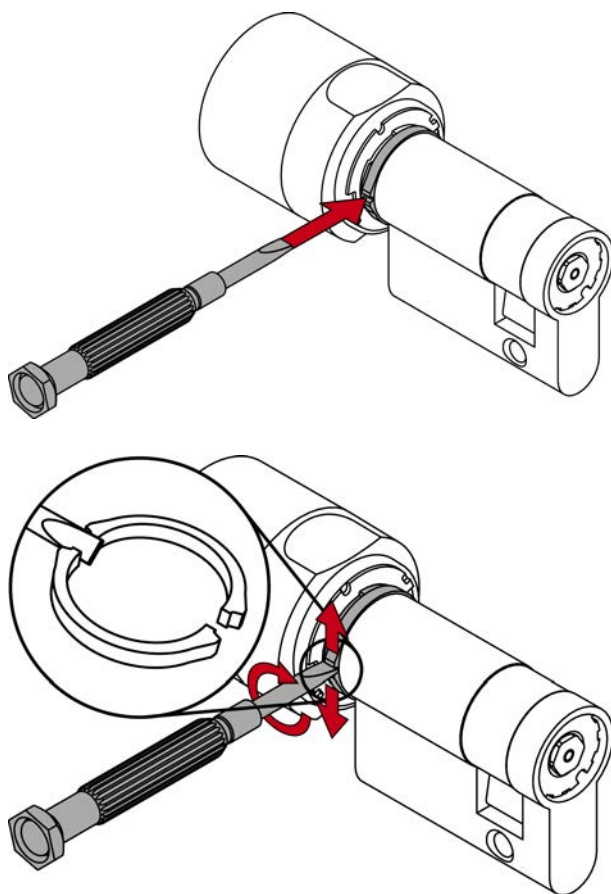

2. Koppel de cilinder in met een bevoegd identificatiemedium.

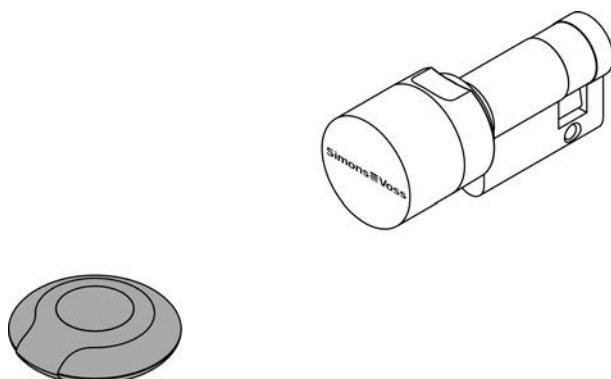

3. Druk de knop tot de aanslag in het cilinderlichaam.
4. Houd de knop ingedrukt en draai hem tot de aanslag linksom (evt. meenemer vasthouden).

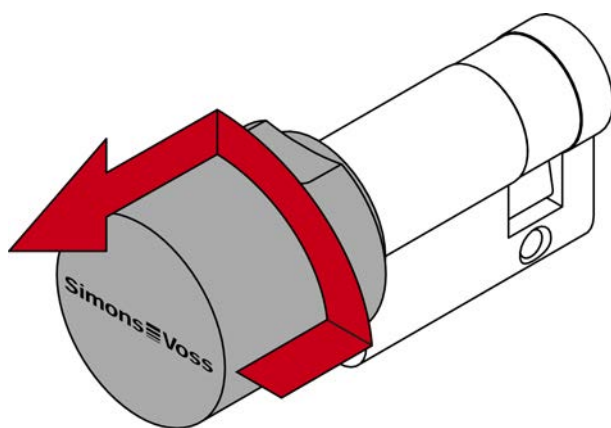

5. Wanneer de cilinder in de tussentijd uitkoppelt: activeer het identificatiemedium opnieuw.
6. Trek de knop uit het cilinderlichaam.
7. Verwijder de aanwezige ringen (volgorde onthouden!).

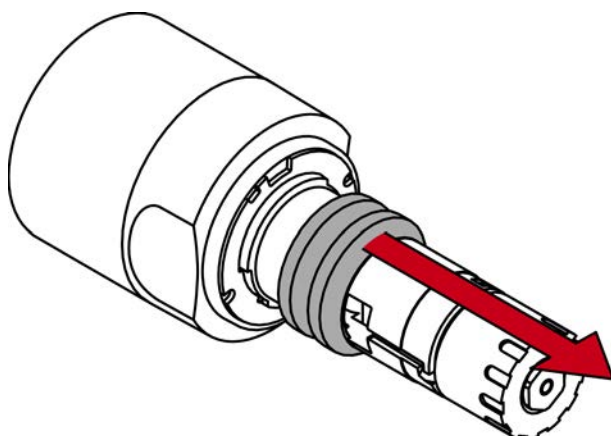

8. Steek het cilinderlichaam van binnen door de deur.

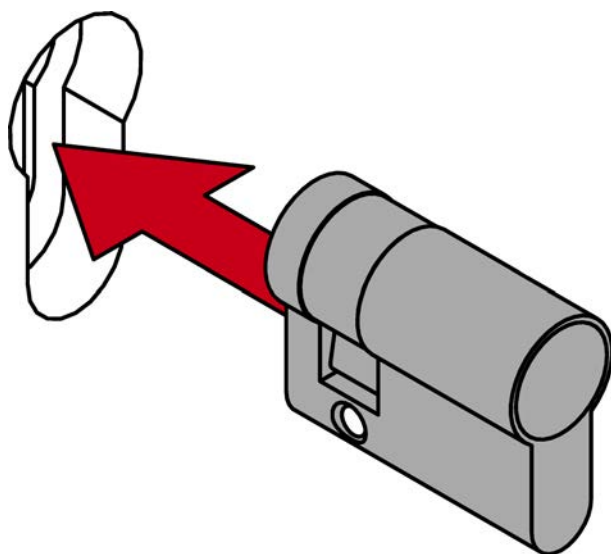

9. Bevestig de cilinder met de stiftschroef.

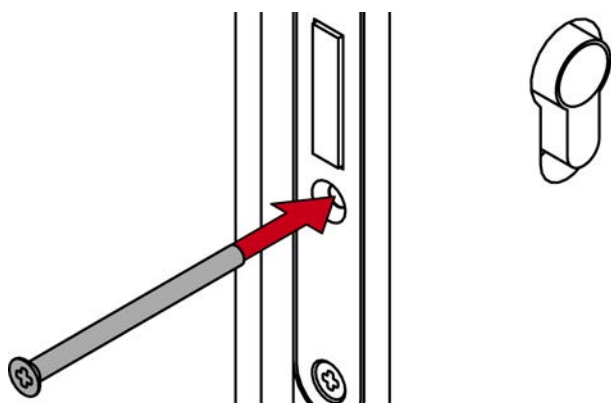

10. Monteer de rozet op de deur.

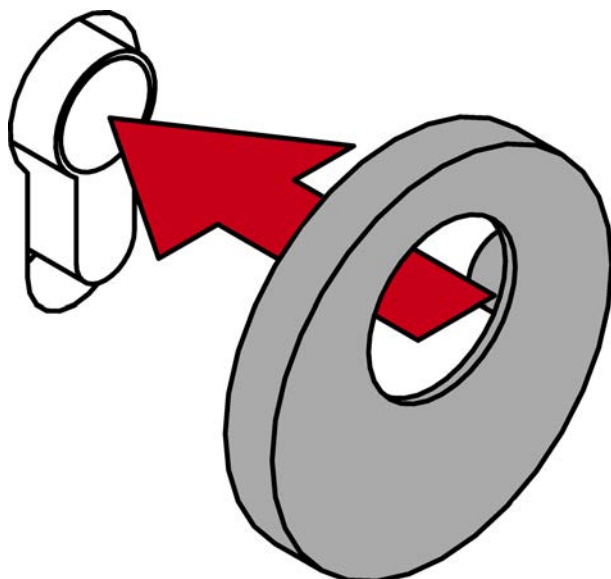

11. Breng de tot nu toe aanwezige ringen en een nieuwe kunststof ring in dezelfde volgorde weer aan op de knop.

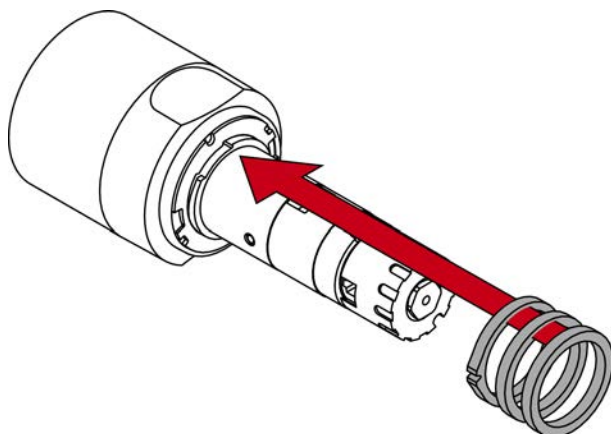

12. Plaats de knop terug in het cilinderlichaam.

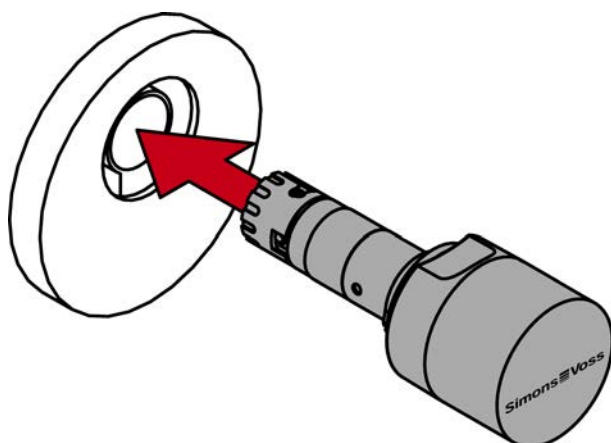

13. Koppel de cilinder in met een identificatiemedium.

14. Druk de knop in het cilinderhuis en draai hem rechtsom tot de aanslag totdat hij vastklikt.

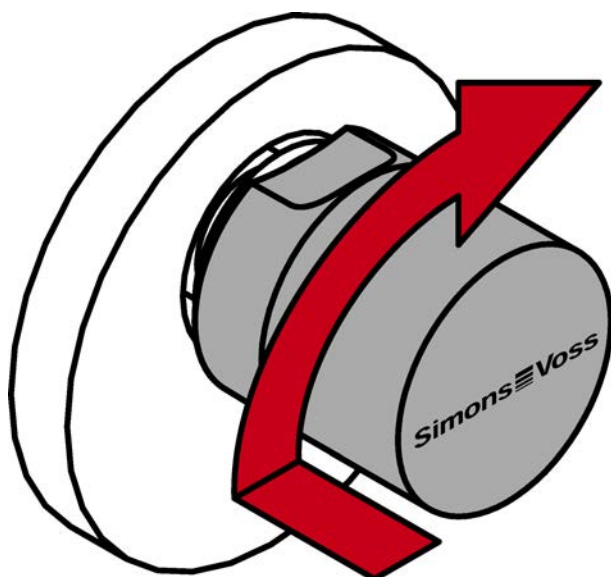



15. Controleer of de knop goed vastzit door hem heen en weer te draaien.  
↳ Montage van de cilinder afgerond.

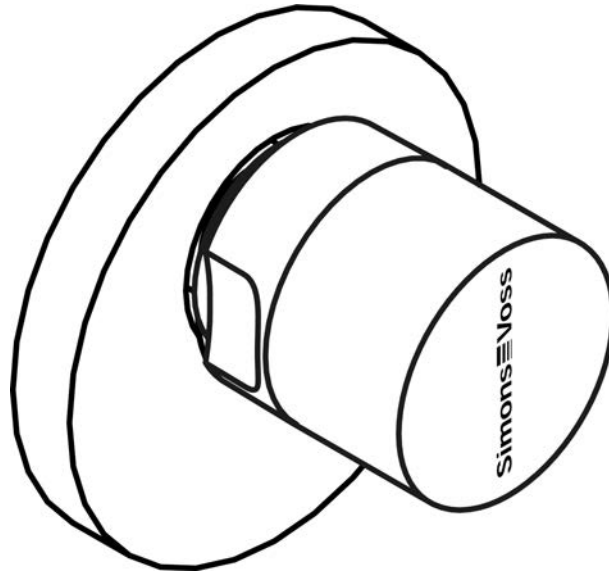

#### 6.3.4.3 Demontage

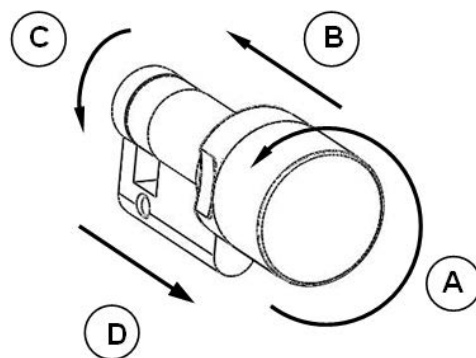

Als het nodig is de halve cilinder te demonteren, gaat u als volgt te werk:

1. een stuk gereedschap (bijv. een schroevendraaier) in beide inkepingen van het kunststof plaatje tussen de knop en de PZ-behuizing plaatsen en onder lichte druk draaien. Op die manier wordt het plaatje kapot gemaakt.
2. De restanten van de kunststof schijf verwijderen.
3. De halve cilinder met behulp van een geautoriseerd identificatiemedium vrij laten schakelen.
4. In de vrijgeschakelde toestand de knop tegen de klok in tot de aanslag draaien (bijv. in gemonteerde staat tegen het slot, dan wel in niet gemonteerde staat de meenemer met de hand vasthouden; zie foto, stap A).

5. Knop tot de aanslag in de richting van de PZ-behuizing duwen (knak te horen! Indien nodig de knop meermaals naar voren en achteren trekken, tot een knak te horen is; zie foto, stap B en D).
6. Indien nodig de cilinder nog een keer met een geautoriseerd identificatiemedium vrij laten schakelen.
7. In vrijgeschakelde toestand de knop tegen de klok in draaien en tegen de aanslag spannen (zie foto, stap C).
8. Onder spanning de knop (incl. binnenbuis) van de PZ-behuizing weg trekken (zie foto, stap D).



#### OPMERKING

Bij de montage mag nooit op de knop worden geslagen. Cilinders niet in aanraking brengen met olie, verf, zuren, e.d.

#### 6.3.4.4 Functietest

1. De halve cilinder met behulp van het geldige identificatiemedium vrij laten schakelen en bij geopende deur de knop in de stand om te blokkeren of te openen verdraaien. De knop moet daarbij soepel verdraaid kunnen worden.
2. Deur sluiten en de handeling herhalen. Als de halve cilinder zwaar loopt, moet hij opnieuw aan de deur uitgericht worden of is bijwerken van de sluitplaat nodig.

In het algemeen geldt dit ook bij de montage van bijv. een sleutelschakelaar.

#### 6.3.5 Montage SwissRound

Voor de montage van de Swiss Round cilinder moeten beide knoppen van de cilinder en een kant van het beslag op de deur verwijderd worden.

De binnenknop wordt verwijderd en weer gemonteerd als de halve cilinder DK / MR.

De buitenknop wordt verwijderd en gemonteerd als de buitenknop van een VDS-cilinder.

1. Binnen- en buitenknop demonteren. Eén kant van het beslag op de deur verwijderen.
2. De cilinder in het profiel schuiven en de cilinder vastmaken met de bevestigingsschroef.
3. Binnen- en buitenknop monteren. Beslag weer aanbrengen.

**LET OP****Beschadiging door vloeistoffen**

Dit product heeft elektronische en/of mechanische componenten die kunnen worden beschadigd door elk type vloeistof.

- Houd vloeistoffen uit de buurt van de elektronica.

**Gewelddadige actie op de knop**

Bij de montage mag nooit op de knoppen worden geslagen.

**6.3.6 Magneetplaat voor DeurMonitoring**

1. Reinig het deurkozijn ter hoogte van de sluitplaat.
2. Plak de magnetische plaat zo op het deurkozijn dat de schroef van de voorplaat precies tegenovergesteld is in gesloten toestand.

**6.4 Kerntrekbeveiligingsadapter****6.4.1 Montage Z4.KA & Z4.KA.SET**

1. Demonteer eerst de buitenknop met behulp van het montagegereedschap.
2. De O-ring op de kernbuis moet met het passende gereedschap worden verwijderd.
  - ↳ AANWIJZING: de cilinder mag niet vervormd raken!
3. Breng de adapter aan en draai hem, terwijl u de binnenknop vasthoudt, tot hij compleet op de kernbuis geschoven kan worden.
  - ↳ De dwarsopening van de adapter komt nu overeen met de dwarsopening van de kernbuis.

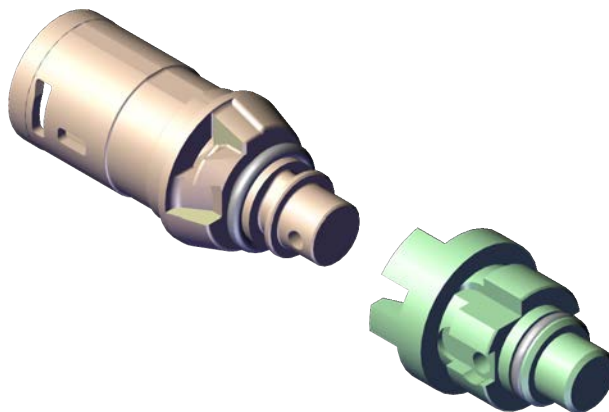

4. De meegeleverde stift wordt nu met de smallere zijde vooruit vanaf de kant van de adapteropening ingevoerd. Op deze zijde is de schroefdraad zichtbaar.

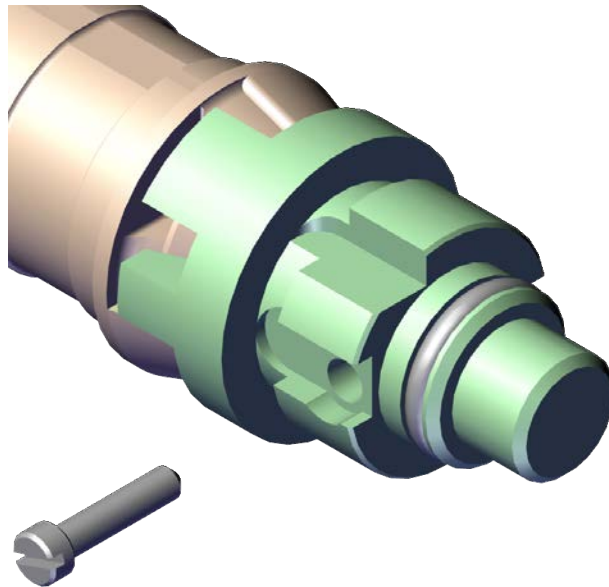

5. Draai de stift met een passende schroevendraaier vast.  
↳ AANWIJZING: de schroefdraad mag niet kapot raken.
6. Controleer goed dat de stift aan geen enkele zijde uit de adapter naar buiten steekt.

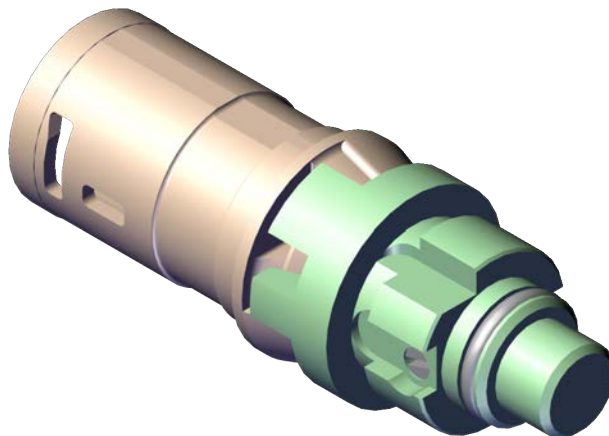

7. Monteer nu de buitenknop met behulp van het montagegereedschap.

## 6.4.2 Montage Z4.MP.KA.SET

**Alleen voor vrij draaiende, digitale cilinders** (behalve AP2.FD).

1. Verwijder de buitenknop van de profielcilinder met behulp van het montagegereedschap.

2. Breng de kerntrekbeveiligingsadapter aan en draai hem, terwijl u de binnenknop vasthoudt, tot hij evenredig aansluitend met de profielcilinder is.
  - ↳ De inkepingen van de kerntrekbeveiligingsadapter kunnen nu goed in de uitsparingen van de kernbuis inrasten.
3. Zet de kerntrekbeveiligingsadapter vervolgens met de meegeleverde klem overeenkomstig de volgende afbeelding vast:
  - ↳ de twee markeringen laten zien hoe de kerntrekbeveiligingsadapter is uitgericht.
  - ↳ De klem moet correct in de kerntrekbeveiligingsadapter inrasten.

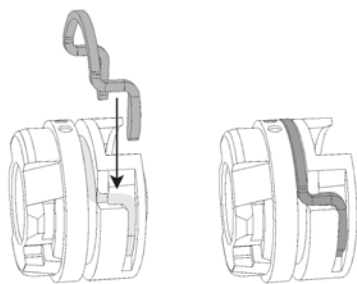

4. Controleer goed of de aangebrachte klem de kerntrekbeveiligingsadapter juist uitgelijnd vastzet.
5. Schuif nu de cilinder aan de binnenzijde in de deur.
6. Zet de cilinder vast met behulp van de bevestigingsschroef.
7. Monteer de buitenknop met behulp van het montagegereedschap op de cilinder.

## 6.5 Montage LockNode



### OPMERKING

**Netwerkkapjes (LNI) achteraf aanbrengen voor knoppen met knopbediening (.TS) niet aanbevolen**

De drukknop maakt het moeilijk om een netwerkkap te plaatsen en het product kan beschadigd raken.

- SimonsVoss raadt af om .TS cilinders achteraf uit te rusten met een netwerkkap.

### 6.5.1 Montage LockNode

- ✓ Cilinders geproduceerd na mei 2008.
1. Plaats de batterij-/montagesleutel op de knop van de zijde met elektronica zodanig dat de twee neuzen in de opening van de vast klikkende schijf grijpen (draai de knop eventueel totdat de neuzen pakken).

**OPMERKING**

De batterij-/montagesleutel moet vlak tegen de binnenzijde van de knop aan liggen.

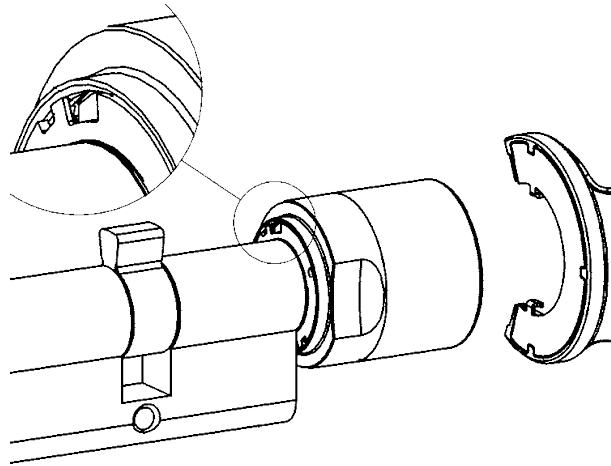

2. Houd de knop goed vast en draai de batterij-/montagesleutel circa 30° rechtsom.
  - ↳ De vergrendelschijf klikt vast.
3. Schuif de inkeping van de greep naar binnen.
4. Draai het knopkapje tot de aanslag linksom.
5. Neem nu het knopkapje weg.
6. Breng het knopkapje met de LockNode aan volgens de afbeelding.

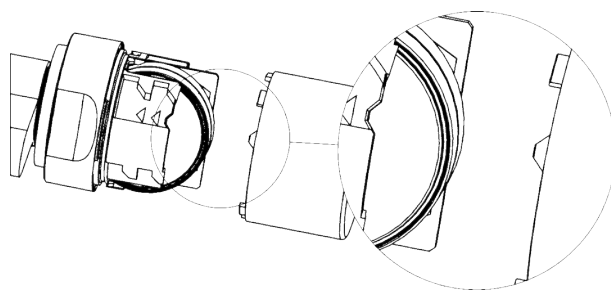

7. Draai het knopkapje tot de aanslag rechtsom.
  - ↳ De cilinder piept vier keer.
8. Trek de inkeping van de greep naar buiten, tot deze uitgelijnd tegen het knopkapje aan stoot.
9. Plaats de batterij-/montagesleutel op de knop van de zijde met elektronica zodanig dat de twee neuzen in de opening van de vast klikkende schijf grijpen (draai de knop eventueel totdat de neuzen pakken).

10. Houd de knop goed vast en draai de batterij-/montagesleutel circa 30° linksom.

↳ De vergrendelschijf klikt vast.

↳ De LockNode is gemonteerd.

Wanneer de cilinder niet piept, moet u de batterijstatus controleren.

U kunt een cilinder met LockNode herkennen aan de zwarte ring tussen de inkeping van de greep en het knopkapje.



### 6.5.2 Montage LockNode MP

1. Plaats de batterij-/montagesleutel op de knop van de zijde met elektronica zodanig dat de twee neuzen in de opening van de vast klikkende schijf grijpen (draai de knop eventueel totdat de neuzen pakken).



#### OPMERKING

De batterij-/montagesleutel moet vlak tegen de binnenzijde van de knop aan liggen.

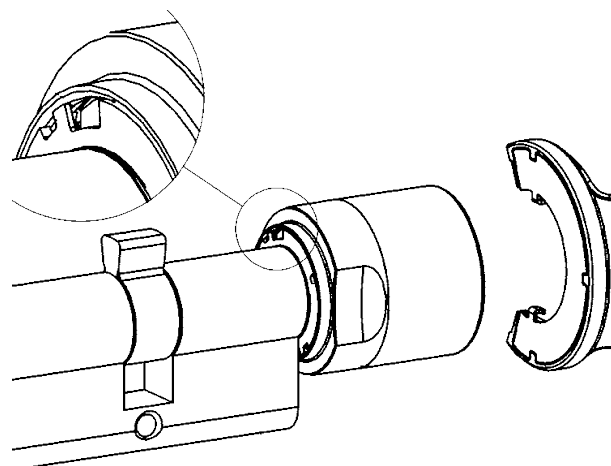

2. Houd de knop goed vast en draai de batterij-/montagesleutel circa 30° rechtsom.  
↳ De vergrendelschijf klikt vast.
3. Schuif de inkeping van de greep naar binnen.
4. Draai het knopkapje tot de aanslag linksom.
5. Neem nu het knopkapje weg.
6. Buig de zwarte kunststof houders behoedzaam naar buiten.

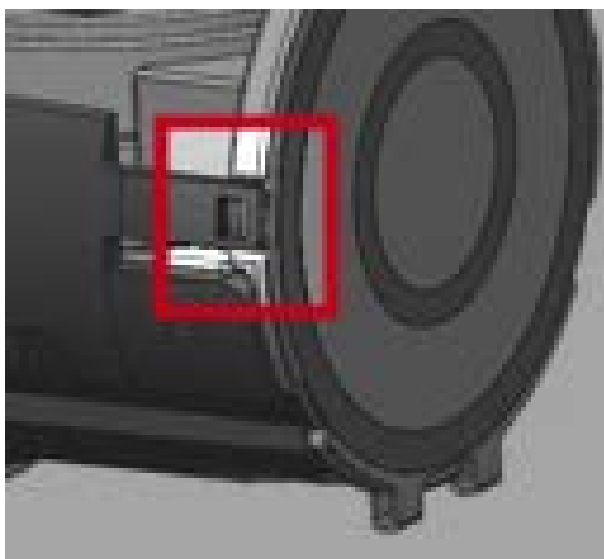

- ↳ De deksel van de kaartlezer springt open.
7. Schuif de LockNode tot ongeveer de helft in de hiervoor bestemde sleuf.

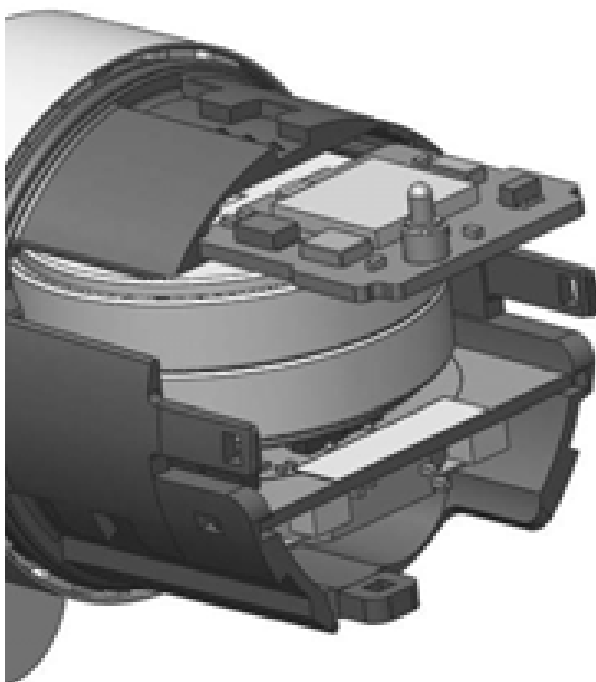



8. Sluit de deksel van de kaartlezer en druk hem vast totdat hij weer vastklikt in de zwarte kunststof houders.

↳ De LockNode is vastgezet.



9. Breng het meegeleverde knopkapje met de opgelijmde contactfolie aan (let goed op de markeringen).

↳ De cilinder piept vier keer.

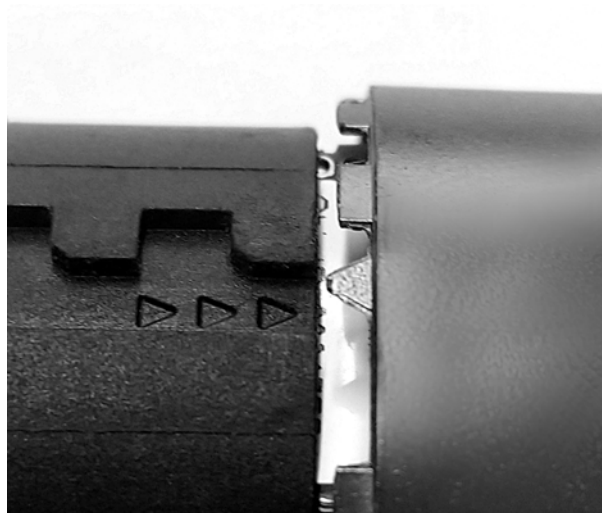

10. Draai het knopkapje tot de aanslag rechtsom.
11. Trek de inkeping van de greep naar buiten, tot deze uitgelijnd tegen het knopkapje aan stoot.
12. Plaats de batterij-/montagesleutel op de knop van de zijde met elektronica zodanig dat de twee neuzen in de opening van de vast klickende schijf grijpen (draai de knop eventueel totdat de neuzen pakken).

13. Houd de knop goed vast en draai de batterij-/montagesleutel circa 30° linksom.

↳ De vergrendelschijf klikt vast.

↳ De LockNode is gemonteerd.

Wanneer de cilinder niet piept, moet u de batterijstatus controleren.

## 7. Akoestische signalen

De Sluitcilinder 3061 geeft de toestand en een autorisatie akoestisch weer. De tabel hieronder beschrijft de betekenis van de akoestische signalen.

2 korte signalen voor het vrijschakelen en een kort signaal na het uit-schakelen.	Normale bediening	Geen
1 kort geluidssignaal; cilinder schakelt niet vrij.	<p>Poging tot toegang met een transponder die in het sluitsysteem is geregistreerd, maar</p> <ul style="list-style-type: none"> <li>■ buiten de tijdzone geboekt.</li> <li>■ Alarminstallatie op scherp terwijl tegelijk een SimonsVoss blokslot wordt gebruikt.</li> </ul>	Geen
Batterij-alarmniveau 1: 8 korte signalen voor het vrijschakelen.	De batterijen hebben een lage lading.	Batterijen in de cilinder vervangen.
Batterij-alarmniveau 2: 30 seconden lang 8 korte signalen met telkens een seconde pauze voor het vrijschakelen.	De batterijen zijn bijna volledig leeg.	Meteen de batterijen in de cilinder vervangen!
Freezemode (alleen G2): 6 signalen (lang – pauze – kort).	Batterij leeg. De cilinder kan niet meer geopend worden door een geautoriseerde transponder. De cilinder kan alleen nog maar vrijgeschakeld worden met een transponder voor batterijvervangning.	Batterijen vervangen en met een transponder voor batterijvervangning resetten.
8 korte signalen na het uitkoppelen.	De transponderbatterij heeft een lage lading.	Transponderbatterij laten vervangen.

## 7.1 Batterij-alarmen

In de cilinders en transponders is een batterijbeheer geïmplementeerd dat in een vroeg stadium op een lage capaciteit wijst. Op die manier wordt voorkomen dat de batterijen ongemerkt compleet leeg kunnen zijn. Hieronder worden de afzonderlijke niveaus van het batterij-alarm behandeld.

De batterijen van de cilinders fungeren redundant. Als één van de batterijen uitvalt of de lading onder een bepaalde waarde komt, schakelt het systeem een bepaald batterij-alarm in.

De batterij-alarmniveaus tussen G1 en G2 onderscheiden na het batterij-alarmniveau 2 of de waarde onder het niveau van het noodbatterij-alarm valt.

### ■ Alarmniveau 1: Zwakke batterijen

Als de capaciteit van de batterijlading van één van de batterijen onder 25% ligt, wordt het eerste batterij-alarm gegeven. Na het bedienen van de transponder zijn voor het vrijschakelen van de cilinder acht korte signalen kort achter elkaar te horen. De batterijen moeten vervangen worden.

### ■ Alarmniveau 2: Extreem zwakke batterijen

Wanneer de batterijen van de cilinder nog minder lading hebben, zijn na het bedienen van de transponder voor het vrijschakelen van de cilinder ca. 30 seconden lang korte signalen achter elkaar te horen. Pas daarna schakelt de cilinder vrij. De batterijen moeten zo snel mogelijk vervangen worden.

Als ook dit alarmniveau wordt genegeerd, schakelt de cilinder om naar de zogenaamde opslag- of freeze-modus.

<p>■ Noodbatterij – opslagmodus (G1-cilinder):</p> <p>In de opslagmodus kan de cilinder alleen nog met behulp van het programmeerapparaat (SmartCD) geopend worden.</p>	<p>■ Noodbatterij – freeze-modus (G2-cilinder):</p> <p>In de freeze-modus klinkt bij een poging tot openen met een geautoriseerde transponder een signaal, maar de cilinder schakelt niet vrij.</p> <p>De G2-cilinder kan alleen nog maar met een transponder voor batterijvervangning of het programmeerapparaat geopend worden.</p> <p>■ Actieve sluitingen: Met een "G2 batterijvervangningstransponder" (Freeze Mode Transponder) kan de systeembeheerder de freeze-modus ca. 30 seconden opheffen en met de transponder van een gebruiker de deur openen om de batterijen te vervangen.</p> <p>■ SmartCard-sluitingen: Met een "G2 batterijvervangingskaart" (Freeze Mode Card) kan de systeembeheerder de freeze-modus (incl. de alarmfases) blijvend opheffen en met gebruikersidentificatie de deur openen om de batterijen te vervangen.</p>
---	---



**OPMERKING**

Vervang na gebruik van een "G2 batterijvervangingsmedium" bij sluitelementen de batterijen meteen. Anders kan het sluitelement door lege batterijen compleet uitvallen.

	ALARMNIVEAU 1	ALARMNIVEAU 2	FREEZEMODUS
Cilinder actief:	8 korte signalen voor het vrijschakelen	30 seconden lang acht korte signalen met telkens een seconde pauze voor het vrijschakelen	6 signalen (lang – pauze – kort)

	Tot max. 15.000 activeringen of tot max. 9 maanden	Tot max. 50 activeringen of tot max. 30 dagen	Batterijvervanging: Bediening met batterijvervangingstransponder
Cilinder-SC (transponder-gebruik):	8 korte signalen voor het vrijschakelen	30 seconden lang acht korte signalen met telkens een seconde pauze voor het vrijschakelen	6 signalen (lang – pauze – kort)
Cilinder-SC (SmartCard-gebruik):	LED knippert gelijktijdig 8x kort rood voor het vrijschakelen	LED knippert 30 seconden lang telkens 2x kort rood voor het vrijschakelen	LED knippert 1x rood en 1x blauw
	Tot max. 300 activeringen of tot max. 30 dagen	Tot max. 200 activeringen of tot max. 20 dagen	Batterijvervanging: Bediening met batterijvervangingstransponder

## 7.2 Batterij-alarm transponder

Bij een lage lading van de transponderbatterij klinken na elke activering van de transponder bij de cilinder (niet de transponder) na het vrijschakelen acht korte signalen snel achter elkaar.

## 8. Batterijvervangning "Systeem 3060"

### 8.1 Algemene adviezen

Het vervangen van de batterijen mag alleen door deskundig personeel worden uitgevoerd.

Bij het vervangen van de batterijen moeten vetvrije, schone katoenen handschoenen gedragen worden om verontreiniging van de batterijen met vingerafdrukken te vermijden. Vingerafdrukken kunnen de levensduur van de batterijen aanzienlijk reduceren.

Er mogen uitsluitend batterijen worden gebruikt die SimonsVoss heeft vrijgegeven!



#### OPMERKING

Verwisseling van de polariteit kan leiden tot beschadiging van het Sluitcilinder 3061. De batterijen die in dit apparaat worden gebruikt, kunnen bij verkeerde behandeling tot brand- of verbrandingsgevaar leiden. Batterijen niet opladen, openmaken, boven 100°C verwarmen, kortsluiten of verbranden!



#### OPMERKING

Lege lithiumbatterijen moeten onmiddellijk volgens de geldende voorschriften als afval worden afgevoerd. Niet binnen het bereik van kinderen bewaren, niet openmaken of in het vuur werpen. Bij een batterijvervangning moeten altijd beide batterijen worden vervangen! Veiligheidsaanwijzingen in acht nemen!

Ook zonder voeding door batterijen behoudt de cilinder continu zijn status, de programmering en de opgeslagen protocollen.

### 8.2 Levensduur van batterijen

De levensduur van de batterijen is voor verschillende versies van de cilinders anders, aangezien er een andere hoeveelheid stroom bij een activering/dataverbinding benodigd is.

VERSIE	STANDTIJD	AANTAL BEDIENINGEN	AANTAL BATTERIJEN
Standaard cilinder en varianten	tot 10 jaar	tot 300.000	2
WN (LNI / Lock-Node)	tot 5 jaar	tot 150.000	2

De vermelde levensduur van de batterijen is slechts een richtwaarde. Een batterij-alarm wordt niet gegeven na afloop van de bovengenoemde levensduur maar op basis van de gemeten toestand van de batterij.

### 8.3 Handelwijze noodbatterij

Zoals hierboven beschreven, gaat de cilinder over tot een opslag- (G1) of een freeze-modus (G2) als het batterij-alarmniveau 2 genegeerd werd. Om de modus weer op te heffen, wordt bij G1 en G2 anders gehandeld.

#### 8.3.1 Opslagmodus (G1)

Als de cilinder zich in de opslagmodus met noodbatterij bevindt, wordt als volgt te werk gegaan om de deur evt. te openen, de batterij te vervangen en de cilinder te resetten:

1. Met notebook of PDA (sluitschema eerst exporteren) en het programmeerapparaat naar de deur gaan.
2. De bijbehorende sluiting in het sluitschema selecteren.
3. Cilinder zonder aanpassing één keer herprogrammeren. Hierbij worden het batterij-alarm en de opslagmodus opgeheven.
4. De cilinder met een geautoriseerde transponder laten vrijschakelen en de deur openen. (De cilinder schakelt meteen weer terug in de opslagmodus want beide batterijen zijn bijna leeg.)
5. Batterijen vervangen (zie hieronder).
6. Cilinder zonder aanpassing één keer herprogrammeren. Hierbij worden de twee haakjes van het batterij-alarm en de opslagmodus verwijderd.
7. De cilinder met behulp van een geautoriseerde transponder vrij laten schakelen.

De cilinder geeft na het vervangen van de batterijen nog één keer de melding van alarmniveau 2. Daarna herkent de elektronica van de sluitcilinder dat de batterijen weer op volle capaciteit werken, dan wel vervangen werden, en de cilinder is weer gewoon beschikbaar.

#### 8.3.2 Freezemode (G2)

Ten opzichte van de G1-generatie werden bij G2 de noodopening van de deur en het opheffen van het noodstelsel vereenvoudigd:

1. G2-batterijvervangingstransponder evt. programmeren.
2. Met de G2-batterijvervangingstransponder de freezemode deactiveren.
3. Met een geautoriseerde transponder de cilinder laten vrijschakelen en de deur openen.
4. Batterij vervangen.
5. Met de G2-batterijvervangingstransponder de freezemode deactiveren.



6. Met een geautoriseerde transponder een opening van de cilinder uitvoeren om het functioneren te testen en de freezemode op te heffen.

**OPMERKING**

De G2-batterijvervangingstransponder uitsluitend gebruiken voor het deactiveren van de freezemode en vervolgens meteen de batterijen van de cilinder vervangen. Foutief gebruik kan leiden tot batterijen die volledig leeg zijn en op die manier het totale uitvallen van de cilinder veroorzaken.

**8.4 Handelwijze**

1. De montage-/batterijsleutel dusdanig aan de binnenknop plaatsen dat de twee neuzen in de schijf inrasten (indien nodig de knop draaien totdat beide neuzen van de sleutel in de knop inrasten).

**OPMERKING**

Om te zorgen dat de montage-/batterijsleutel in de schijf kan inrasten, moet deze tegen het front aan de binnenkant van de ring met inkepingen liggen.

2. Binnenknop vasthouden en de montage-/batterijsleutel behoedzaam ca. 30° met de klok mee draaien (tot een knak is te horen).
3. Montage-/batterijsleutel van de knop nemen.
4. De ring met inkepingen naar achteren in de richting van de deur schuiven, zodat hij los komt van de knop.
5. De ring met inkepingen vasthouden en de knop 10° tegen de klok in draaien en eraf trekken.
6. Enkel bij MH-cilinders: antenne voorzichtig naar boven wegklappen.
7. Beide batterijen voorzichtig uit de houder trekken.
8. De nieuwe batterijen met de pluspolen naar elkaar toe tegelijk in de houder schuiven (batterijen zo snel mogelijk vervangen!). De batterijen mogen alleen met schone, vetvrije handschoenen worden aangeraakt.

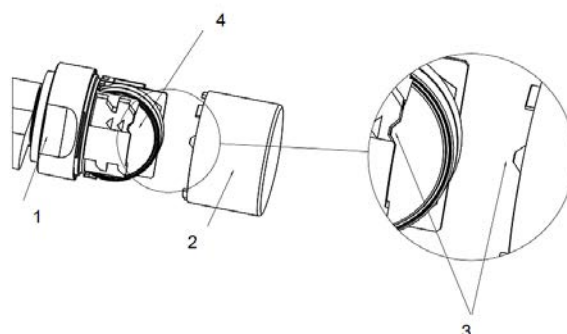

9. Enkel bij MH-cilinders: antenne weer vastzetten door hem te laten inrasten.
10. De knop weer terug plaatsen (overeenkomstig de driehoekige markeringen, zie schets), de ring met inkepingen vasthouden en de binnenknop met de klok mee (ca 10°) vastdraaien. (afbeelding kan iets van het product afwijken!)
11. De ring met inkepingen weer op de knop schuiven zodat de knop en de ring met elkaar zijn uitgelijnd.
12. De montage-/batterijsleutel dusdanig aan de binnenknop plaatsen dat de twee neuzen in de openingen van de schijf inrasten (indien nodig de knop draaien totdat beide neuzen van de sleutel in de knop inrasten).
13. Knop door middel van een draai van ca. 30° met de klok mee weer sluiten (tot u een knak hoort).

Activeer nu een geautoriseerd identificatiemedium en test of alles correct functioneert.

### 8.5 Procedure buitenknop (MH-cilinder)

In de MH-cilinder zijn 4 batterijen ingebouwd: 2 in de binnenknop - 2 in de buitenknop.

Ga voor het vervangen van de twee batterijen in de buitenknop als volgt te werk:

1. Demonteer eerst de buitenknop met behulp van de sleutel voor de batterijvervangning. Hiervoor in kijkrichting op de buitenknop de sleutel voor het vervangen van de batterij in de bajonetsluiting plaatsen en zolang met de wijzers van de klok mee draaien tot de knop moeiteloos verwijderd kan worden.
  - ↳ De buitenknop is compleet gedemonteerd.
2. De sleutel voor de batterijvervangning opnieuw op de gedemonteerde knop plaatsen en de bajonetsluiting volledig openen (*kijkrichting op de bajonetsluiting: tegen de wijzers van de klok in draaien*). Deze stap kan eventueel worden overgeslagen.
  - ↳ Het deksel springt door het losmaken van de bajonetsluiting vanzelf open.
3. Deksel voorzichtig horizontaal optillen.
  - ↳ Het deksel is via een zekeringslint en een platte kabel met de knop verbonden; de batterijen liggen vrij.
4. Nieuwe batterijen zodanig plaatsen, dat beide PLUS-polen vlak op elkaar liggen en vervolgens in de knop plaatsen.

**OPMERKING**

Bij het vervangen van de batterijen moeten altijd beide batterijen door nieuwe worden vervangen.

**OPMERKING**

De lus van de lintkabel moet weer direct onder de deksel van de knop lopen.

5. Deksel weer op de buitenknop aanbrengen en zacht aandrukken.
  - ↳ Het deksel ligt weer vlak op de buitenknop.
6. Met behulp van de sleutel voor het vervangen van batterijen de bajonet-sluiting minimaal vergrendelen - net genoeg tot het deksel weer van zelf op de buitenknop blijft zitten. (ca. 1° met de wijzers van de klok mee)
7. Buitenknop weer op de cilinder aanbrengen.
  - ↳ De buitenknop ligt vlak op de cilinder.
8. Met behulp van de sleutel voor het vervangen van batterijen de bajonet-sluiting volledig sluiten. Hiervoor in kijkrichting op de buitenknop de sleutel voor het vervangen van de batterij in de bajonetsluiting plaatsen en zolang tegen de wijzers van de klok in draaien, tot de knop vast gemonteerd is.
9. Controleren, of de buitenknop weer vast verbonden is en functie van de cilinder testen.

## 9. Onderhoud, reiniging en desinfectie



### OPMERKING

Digitale cilinders mogen niet in aanraking komen met olie, verf, vet of zuren!



### OPMERKING

Door het gebruik van ongeschikte of agressieve reinigings- of desinfectiemiddelen kan de cilinder beschadigd worden.

Reinig de cilinder indien nodig met een zachte, eventueel iets vochtige doek.

Voor het desinfecteren mogen alleen middelen worden gebruikt die nadrukkelijk bestemd zijn voor de desinfectie van kwetsbare metalen oppervlakken en kunststoffen.



### OPMERKING

**HZ.SL:** *bij veelvuldig gebruik van de zelfvergrendeling wordt aanbevolen de inrastende zijde van de schakelgreep licht te smeren.*

Lege batterijen moeten altijd door nieuwe, door SimonsVoss vrijgegeven, batterijen worden vervangen. Oude batterijen moeten volgens de geldende voorschriften worden afgevoerd.

Bij het vervangen van de batterijen van de antipaniekcilinder moet opnieuw een functietest worden uitgevoerd.

## 10. Toepassingsmogelijkheden

### 10.1 Algemeen

De digitale cilinder past in sloten voor Europrofielcilinders conform DIN 18252 en EN1303.

### 10.2 Brandbeveiligingsdeuren

Montage in brandbeveiligingsdeuren is principieel mogelijk. Er dient echter te worden gecontroleerd of het gebruik ook toegestaan is.

### 10.3 Deuren in het verloop van vluchtwegen

Voor het gebruik in deuren met antipaniekfunctie waarin de stand van de meenemer van uitwerking kan zijn op het functioneren van het slot moet het type .AP geïnstalleerd worden. Deze moet in de vergunning van de producent van het slot vermeld zijn. Zie hiervoor de normen DIN EN 179 en DIN EN 1125, alsmede de product datasheets van de afzonderlijke producenten van sloten.

### 10.4 Montage in het buitenbereik

Als niet kan worden gegarandeerd dat geen water door de deur kan binnendringen, wordt aanbevolen de betreffende .WP-versies te gebruiken. Bij de variant antipaniekcilinder is de buitenknop, en bij de variant dubbele knopcilinder de complete cilinder verzegeld.

## 11. Toebehoren

### 11.1 Knoppen

Als toebehoren zijn de volgende speciale knoppen verkrijgbaar:

- Buitenknop in TN4-ontwerp
- Buitenknop 42 mm doorsnede, met inkepingen
- Binnenknop 36 mm doorsnede, voor .TS-cilinders
- Buitenknop verkort
- Messing knop, mat (binnen- en buitenknop)

Deze knoppen kunnen te allen tijde vervangen worden door de originele knoppen van de cilinder. Montage van de knoppen zie Montage-instructie, of Batterijvervanging.

### 11.2 Kerntrekbeveiligingsadapter (Z4.KA.SET)

Deze adapter is compatibel met alle SKG/VDS-cilinders tot het bouwjaar 2010 en alle .FD-cilinders.

Voor kerntrekbeveiligingsbeslagen bestaat er een mechanische verlenging, aangezien bij deze beslagen het PZ-profiel niet is uitgefreesd. De verlenging bedraagt 8 mm en kan op elk gewenst moment achteraf uitgebreid worden.

### 11.3 Kerntrekbeveiligingsverlenging voor SKG/VDS-cilinders (Z4.KA.SET2)

Deze adapter is compatibel met alle SKG/VDS-cilinders vanaf het bouwjaar 2011.

Voor kerntrekbeveiligingsbeslagen bestaat er een mechanische verlenging, aangezien bij deze beslagen het PZ-profiel niet is uitgefreesd. De verlenging bedraagt 8 mm en kan op elk gewenst moment achteraf uitgebreid worden.

### 11.4 Kerntrekbeveiligingsverlenging voor SKG/VDS-cilinders (Z4.KA.SET2.IT)

Deze adapter is compatibel met alle SKG/VDS-cilinders vanaf het bouwjaar 2011.

Voor kerntrekbeveiligingsbeslagen bestaat er een mechanische verlenging, aangezien bij deze beslagen het PZ-profiel niet is uitgefreesd. Voor speciale Italiaanse rozetten bedraagt de verlenging ca. 16 mm en kan op elk gewenst moment achteraf uitgebreid worden.

## 11.5 Gereedschap

Behalve het montagegereedschap dat bij de bestelling wordt meegeleverd, bestaat er ook een sleutel voor het vervangen van batterijen. Met dit stuk gereedschap kunnen zowel de buitenknoppen gemonteerd of gedemonteerd, als de batterijvervanging uitgevoerd worden.

## 11.6 Set batterijen

Een batterijpack kan nabesteld worden. Deze set bevat 10 batterijen CR2450. Er mogen uitsluitend batterijen die vrijgegeven zijn door SimonsVoss worden gebruikt!

## 12. Technische gegevens

### Radio-emissies

24,50 kHz - 25,06 kHz Alleen voor arti- kelnummers: Z4.*, Z4.*MH*	-20 dB $\mu$ A/m (10 m afstand)
13,564 MHz - 13,564 MHz Alleen voor arti- kelnummers: Z4.*MH*, Z4.*MP*	-19,57 dB $\mu$ A/m (10 m afstand)

### 12.1 Cilinders

#### Profielcilinder

Basislengte:	Buiten 30 mm, binnen 30 mm (AP/ WP 35 mm)
--------------	--

Constructielengte in stappen van 5 mm max. 140 mm totale lengte (max. 90 mm aan één zijde), speciale lengtes op aanvraag.

#### Batterijen

Type:	CR 2450 3V
Producent:	Murata, Panasonic
Hoeveelheid:	2 stuks
Levensduur:	Tot max. 300.000 bedieningen of maximaal 10 jaar standby

#### Omgevingsvoorwaarden

Bedrijfstemperatuur:	-25°C tot +65°C
Temperatuur bij opslag:	-35°C tot +50°C
Beschermingsklasse:	IP 54 (in gemonteerde toestand), variant WP: IP66
Luchtvochtigheid:	<95%; (niet condenserend)

#### Kenmerken

- 3.000 doorgangen kunnen worden opgeslagen (ZK)



- Direct in netwerk op te nemen met geïntegreerde LockNode (WN)
- LockNode achteraf uit te breiden
- Tijdzonegroepen: G1: 5 / G2: 100
- Max. aantal transponders per cilinder G1: 8000 / G2: 64.000
- Verschillende duur-/open-modi

### Knoppen

Materiaal:	Rvs
Kleuren:	Geborsteld rvs
Diameter:	30 mm
Lengte:	37 mm (vanaf profielfront)

### Knoppen FH-cilinder

Materiaal:	Binnenknop: Kap rvs; bereik met inkepingen: Kunststof; buitenknop: identiek met standaard cilinder
Kleuren:	Kapje: Geborsteld rvs, bereik met inkepingen zwart buitenknop identiek met standaard cilinders
Diameter:	30 mm
Lengte:	37 mm (vanaf profielfront)

### Knoppen AP-cilinder

Materiaal:	Buitenknop: identiek met standaard cilinder; binnenknop: Aluminium
Kleuren:	Buitenknop: Geborsteld rvs; binnenknop: Aluminium nikkel coating
Diameter:	30 mm
Lengte:	Buiten: 37 mm (vanaf profielfront); binnen: ca. 36 mm (vanaf profielfront)

### Knoppen MS-cilinder

Materiaal:	Buitenknop: identiek met standaard cilinder; binnenknop identiek met standaard cilinder
------------	---

Kleuren:	Buitenknop: Kap in messing in hoge glans; bereik met inkepingen: Messing mat; binnenknop: Kap in messing in hoge glans; bereik met inkepingen: Mat messing
Diameter:	30 mm
Lengte:	Buiten: 37 mm (vanaf profielfront)

## 12.2 Halve cilinder

### Knoppen

Materiaal:	Rvs
Kleuren:	Geborsteld rvs
Diameter:	30 mm
Lengte:	37 mm (vanaf profielfront)

### Profielcilinder

Basislengte:	Buiten 30 mm, binnen 10 mm
--------------	----------------------------

Constructielengte in stappen van 5 mm (geen constructieserie) tot 100 mm totale lengte, waarbij de buitenzijde van de cilinder max. 90 mm lang kan zijn. Grotere lengtes op aanvraag.

### Batterijen

Type:	CR 2450 3V
Producent:	Murata, Panasonic
Hoeveelheid:	2 stuks
Levensduur:	Tot max. 300.000 bedieningen of maximaal 10 jaar standby

### Kenmerken

- 3.000 doorgangen kunnen worden opgeslagen (ZK)
- Direct in netwerk op te nemen met geïntegreerde LockNode (WN)
- LockNode achteraf uit te breiden
- Tijdzonegroepen: G1: 5 / G2: 100
- Max. aantal transponders per cilinder G1: 8000 / G2: 64.000
- Verschillende duur-/open-modi

**Omgevingsvoorwaarden**

Bedrijfstemperatuur:	-25°C tot +65°C
Temperatuur bij opslag:	-35°C tot +50°C
Beschermingsklasse:	IP 54 (in gemonteerde toestand) variant WP: IP 66 (knop)
Luchtvochtigheid:	<95%; (niet condenserend)

**Meenemer HZ.SL**

hoek van de meenemer:	37°
Breedte van de meenemer vanaf nulpositie:	11 mm

**12.3 Maatschetsen cilinders**

**Knop vooraanzicht – Actief**

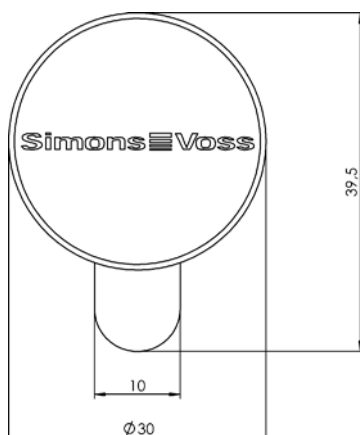

**Comfort- Actief (CO)**

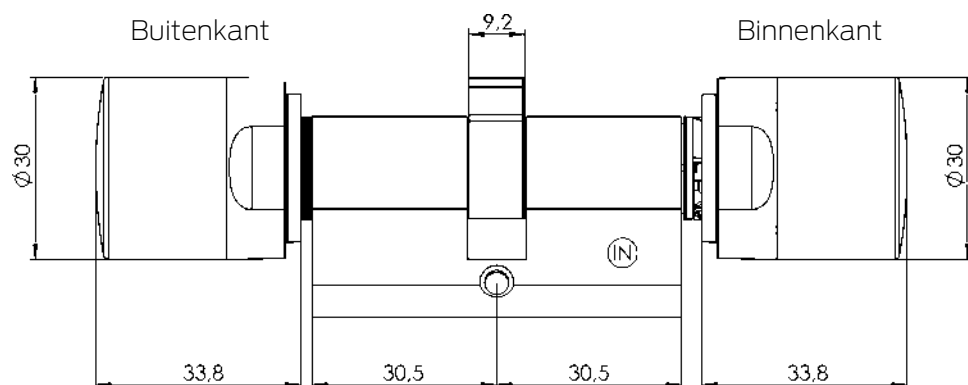

Comfort – Passief (CO MP)

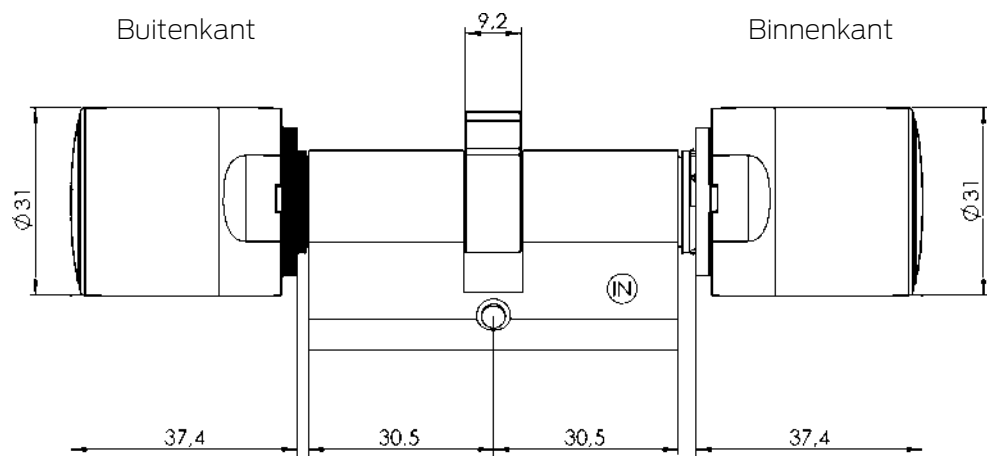

Vrij draaiend – Actief (FD)

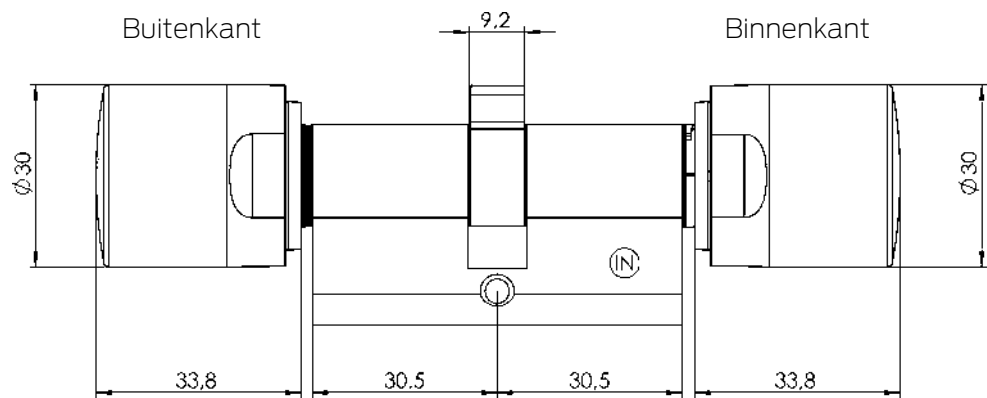

Vrij draaiend – Passief/hybride (FD MP/MH)

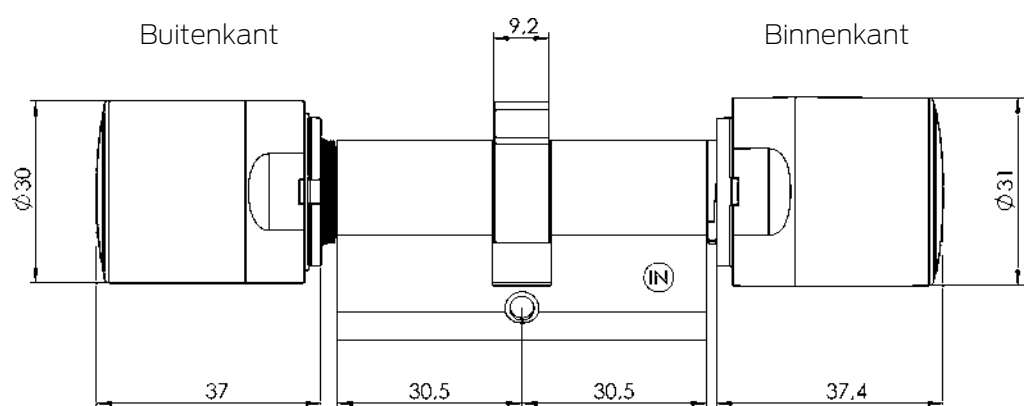

Halve cilinder – Actief (HZ)

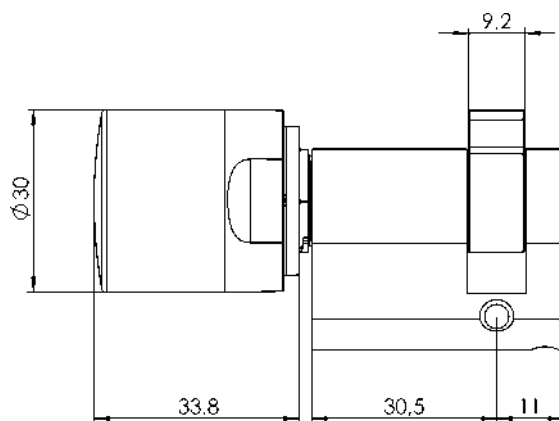

Halve cilinder – Passief (HZ MP)

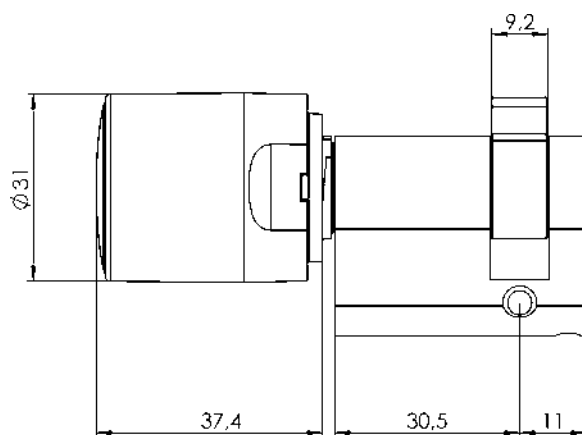

DoorMonitoring – Actief (DM)

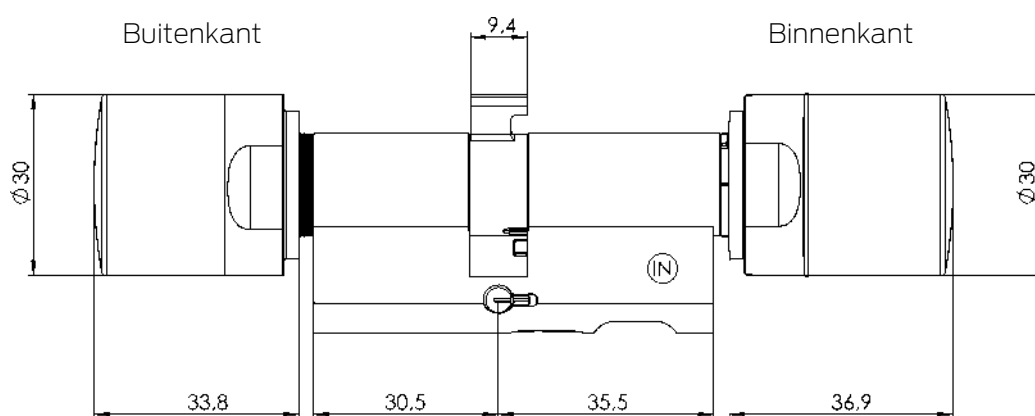

DoorMonitoring halve cilinder – Actief (DM HZ)

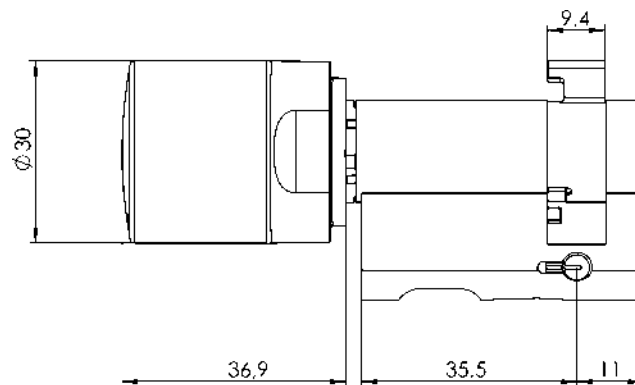

Anti-paniek vrij draaiend – Actief (AP2 FD)

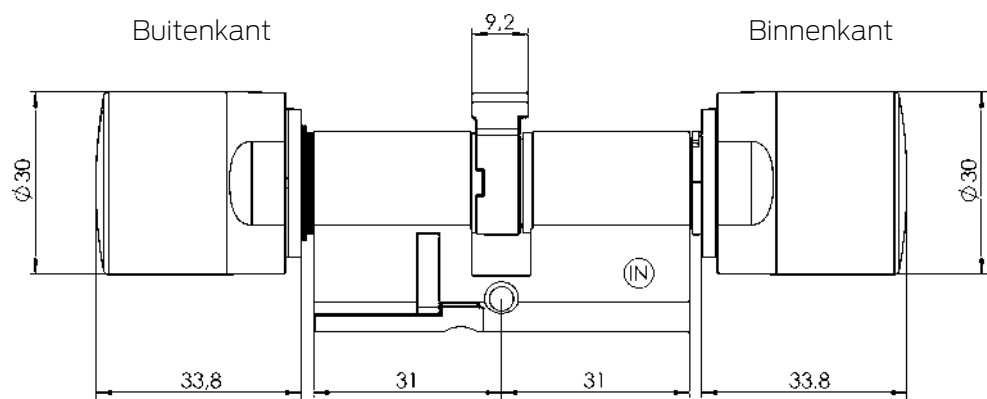

Anti-paniek vrij draaiend – Passief (AP2 FD MP)

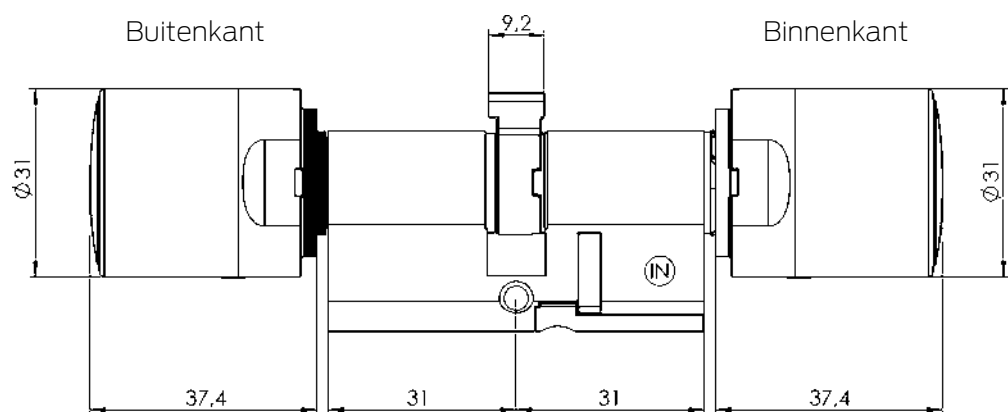

Anti-paniek tweezijdig lezend – Passief (AP2 BL MP)

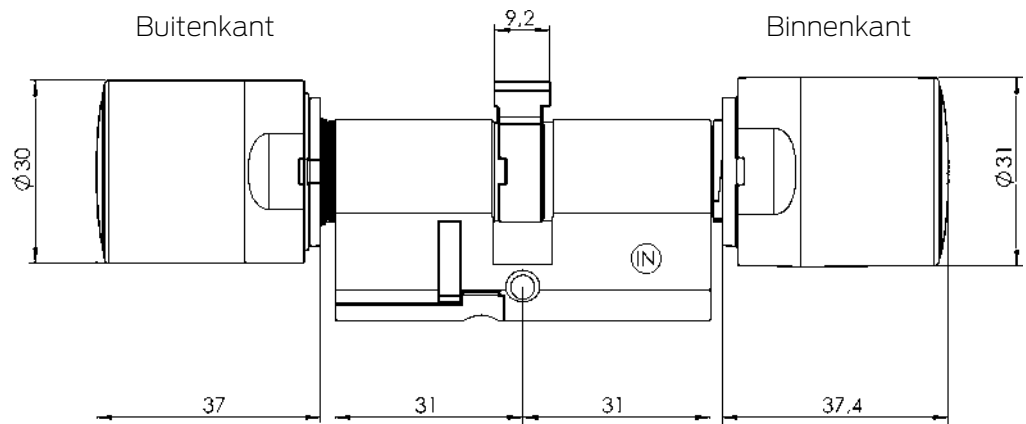

Scandinavian Oval – Actief (SO)

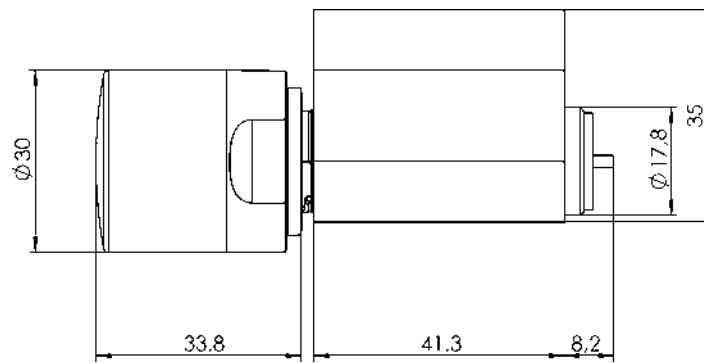

Scandinavian Oval- Passief (SO MP)

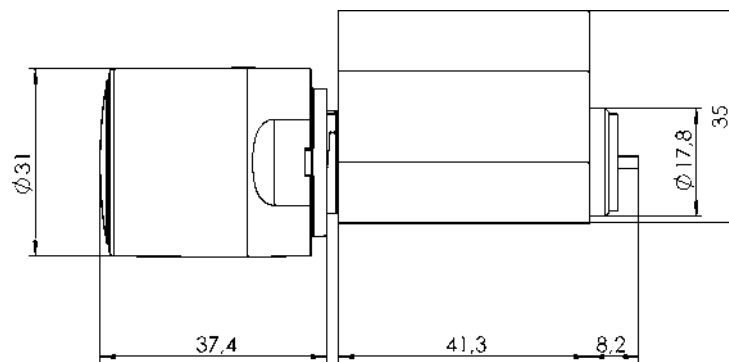

Scandinavian Round – Actief (RS)

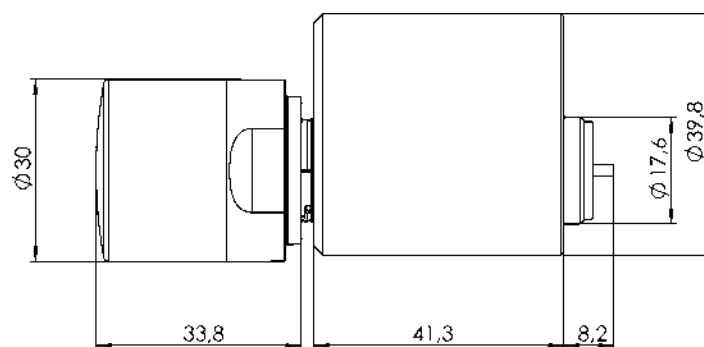

Scandinavian Round – Passief (RS MP)

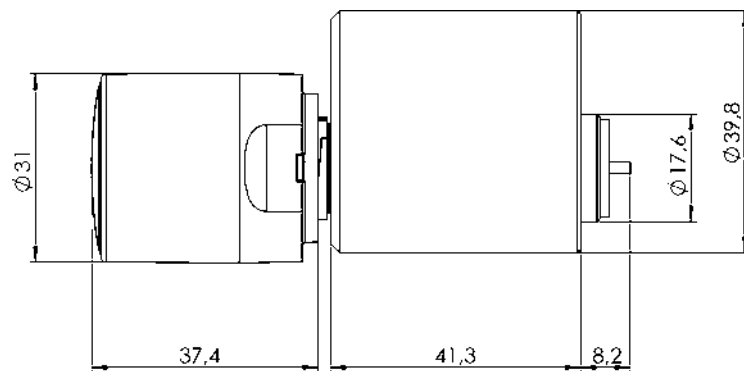

Swiss Round Comfort – Actief (SR CO)

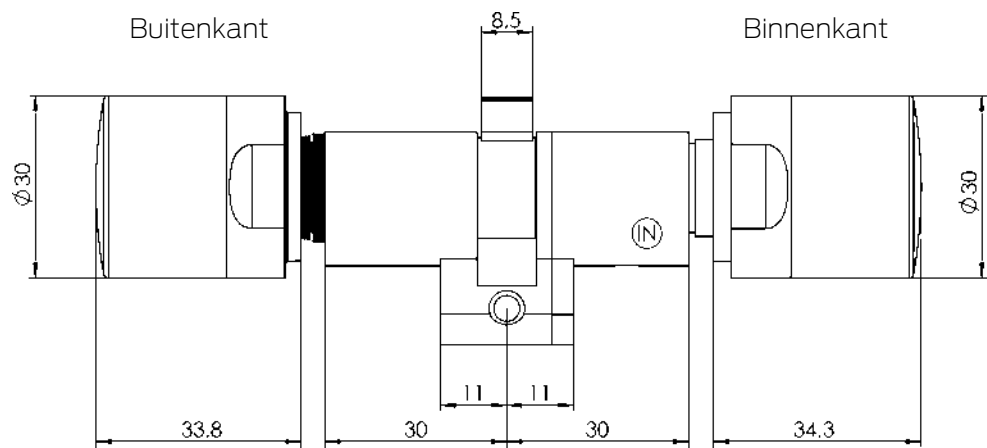

Swiss Round Comfort – Passief (SR CO MP)

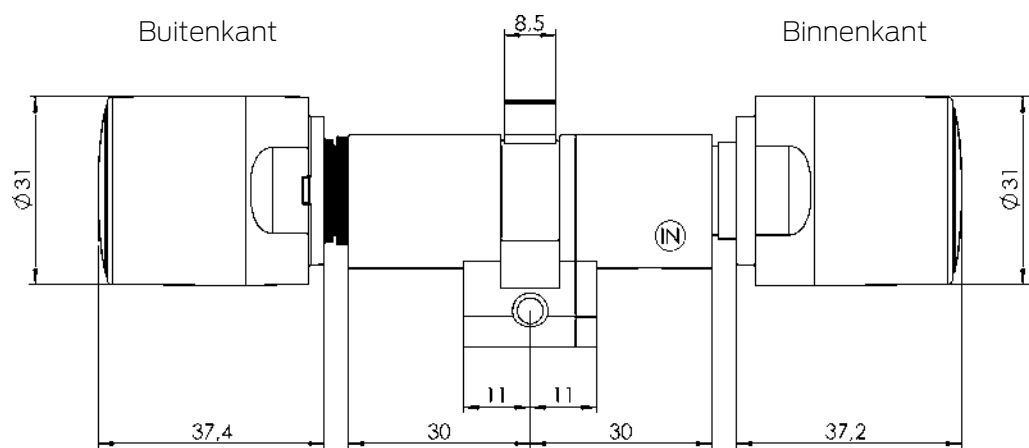



Swiss Round halve cilinder- Actief (SR HZ)

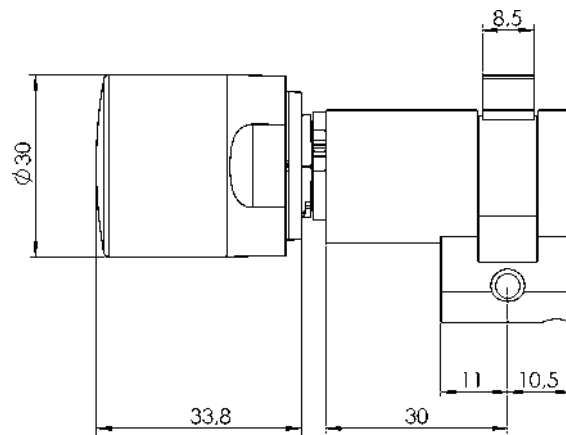

Swiss Round halve cilinder- Passief (SR HZ MP)

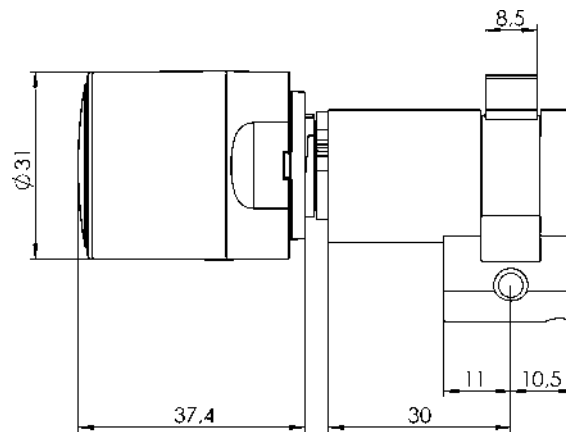

United Kingdom Mortise – Actief (UKM)

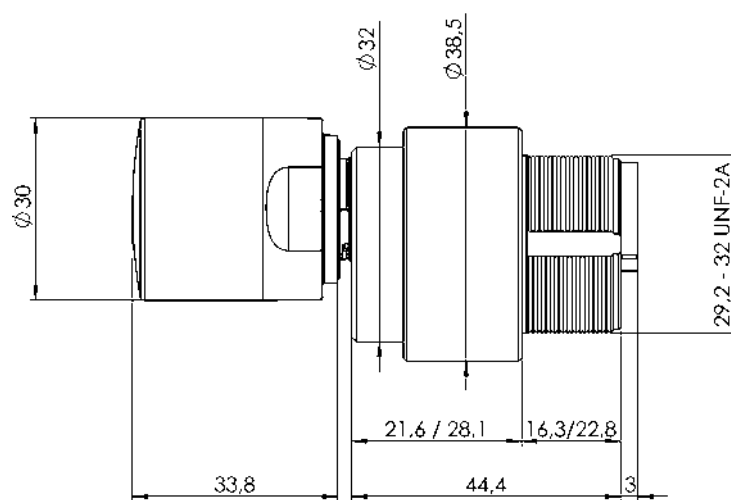

United Kingdom Mortise – Passief (UKM MP)

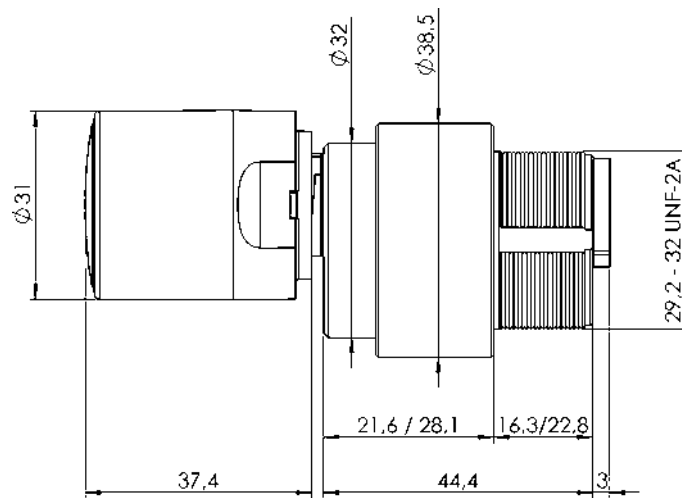

United Kingdom buitencilinder – Actief (UKR)

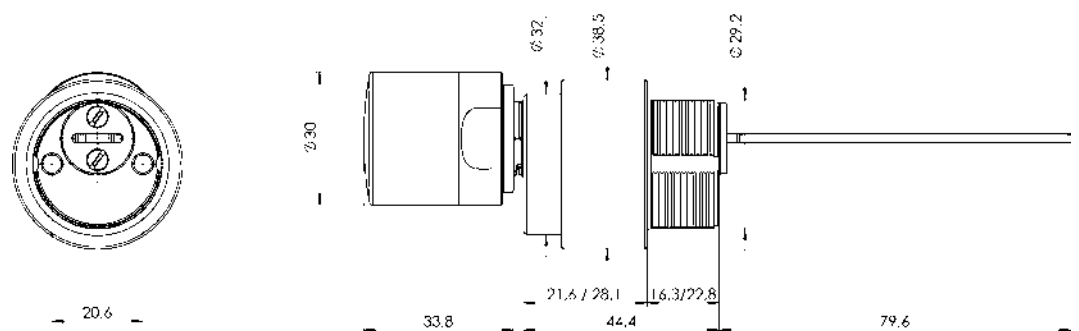

United Kingdom buitencilinder – Passief (UKR MP)

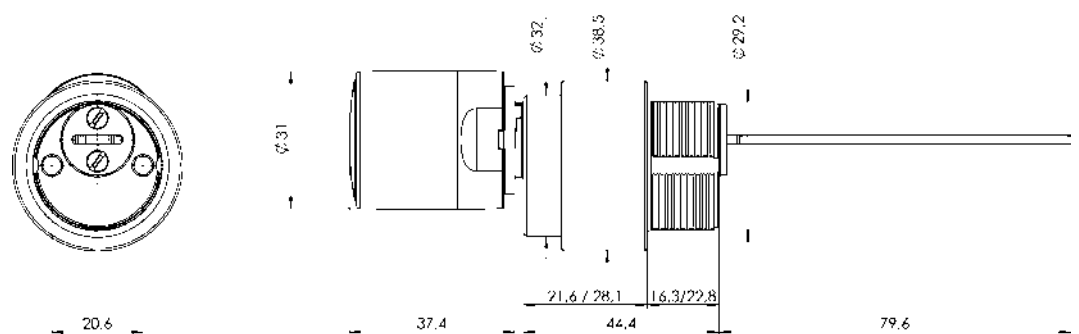

### 13. Verklaring van overeenstemming

Het bedrijf SimonsVoss Technologies GmbH verklaart dat de artikelen (Z4.\*, Z4.\*MH\*, Z4.\*MP\*) voldoen aan de volgende richtlijnen:

- 2014/53/EU -RED-  
of voor de UK: UK wettelijk 2017 Nr. 1206 -Radioapparatuur-
- 2011/65/EU -RoHS-  
of voor de UK: UK wettelijk 2012 Nr. 3032 -RoHS-



De volledige tekst van de EU-conformiteitsverklaring is beschikbaar op het volgende internetadres: [www.simons-voss.com/nl/certificaten.html](http://www.simons-voss.com/nl/certificaten.html).

De volledige tekst van de UK-conformiteitsverklaring is beschikbaar op het volgende internetadres: [www.simons-voss.com/nl/certificaten.html](http://www.simons-voss.com/nl/certificaten.html).

## 14. Hulp en verdere informatie

### Informatiemateriaal/documenten

Gedetailleerde informatie over het gebruik en de configuratie, alsook overige documentatie vindt u op de homepage:

<https://www.simons-voss.com/nl/documenten.html>

### Conformiteitsverklaringen

Conformiteitsverklaringen en andere certificaten vindt u op de homepage:

<https://www.simons-voss.com/nl/certificaten.html>

### Informatie over verwijdering

- Voer het apparaat (Z4.\*, Z4.\*MH\*, Z4.\*MP\*) niet af als huishoudelijk afval, maar overeenkomstig de Europese Richtlijn 2012/19/EU bij een gemeentelijke inzamelpunt voor speciaal elektrotechnisch afval.
- Zorg voor recycling van defecte of gebruikte batterijen volgens de Europese Richtlijn 2006/66/EG.
- Neem de plaatselijke bepalingen in acht voor de gescheiden afvoer van batterijen.
- Voer de verpakking af naar een instantie voor milieuvriendelijke recycling.



### Technische Support

Onze technische ondersteuning zal u graag helpen (vaste lijn, kosten afhankelijk van provider):

+49 (0) 89 / 99 228 333

### E-mail

Schrijft u ons liever een e-mail?

[support-simonsvoss@allegion.com](mailto:support-simonsvoss@allegion.com)

### FAQ

Informatie en hulp vindt u op de homepage in het menupunt FAQ:

<https://faq.simons-voss.com/otrs/public.pl>

**Adres**

SimonsVoss Technologies GmbH  
Feringastr. 4  
85774 Unterföhring  
Duitsland



## Typisch SimonsVoss

SimonsVoss, de pionier op het gebied van radiografisch geregelde, draadloze sluittechniek biedt systeemoplossingen met een breed productgamma voor de vakgebieden SOHO, kleine en grote bedrijven en publieke instellingen. SimonsVoss-sluitsystemen combineren intelligente functionaliteit, hoge kwaliteit en bekroond design Made in Germany.

Als innovatieve systeemaanbieder hecht SimonsVoss grote waarde aan schaalbare systemen, hoge beveiliging, betrouwbare componenten, sterke software en eenvoudige bediening. Hierdoor wordt SimonsVoss

beschouwd als een technologisch marktleider op het gebied van digitale sluitsystemen.

Moed voor vernieuwing, duurzaam denken en handelen, evenals een hoge waardering voor medewerkers en partners zijn het fundament van onze economische successen.

SimonsVoss is een onderneming van de ALLEGION Group – een internationaal opererend netwerk op het gebied van beveiliging. Allegion is in ongeveer 130 landen over de hele wereld actief ([www.allegion.com](http://www.allegion.com)).

### Made in Germany

SimonsVoss neemt het predikaat “Made in Germany” bijzonder serieus. Alle producten worden uitsluitend ontwikkeld en geproduceerd in Duitsland.

© 2024, SimonsVoss Technologies GmbH, Unterföhring

Alle rechten voorbehouden. Teksten, illustraties en grafische elementen vallen onder het auteursrecht.

De inhoud van dit document mag niet gekopieerd, verspreid of gewijzigd worden. Meer informatie over dit product vindt u op de website van SimonsVoss. Technische wijzigingen voorbehouden.

SimonsVoss en MobileKey zijn geregistreerde merken van SimonsVoss Technologies GmbH.

**SimonsVoss**  
technologies

Made in Germany

A BRAND OF

  
**ALLEGION**