



SIMONS VOSS

MobileKey Cilindro di chiusura (Z4)

Manuale

15.10.2024

Simons  Voss
technologies

Sommario

| | | |
|-----------|--|-----------|
| 1. | Usو conforme | 5 |
| 2. | Avvisi di sicurezza generali | 6 |
| 3. | Avvertenze di sicurezza specifiche del prodotto | 9 |
| 4. | Indicazioni generali | 12 |
| 4.1 | Descrizione del prodotto..... | 12 |
| 4.2 | Struttura del cilindro di chiusura | 13 |
| 4.3 | Struttura del semicilindro..... | 14 |
| 4.4 | Apertura e chiusura dall'esterno..... | 14 |
| 4.5 | Apertura e chiusura dall'interno | 15 |
| 5. | Versioni | 16 |
| 5.1 | Versione FD (standard)..... | 17 |
| 5.2 | Versione HZ (standard) | 17 |
| 5.3 | Versione HZ (autobloccante) | 17 |
| 5.4 | Versione ZK | 19 |
| 5.5 | Versione FH | 19 |
| 5.6 | Versione TS | 20 |
| 5.7 | Opzione MR..... | 20 |
| 5.8 | Versione MS | 21 |
| 5.9 | Versioni SKG o VdS (SZ) | 21 |
| 5.10 | Versione AP..... | 22 |
| 5.11 | Versione AP2..... | 23 |
| 5.12 | Versione CO..... | 24 |
| 5.13 | Versione WP (FD) | 24 |
| 5.14 | Versione WP (HZ/CO/AP) | 24 |
| 5.15 | Versione SW (CO) | 25 |
| 5.16 | Versione VR (HZ)..... | 25 |
| 5.17 | Versione DK (HZ) | 25 |
| 5.18 | Versione DM | 25 |
| 5.19 | Versione ibrida | 26 |
| 5.20 | Lunghezze maggiori..... | 26 |
| 5.21 | Esempi di applicazioni dei cilindri di chiusura | 26 |
| 6. | Istruzioni di montaggio | 27 |
| 6.1 | Indicazioni generali | 27 |

| | | |
|------------|---|-----------|
| 6.2 | Programmazione del cilindro di chiusura | 27 |
| 6.3 | Varianti di montaggio | 27 |
| 6.3.1 | Montaggio | 27 |
| 6.3.2 | Montaggio cilindro antipanico | 31 |
| 6.3.3 | Montaggio del cilindro SKG/VdS | 34 |
| 6.3.4 | Semicilindro DK/MR | 35 |
| 6.3.5 | Montaggio SwissRound | 43 |
| 6.3.6 | Piastra magnetica per DoorMonitoring | 43 |
| 6.4 | Adattatore della protezione antiestrazione | 43 |
| 6.4.1 | Montaggio Z4.KA & Z4.KA.SET | 43 |
| 6.4.2 | Montaggio Z4.MP.KA.SET | 45 |
| 6.5 | Installazione LockNode | 46 |
| 6.5.1 | Installazione LockNode | 46 |
| 6.5.2 | Installazione LockNode MP | 48 |
| 7. | Segnali acustici | 51 |
| 7.1 | Avvisi batteria | 52 |
| 7.2 | Avviso batteria transponder | 54 |
| 8. | Sostituzione delle batterie nel "Sistema 3060" | 55 |
| 8.1 | Indicazioni generali | 55 |
| 8.2 | Durata delle batterie | 55 |
| 8.3 | Procedura per la batteria di emergenza | 56 |
| 8.3.1 | Modalità magazzino (G1) | 56 |
| 8.3.2 | Modalità Freeze (G2) | 56 |
| 8.4 | Procedura | 57 |
| 8.5 | Procedura pomolo esterno (cilindro MH) | 58 |
| 9. | Manutenzione, pulizia e disinfezione | 60 |
| 10. | Opzioni di impiego | 61 |
| 10.1 | Indicazioni generali | 61 |
| 10.2 | Porte tagliafuoco | 61 |
| 10.3 | Porte lungo le vie di fuga | 61 |
| 10.4 | Situazioni di montaggio all'esterno | 61 |
| 11. | Accessori | 62 |
| 11.1 | Pomoli | 62 |
| 11.2 | Adattatore della protezione antiestrazione (Z4.KA.SET) | 62 |
| 11.3 | Prolunga per protezione antiestrazione per cilindri SKG/VDS (Z4.KA.SET2) | 62 |
| 11.4 | Prolunga per protezione antiestrazione per cilindri SKG/VDS (Z4.KA.SET2.IT) | 62 |
| 11.5 | Attrezzo | 63 |

| | | |
|------------|--|-----------|
| 11.6 | Set di batterie..... | 63 |
| 12. | Dati tecnici | 64 |
| 12.1 | Cilindro di chiusura..... | 64 |
| 12.2 | Semicilindri | 66 |
| 12.3 | Disegni quotati cilindri | 67 |
| 13. | Dichiarazione di conformità | 68 |
| 14. | Supporto e ulteriori informazioni | 69 |

1. Uso conforme

I cilindri digitali SimonsVoss Cilindro MobileKey vengono utilizzati nelle apposite serrature per porte (ad es. serrature ad incasso DIN) per integrare quest'ultime in un sistema di chiusura digitale.

Il cilindro digitale Cilindro MobileKey può essere utilizzato in un'apposita serratura per porte solo per questo scopo. Non è ammesso un utilizzo diverso!

I cilindri digitali Cilindro MobileKey sono disponibili in varie lunghezze. La scelta della misura giusta è fondamentale. La lunghezza del cilindro di chiusura è stampata sulla confezione e può essere rimisurata in qualunque momento. Se il cilindro è troppo corto, i pomoli non possono essere montati. Se il cilindro è troppo lungo, potrebbe fuoriuscire dalla serratura in seguito alla trazione. Per garantire il corretto funzionamento, il cilindro deve sporgere dal lato della porta per meno di 3 mm.

Il prodotto non può essere alterato in alcun modo, tranne che per le modifiche descritte nelle istruzioni.

2. Avvisi di sicurezza generali

Parola segnale: Possibili effetti immediati di non conformità

PERICOLO: Morte o lesioni gravi (probabile)

AVVERTENZA: Morte o lesioni gravi (possibili, ma improbabili)

ATTENZIONE: Lesione minori

AVVISO: Danni materiali o malfunzionamento

NOTA: Basso o no



AVVERTENZA

Accesso bloccato

Con componenti montati e/o programmati in modo difettoso, l'accesso attraverso una porta può restare bloccato. La SimonsVoss Technologies GmbH non risponde delle conseguenze di un accesso bloccato, per esempio nel caso si debba accedere a persone ferite o in pericolo, di danni a cose o altri danni!

Accesso bloccato tramite manipolazione del prodotto

Se si modifica il prodotto da solo, possono verificarsi malfunzionamenti e l'accesso attraverso una porta può essere bloccato.

- Modificare il prodotto solo quando necessario e solo nel modo descritto nella documentazione.

Non ingerire la batteria. Pericolo di ustioni dovute a sostanze pericolose

Questo prodotto contiene batterie a bottone al litio. Se la batteria a bottone viene inghiottita, possono verificarsi gravi ustioni interne nel giro di sole due ore che possono causare la morte.

1. Conservare le batterie nuove e usate lontano dalla portata dei bambini.
2. Se il vano batteria non si chiude in modo sicuro, interrompere l'uso del prodotto e tenerlo lontano dalla portata dei bambini.
3. Se pensate che le batterie siano state inghiottite o si trovino in una qualsiasi parte del vostro corpo, rivolgetevi immediatamente a un medico.

Pericolo di esplosione a causa di un tipo di batteria non corretto

L'inserimento del tipo di batteria sbagliato può causare un'esplosione.

- Utilizzare solo le batterie specificate nei dati tecnici.



ATTENZIONE

Pericolo di incendio dovuto alle batterie

Le batterie utilizzate possono costituire un pericolo di incendio o combustione in caso di utilizzo scorretto.

1. Non tentare di caricare, aprire, riscaldare o bruciare le batterie.
2. Non cortocircuitare le batterie.

AVVISO

Danni dovuti a scariche elettrostatiche (ESD) quando l'alloggiamento è aperto

Il presente prodotto contiene componenti elettronici che potrebbero subire danni in conseguenza di scariche elettrostatiche.

1. Utilizzare materiali di lavori conformi ai requisiti ESD (ad es. fascetta antistatica al polso).
2. Effettuare la messa a terra dell'operatore prima di eseguire lavori in cui è possibile entrare in contatto con parti elettroniche. A tale scopo, toccare una superficie metallica opportunamente messa a terra (ad es. telaio porta, tubi dell'acqua o valvole di riscaldamento).

Danni dovuti a fluidi

Il presente prodotto contiene componenti elettronici e/o meccanici che potrebbero subire danni dovuti a liquidi di qualunque tipo.

- Tenere i componenti elettronici lontani da liquidi.

Danni dovuti a detergenti aggressivi

La superficie di questo prodotto può essere danneggiata da detergenti non idonei.

- Utilizzare esclusivamente detergenti adatti a superfici in plastica o metallo.

Danni dovuti a effetti meccanici

Il presente prodotto contiene componenti elettronici che potrebbero subire danni dovuti a effetti meccanici di qualunque tipo.

1. Evitare di toccare le parti elettroniche.
2. Evitare ulteriori effetti meccanici sulle parti elettroniche.

Danni dovuti all'inversione di polarità

Questo prodotto contiene componenti elettronici che possono essere danneggiati dall'inversione di polarità della sorgente di tensione.

- Non invertire la polarità della sorgente di tensione (batterie o alimentatori).

Funzionamento disturbato a causa di interferenze radioelettriche

Questo prodotto potrebbe essere influenzato da disturbi elettromagnetici o magnetici.

- Non montare o posizionare il prodotto direttamente accanto a dispositivi che possono causare interferenze elettromagnetiche o magnetiche (alimentatori switching!).

Interferenze nella comunicazione dovute a superfici metalliche

Questo prodotto comunica in modalità wireless. Le superfici metalliche possono ridurre significativamente la portata del prodotto.

- Non montare o posizionare il prodotto sopra o vicino a superfici metalliche.



NOTA

Uso conforme

I prodotti MobileKey sono concepiti esclusivamente per l'apertura e la chiusura di porte e oggetti simili.

- ❑ Non utilizzare i prodotti MobileKey per altri scopi.

Malfunzionamenti dovuti a contatto insufficiente o a scarichi diversi

Superfici di contatto troppo piccole/contaminate o diverse batterie scariche possono portare a malfunzionamenti.

1. Utilizzare esclusivamente batterie autorizzate da SimonsVoss.
2. Non toccare con le mani i contatti delle nuove batterie.
3. Utilizzare guanti puliti e privi di grasso.
4. Sostituire sempre tutte le batterie contemporaneamente.

Orari divergenti in caso di chiusure G2

L'unità di tempo interna delle chiusure G2, per motivi tecnici, ha una tolleranza di max. ± 15 minuti all'anno.

- ❑ Riprogrammate regolarmente le chiusure con tempi critici.

Qualifiche richieste

L'installazione e la messa in servizio richiedono conoscenze specialistiche.

- ❑ Solo personale qualificato può installare e mettere in servizio il prodotto.

Montaggio scorretto

SimonsVoss Technologies GmbH declina ogni responsabilità per danni a porte o componenti dovuti ad un montaggio scorretto.

Non si escludono modifiche o perfezionamenti tecnici, anche senza preavviso.

La versione in lingua tedesca è il manuale di istruzioni originale. Altre lingue (redazione nella lingua del contratto) sono traduzioni delle istruzioni originali.

Leggere e seguire tutte le istruzioni di installazione, installazione e messa in servizio. Passare queste istruzioni e tutte le istruzioni di manutenzione all'utente.

3. Avvertenze di sicurezza specifiche del prodotto



AVVERTENZA

Malfunzionamento della porta di emergenza

L'uso di componenti inappropriati o non operativi può pregiudicare il funzionamento di una porta di emergenza. Se si utilizza il cilindro antipanico in serrature non autorizzate, il funzionamento della porta di emergenza potrebbe essere compromesso e non più autorizzato.

1. Assicurarsi che tutti i componenti della chiusura siano operativi.
2. Assicurarsi che la funzione antipanico della serratura a incasso sia garantita.
3. Prestare attenzione alla documentazione del produttore della serratura.
4. Utilizzare il cilindro antipanico nel range di temperature prescritto.
5. Dopo il montaggio, la conversione o la sostituzione delle batterie del cilindro antipanico eseguire una prova di funzionamento.



ATTENZIONE

Utilizzo della versione antipanico del cilindro di chiusura in serrature non omologate

Qualora la versione antipanico del cilindro di chiusura sia utilizzata in serrature non omologate, la funzione uscita di emergenza può risultare disturbata e può non essere più abilitata.

1. Utilizzare la versione antipanico del cilindro di chiusura solo in serrature per le quali il cilindro sia espressamente omologato.
2. Consultare la documentazione del rispettivo produttore di serrature.
3. Per maggiori informazioni a riguardo, contattare SimonsVoss Technologies GmbH (vedere *Supporto e ulteriori informazioni* [▶ 69]).

Possibili lesioni alla mano causate dal rapido ritorno del trascinatore

Nella versione antipanico del cilindro di chiusura viene utilizzato un trascinatore a molla. Questo trascinatore, nello stato non inserito, può retrocedere rapidamente e ferire la mano.

- Impugnare la versione antipanico del cilindro di chiusura evitando l'area del trascinatore.

AVVISO

Danni causati dall'umidità in caso di impiego all'aperto

L'umidità può danneggiare l'elettronica.

1. Se il cilindro di chiusura viene utilizzato all'aperto o in presenza di un elevato grado di umidità (bagni o toilette), usare la versione WP.
2. Inserire il cilindro di chiusura con cautela, per evitare danni agli O-ring.

Danneggiamento meccanico del pomello causato da ostacoli

Il pomello può danneggiarsi se, per la sua posizione di installazione, va a sbattere contro la parete o altri oggetti.

- In tali situazioni utilizzare un fermaporta adeguato.

Danneggiamento meccanico del pomello in caso di utilizzo improprio come apriporta

Alcune porte sono molto massicce e pesanti. Il pomello non è adatto ad aprire porte di questo tipo.

1. Non tirare il pomello per aprire le porte.
2. Predisporre apriporta (impugnature adatte) per impedire l'uso improprio del pomello.

DoorMonitoring nelle serrature ad ingranaggi

I cilindri di monitoraggio delle porte non sono adatti al funzionamento in chiusure multipunto con ingranaggio (serrature a ingranaggi). Eccezione: DM.AP2, senza monitoraggio chiavistello.

- Non utilizzare i cilindri di monitoraggio delle porte nelle serrature ad ingranaggi.



NOTA

Intervallo di manutenzione non superiore a un mese per le chiusure delle uscite di emergenza

La Norma europea EN 179 Allegato C prevede, nell'ambito degli interventi di manutenzione sulle chiusure delle uscite di emergenza, di garantire, ad intervalli non superiori a un mese, che tutte le parti della chiusura siano in soddisfacenti condizioni di funzionamento.

Intrappolamento di persone senza supporto di identificazione

Il design a rotazione libera del cilindro della serratura può essere aperto da entrambi i lati solo con un supporto di identificazione.

- Assicurarsi che nessuna persona senza supporto di identificazione si trovi nell'area chiusa.

Lunghezza della password dell'impianto di chiusura

Per motivi di sicurezza, la password dell'impianto di chiusura deve avere una lunghezza minima di 8 caratteri. La lunghezza del codice per i cilindri di chiusura digitali (*sia per il sistema 3060/3061 che MobileKey*) corrisponde a 2^{168} Bit.

Malfunzionamento del pomolo interno a causa dell'umidità

Il pomolo interno del cilindro di chiusura ha un grado di protezione IP40, quindi non è a prova di umidità.

- Assicurarsi che il pomolo interno non venga a contatto con l'acqua.

La sostituzione della batteria deve essere effettuata esclusivamente da personale specializzato e addestrato e solo con l'apposita chiave per batterie (Z4.SCHLUESSEL)!

Programmazione con la vecchia versione LSM

I nuovi componenti possono essere programmati esclusivamente con la versione attuale di LSM.

Difficoltà di azionamento della serratura a causa della mancata scorrevolezza dello scrocco o del catenaccio

Se lo scrocco o il catenaccio della serratura ad incasso sono difficilmente azionabili, anche il cilindro di chiusura sarà difficilmente azionabile.

- Verificare che lo scrocco o il catenaccio della serratura a incasso siano facilmente azionabili.

Errore di assemblaggio a causa di un ordine errato

Se si commette un errore nel misurare la porta e di conseguenza nell'ordinare un cilindro di chiusura, il cilindro di chiusura non sarà adatto.

- Prima dell'ordine controllare ancora una volta le dimensioni della porta.
-

4. Indicazioni generali

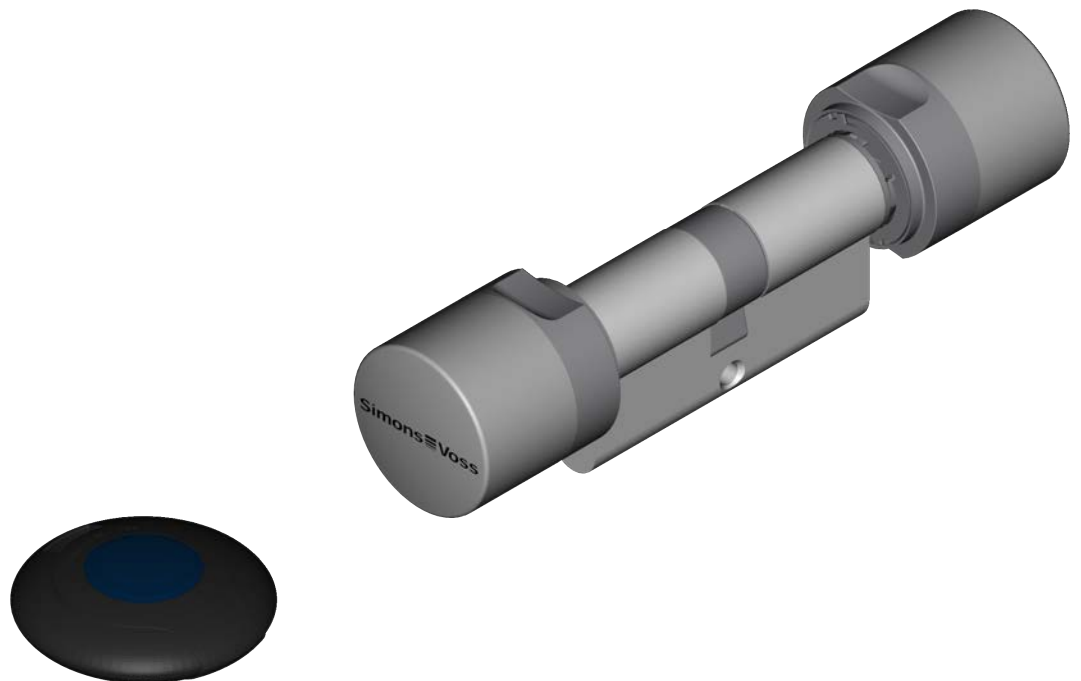

4.1 Descrizione del prodotto

Il sistema digitale di chiusura e controllo accessi 3060 di SimonsVoss rappresenta la variante elettronica di un impianto di chiusura meccanico, con la funzionalità di un sistema di controllo accessi di tipo classico.

Il cilindro di chiusura digitale 3061 e il semicilindro digitale sono i componenti centrali del sistema di chiusura e controllo accessi. La comunicazione radio sostituisce l'autenticazione meccanica della chiave.

In questa descrizione prodotto verranno illustrati sia il cilindro di chiusura che il semicilindro. La struttura e il funzionamento dei due prodotti sono per molti aspetti simili. Le differenze fra i due prodotti e le diverse varianti esistenti saranno evidenziate nei rispettivi capitoli.

Se non indicato esplicitamente o non desumibile dal contesto, il termine "cilindro di chiusura" fa riferimento, in questo documento, sia al cilindro di chiusura che al semicilindro.

Il trasferimento dati ai fini dell'autenticazione avviene tramite un transponder (25 kHz induttivo) o una SmartCard negli standard RFID MIFARE® Classic o MIFARE® DESFire.

Per i dettagli relativi ai prodotti SmartCard (SC), si rimanda ai rispettivi manuali. La presente descrizione cita il cilindro SC, senza tuttavia descriverlo dettagliatamente.

Il cilindro di chiusura è disponibile in diverse varianti e standard profilo (ad es. DIN 18252/EN1303) in modo da poter essere montato in pressoché ogni tipo di serratura. Maggiore sicurezza, maggiore flessibilità, costi ridotti,

capacità di rete senza passaggio di cavi su porta e telaio, minori operazioni di montaggio: con il cilindro di chiusura digitale 3061 tutto ciò è immediatamente possibile.

Il cilindro di chiusura digitale 3061 è alimentato da due batterie ridondanti. Questa alimentazione di tensione integrata rende i cilindri autonomi. In questo modo, non è necessario effettuare alcun cablaggio nella porta. La protezione dai guasti è garantita inoltre da un intelligente sistema di avviso del livello di carica della batteria.

Gli elementi del sistema SimonsVoss vengono consegnati senza configurazione di fabbrica. La configurazione viene assegnata all'impianto di chiusura solo in occasione della prima programmazione. Ciò consente di semplificare la gestione del magazzino e del prodotto.

Grazie alla modularità, tutti i cilindri di chiusura si integrano perfettamente nel sistema 3060 di SimonsVoss e possono essere programmati, come tutti gli altri componenti SimonsVoss, con il software di programmazione del piano di chiusura. È possibile collegare senza cavi vari altri supporti di autenticazione (ad es. tastierino PinCode 3068, lettore biometrico Q3008 o CompactReader 3078). In caso di futuro ampliamento, i cilindri potranno essere collegati in rete senza cavi ed essere gestiti in un sistema online complessivo.

I cilindri di chiusura sono disponibili in due diverse generazioni di firmware – G1 e G2. Rispetto a G1, la variante G2 dispone di un protocollo di comunicazione più potente, che consente di creare impianti di chiusura più grandi e potenti. Inoltre, le autorizzazioni vengono scritte sia sul cilindro di chiusura che sul transponder, il che permette una maggiore flessibilità di programmazione. Il sistema G2 permette inoltre il collegamento in rete virtuale, ossia le autorizzazioni e gli elenchi di blocco vengono scritti sul transponder e trasferiti all'impianto di chiusura. Per maggiori dettagli, si rimanda al manuale G2.

4.2 Struttura del cilindro di chiusura



1. Pomolo interno
2. Batterie / elettronica
3. Attuatore
4. Protezione antiforatura

5. Pomolo esterno

4.3 Struttura del semcilindro

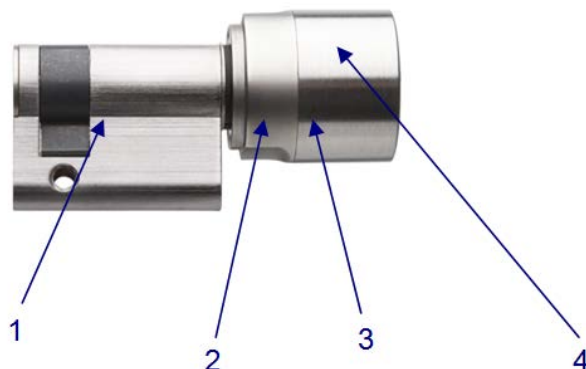

1. Attuatore
2. Elettronica
3. Batterie
4. Pomolo

4.4 Apertura e chiusura dall'esterno

Nei cilindri di chiusura a rotazione libera (FD)

In un Cilindro MobileKey a rotazione libera, il pomolo interno e il pomolo esterno ruotano liberamente in condizione disattivata. L'apertura o la chiusura della porta non è possibile senza un supporto di identificazione valido. Per azionare il cilindro, identificarsi presso il pomolo esterno con un supporto di identificazione valido. Se il supporto di identificazione è autorizzato, si udirà un segnale acustico doppio e il LED blu lampeggerà due volte, quindi il cilindro di chiusura si accoppierà. Girare il pomolo esterno in direzione di blocco o apertura. Per eseguire quest'operazione, si hanno a disposizione circa cinque secondi. È possibile configurare il tempo di accoppiamento. Dopodiché, verrà emesso un segnale acustico singolo e il pomolo esterno o interno ruoterà di nuovo liberamente. Accertarsi che il pomolo esterno ed interno del cilindro di chiusura ruoti di nuovo liberamente dopo il processo di accoppiamento.



NOTA

Se si tratta di un supporto di identificazione che non è autorizzato al momento in base al programma delle fasce orarie, si udirà un segnale acustico singolo. Il cilindro tuttavia non si accoppierà, cosicché il pomolo esterno o interno continuerà a ruotare liberamente e la porta non si aprirà. Questo comportamento va impostato separatamente nel sistema esterno.

4.5 Apertura e chiusura dall'interno

Nei cilindri di chiusura a rotazione libera (FD)

In un Cilindro MobileKey a rotazione libera, il pomolo interno e il pomolo esterno ruotano liberamente in condizione disattivata. L'apertura o la chiusura della porta dall'esterno è possibile solo mediante l'attivazione del supporto di identificazione nel pomolo interno.

Nei cilindri di chiusura non a rotazione libera (CO)

I Cilindro MobileKey accoppiati in modo fisso sul lato interno sono azionabili dall'interno senza supporto di identificazione. In questo caso, la porta può essere aperta e chiusa nel pomolo interno senza un supporto di identificazione autorizzato.

5. Versioni

Per soddisfare le diverse esigenze di mercato, il cilindro digitale Cilindro MobileKey è disponibile in varie versioni. Le diverse versioni sono contrassegnate da una sigla. Si possono abbinare varie versioni:

| ABBREVIAZIONE | DESIGNAZIONE | CILINDRO DI CHIUSURA | SEMICILINDRO |
|---------------|---------------------------------|----------------------|--------------|
| .FD | Standard (a rotazione libera) | X | |
| HZ | Semicilindro | | X |
| ZK | Controllo accessi | X | X |
| FH | Versione ignifuga | X | |
| TS | Comando a tasti | X | |
| MR | Multirast | X | X |
| MS | Versione in ottone | X | X |
| SKG | Cilindro VdS classe AZ | X | |
| VDS | Cilindro VdS classe BZ | X | |
| AP | Funzione antipanico | X | |
| CO | Cilindro comfort | X | |
| WP | Resistente alle intemperie - WP | X | X |
| SW | Resistente all'acqua di mare | X | |
| WN | Integrato in rete | X | X |
| SC | Versione Smart-Card | X | |
| VR | Portata ridotta | | X |
| DK | Pomolo smontabile | | X |
| DM | Door Monitoring | X | |

Per informazioni sulle versioni abbinabili, si rimanda al rispettivo catalogo prodotto. I cilindri di chiusura sono disponibili anche con profili diversi per adeguarsi alle differenze regionali:

| PROFILO | CILINDRO DI CHIUSURA | SEMICILINDRO |
|--|----------------------|--------------|
| Cilindro standard con profilo europeo secondo DIN 18252/EN1303 | X | X |
| Scandinavian Oval | | X |
| British Oval | X | |
| Swiss Round | X | X |

Per i profili porta americani, i cilindri Cilindro MobileKey sono disponibili anche nelle varianti Mortise e cilindro RIM.

5.1 Versione FD (standard)

Cilindro MobileKey a rotazione libera su entrambi i lati.

Il cilindro a doppio pomolo .FD è disponibile a partire da una lunghezza di 30-30 mm.

5.2 Versione HZ (standard)

Versione standard del semicilindro.



5.3 Versione HZ (autobloccante)



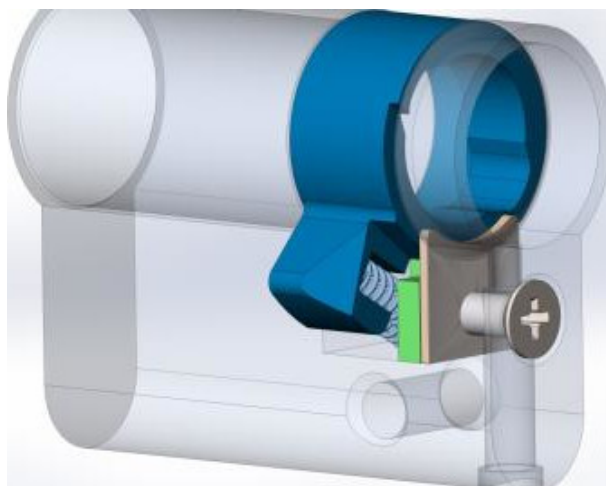

Variante del semicilindro con autobloccaggio mediante un fermo a molla con posizione di ripristino fissa. Grazie alla molla e allo spigolo smussato della camma, il bloccaggio è possibile anche senza mezzo di identificazione, premendo (.SL). L'applicazione principale è, ad esempio, l'installazione in maniglie a leva girevoli per armadi elettrici e di distribuzione o rack di server nei data center.



I dati tecnici differiscono leggermente dal normale mezzo cilindro:

| | |
|---|-------|
| Posizione angolare del conducente | 37° |
| Larghezza del driver dalla posizione zero | 11 mm |

Se il meccanismo autobloccante viene utilizzato frequentemente, è consigliabile applicare un po' di grasso al bordo di innesto della maniglia della leva del quadro elettrico.

Sono possibili tutte le opzioni conosciute per il semicilindro, con le seguenti eccezioni:

■ .MR

- .MS

- .DK

- .WP

Le lunghezze abituali dei semicilindri per le maniglie a leva sono 30-10 mm e 35-10 mm.



5.4 Versione ZK

Esecuzione come la versione standard, ma con registrazione degli accessi e gestione delle fasce orarie.

- Registrazione accessi

Il cilindro di chiusura memorizza gli ultimi 3.072 accessi con data, ora e ID transponder (TID). I dati possono essere letti con il dispositivo di programmazione o dalla rete.

- Gestione fasce orarie

I cilindri di chiusura possono essere programmati in modo che i transponder siano autorizzati all'accesso solo in determinati orari. All'interno dei vari programmi di fasce orarie, sono disponibili, in G1, 5(+1) o, in G2, 100 (+1) gruppi di fasce orarie per settore (ad es. all'esterno).

5.5 Versione FH

Esecuzione come la versione standard, ma per porte con inserti metallici spessi (ad es. porte tagliafuoco) o con maggiore effetto schermante. Questa versione è consigliata nelle aree con presenza di forti campi interferenti, ad es. nei locali server, e per tutte le porte metalliche. La versione FH non è montabile successivamente.

In caso di reti cablate, si consiglia di utilizzare questa versione del cilindro in virtù della maggiore semplicità di progettazione.

Prima di montare un cilindro di chiusura in una porta resistente a fuoco e fumo, è necessario verificare la certificazione antincendio per accertarne la conformità.

Assicurarsi che le chiusure o le strisce isolanti eventualmente montate sull'unità porta completa non interferiscano con il corretto funzionamento di MC.

5.6 Versione TS

Esecuzione come la versione standard, tuttavia con la possibilità supplementare di accoppiare il cilindro dall'interno senza supporto di identificazione. Questa variante del cilindro può essere fatta accoppiare meccanicamente con due pulsanti posti sul pomolo interno. Dal lato interno della porta, quindi, non è necessario alcun transponder. Il cilindro si accoppia quindi per 5 secondi (intervallo impostabile) e la porta può essere aperta o chiusa. Dopo questo intervallo, il cilindro riprende a ruotare liberamente su entrambi i lati.

La versione .TS non è montabile successivamente.



NOTA

Si sconsiglia l'installazione a posteriori di tappi di rete (LNI) per manopole con comando a pulsante (.TS)

Il pulsante rende difficile l'inserimento di un cappuccio di rete e il prodotto potrebbe danneggiarsi.

- SimonsVoss sconsiglia l'installazione a posteriori di cilindri .TS con un tappo di rete.

5.7 Opzione MR

Esecuzione come la versione standard, ma l'ingegno, in condizione disaccoppiata, si posiziona in punti specifici. Questa versione è particolarmente adatta per le serrature scorrevoli con bloccaggio in più punti.

In riferimento ai bloccaggi in più punti con funzione antipanico, osservare la dichiarazione di conformità del produttore della serratura.

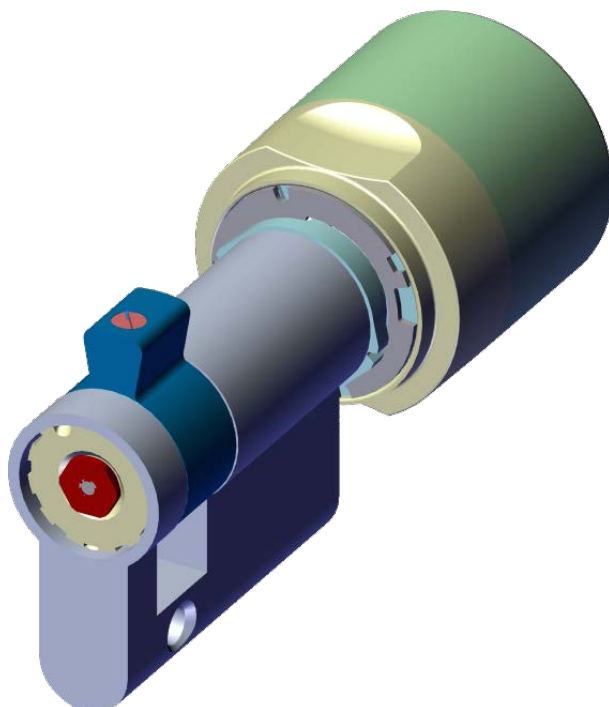

5.8 Versione MS

Il cilindro Cilindro MobileKey è disponibile anche in color ottone in alternativa al colore acciaio inox (cappucci del pomolo lucidi).



5.9 Versioni SKG o VdS (SZ)

Cilindro MobileKey è disponibile opzionalmente anche come cilindro VdS. A tale riguardo, grazie alle ulteriori protezioni meccaniche, si sono ottenute le classi VdS AZ e BZ o la classe SKG***. Queste versioni non possono essere abbinare alla variante in ottone e WP. Il cilindro VdS è fornibile solo in abbinamento alla funzionalità ZK.



NOTA

Il cilindro profilato va protetto con un coprimaniglia antieffrazione di classe B o C riconosciuto da VdS. Questi coprimaniglia sono conformi a DIN 18 257 classe ES 2 o ES 3. L'alloggiamento del cilindro non deve sporgere dal coprimaniglia per oltre 3 mm. Rispetto a tutte le altre porte, il grado di misure antieffrazione dipende dalle relative disposizioni nazionali.

Questa versione è disponibile nelle varianti .MS, .FH e WN.

5.10 Versione AP

In tutte le porte in cui la funzione antipanico della serratura può essere influenzata negativamente dalla posizione del dente di trascinamento, è necessario montare un cilindro dotato della funzione antipanico. Questa versione possiede un meccanismo a molla integrato che tira l'ingegno in una posizione non critica e che evita il blocco della funzione antipanico della serratura antipanico.

Il cilindro di tipo .AP, a differenza di tutti gli altri cilindri, viene installato in modo specularmente inverso, ossia il pomolo con la batteria e l'elettronica si trova nella parte esterna (vedere figura).

Rispetto al cilindro antipanico standard (AP), in cui il pomolo interno è accoppiato in modo fisso, il pomolo interno della versione AP a rotazione libera (AP.FD) è disaccoppiato meccanicamente e non può essere accoppiato tramite supporto di identificazione.

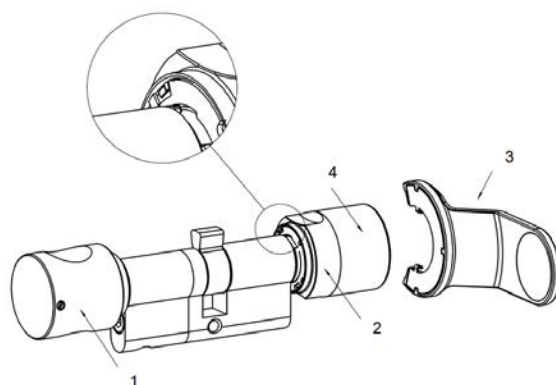

1. Pomolo interno
2. Anello dell'impugnatura
3. Chiave per la sostituzione batteria
4. Pomolo esterno

Per le porte lungo le vie di fuga installate dopo il 1° aprile 2003 (chiusure secondo DIN EN 179 o DIN EN 1125), osservare i seguenti punti: Nelle chiusure nella cui omologazione è indicato che il cilindro Cilindro MobileKey non influisce sul funzionamento della serratura, si possono utilizzare tutti i cilindri Cilindro MobileKey. In tutte le chiusure in cui la posizione del dente di trascinamento del cilindro Cilindro MobileKey influisce sul funzionamento della serratura, va utilizzato eventualmente il cilindro Cilindro MobileKey di tipo .AP (cilindro antipanico) e questo deve essere riportato nell'omologazione del produttore della serratura.



PERICOLO

Date le caratteristiche costruttive delle serrature antipanico, non è consentito ruotare il pomolo del cilindro TNCilindro MobileKey in battuta con la porta chiusa, poiché in questo modo può essere compromessa la funzione antipanico della serratura.

5.11 Versione AP2

In tutte le porte in cui la funzione antipanico della serratura può essere influenzata negativamente dalla posizione del dente di trascinamento, è necessario montare un cilindro dotato della funzione antipanico. Questa versione possiede un meccanismo a molla integrato che tira l'ingegno in una posizione non critica e che evita il blocco della funzione antipanico della serratura antipanico.

Il montaggio avviene come nel normale Cilindro MobileKey.

Per le porte lungo le vie di fuga installate dopo il 1° aprile 2003 (chiusure secondo DIN EN 179 o DIN EN 1125), osservare i seguenti punti: Nelle chiusure nella cui omologazione è indicato che il Cilindro MobileKey non influisce sul funzionamento della serratura, si possono utilizzare tutti i Cilindro MobileKey. In tutte le chiusure in cui la posizione del dente di trascinamento del Cilindro MobileKey influisce sul funzionamento della serratura, va utilizzato eventualmente il Cilindro MobileKey di tipo .AP2 (cilindro antipanico) e questo deve essere riportato nell'omologazione del produttore della serratura.



PERICOLO

Date le caratteristiche costruttive delle serrature antipanico, non è consentito ruotare il pomolo del Cilindro MobileKey in battuta con la porta chiusa, poiché in questo modo può essere compromessa la funzione antipanico della serratura.

AVVISO

Perdita di magnetizzazione e autorizzazione del cilindro

La magnetizzazione può andare persa su un cilindro AP2. Sui cilindri interessati, è necessario azionare nuovamente il mezzo di identificazione.

Possibili cause: Modalità Flip-flop, commutazione temporale, serrature lente o azionamento di interruttori catenaccio con resistenza sul driver del cilindro AP2.

1. Non utilizzare la modalità flip-flop e la commutazione temporale per i cilindri AP2.
2. Non utilizzare il cilindro AP2 per serrature difficili da azionare o per interruttori di catenaccio con resistenza sul seguatore.

5.12 Versione CO

Nel cilindro comfort (CO), il pomolo interno è collegato in modo fisso all'ingegno, in modo che la porta possa essere aperta o chiusa dall'interno senza utilizzo del supporto di identificazione.

5.13 Versione WP (FD)

Nella versione WP (Weather Proof) del , la classe di protezione passa da IP 54 a IP 65. Per tale motivo, questa versione è adatta all'uso per esterni o per porte esterne anche se il cilindro non è direttamente esposto agli schizzi d'acqua.

Cilindro antipanico: la versione WP è concepita specificamente per l'esterno e va montata qualora il pomolo esterno rischi di entrare in contatto con l'acqua (ad es. acqua piovana). La versione WP presenta una maggiore resistenza nei confronti dell'acqua; il dente di trascinamento non deve comunque entrare in contatto con l'acqua.

Questa versione è disponibile a partire da una lunghezza di 30-35 mm e nelle varianti .FD, .ZK, .MS e .FH.

5.14 Versione WP (HZ/CO/AP)

Nella versione WP (Weather Proof) del semicilindro, del cilindro comfort o del cilindro antipanico, il pomolo elettronico è sigillato e presenta, perciò, una classe di protezione maggiore, corrispondente a IP 66. Perciò, questa versione risulta adatta nei casi in cui il lato dell'elettronica si trova all'esterno, ossia il pomolo elettronico è esposto, ad esempio, alla pioggia. Non è consentito l'ingresso di acqua attraverso la porta.

5.15 Versione SW (CO)

La versione SW (acqua di mare) del cilindro comfort è sviluppata specificamente per l'impiego su navi o in caso di utilizzo diretto sul mare. In questo caso, nella parte esterna è utilizzato un pomolo V4A e un elemento antiscivolo verniciato.

5.16 Versione VR (HZ)

Questa versione dispone di una portata minore. Trova applicazione, ad es., nelle porte degli armadietti e nei sistemi di cassette delle lettere, in cui la distanza rispetto allo sportello vicino è inferiore a 40 cm.

5.17 Versione DK (HZ)

Il pomolo può essere smontato ed è adatto al montaggio, ad es., dietro le mascherine degli interruttori a chiave.

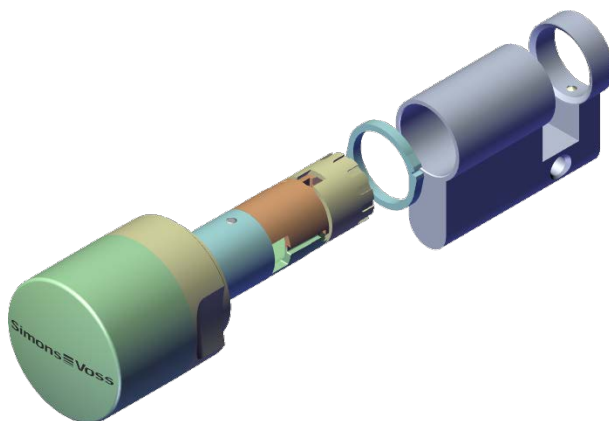

5.18 Versione DM

Nella versione DoorMonitoring, Cilindro MobileKey può inoltrare all'LSM eventi porta in tempo reale.



NOTA

I cilindri DM non possono essere utilizzati nelle chiusure multipunto con ingranaggio (serrature a ingranaggi)!



5.19 Versione ibrida

Con la versione ibrida del cilindro di chiusura digitale supporti di identificazione attiva (ad esempio, transponder) e Media ID passiva (come MIFARE o DESFire carte) può essere utilizzato.

5.20 Lunghezze maggiori

Tutti i cilindri a doppio pomolo sono disponibili fino ad una lunghezza totale di 140 mm o fino a max. 90 mm su un lato. Su richiesta sono disponibili lunghezze maggiori. Tutti i cilindri a doppio pomolo sono disponibili fino ad una lunghezza totale di 100 mm o fino a max. 90 mm sul lato esterno. Su richiesta sono disponibili lunghezze maggiori.

5.21 Esempi di applicazioni dei cilindri di chiusura

| FD (ZK) | FH (ZK) | TS (ZK) | AP (ZK) |
|------------------------|--------------------|---------------------|----------------------|
| Porte di ingresso | Porte tagliafuoco | Porte di abitazioni | Porte antipanico* |
| Porte di abitazioni | Porte in alluminio | Porte di uffici | Uscite di emergenza* |
| Porte di uffici | | | |
| Porte di comunicazione | | | |
| Porte autobloccanti | | | |

*Osservare le norme EN 179 e EN 1125 nonché le schede dati del produttore della serratura.

Le diverse versioni possono essere abbinare a piacimento, in caso contrario ciò è segnalato nelle singole descrizioni delle varianti.

6. Istruzioni di montaggio

6.1 Indicazioni generali

Nell'installazione del cilindro digitale, assicurarsi che nelle immediate vicinanze non vi siano fonti di radiodisturbo a bassa frequenza.

All'esterno, l'alloggiamento del cilindro profilato dovrebbe essere montato a filo o sporgere al massimo di 3 mm; all'occorrenza applicare una rondella per il cilindro profilato o un rivestimento di sicurezza. Inoltre va assicurato che non penetri acqua nel cilindro attraverso la zona del dente di trascinamento.

Durante il montaggio, non colpire per nessun motivo i pomoli.

Tutti i pomoli sono chiusi mediante bloccaggio a baionetta (eccezione: pomolo interno variante antipanico e pomolo esterno SKG/VDS).

La parte interna del cilindro è contrassegnata da un'incisione a laser (IL, che sta per lunghezza interna) sull'alloggiamento del cilindro profilato, mentre la parte elettronica si riconosce dall'anello di plastica nero posto fra il pomolo e l'alloggiamento del cilindro profilato.

Al momento della consegna, le batterie sono già montate.

Tutte le operazioni descritte al presente capitolo possono essere eseguite in alternativa anche con la chiave di montaggio/per batteria.

6.2 Programmazione del cilindro di chiusura

Prima dell'installazione, è necessario programmare il cilindro digitale e i rispettivi supporti di identificazione. Per maggiori informazioni, consultare le istruzioni per l'uso del software.

6.3 Varianti di montaggio

6.3.1 Montaggio

Il lato interno è segnato sul corpo del cilindro.

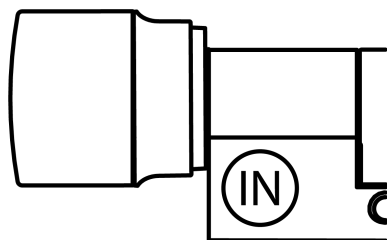

- ✓ Cacciavite PH2 (o Z4.DM.SCREWDRIVER per varianti DoorMonitoring)
- ✓ Chiave di montaggio o per la batteria
- ✓ Cilindro programmato.

1. Togliere il pomello (CO: interno, FD: esterno).

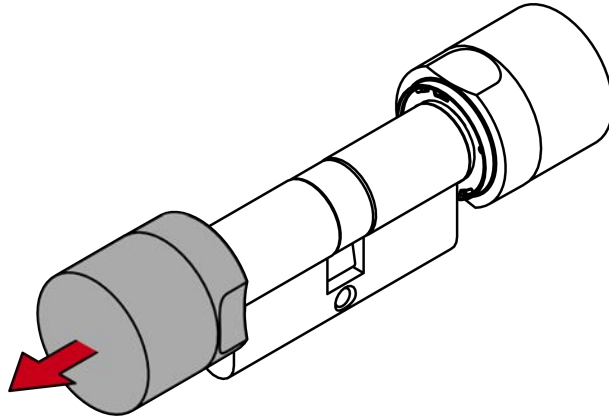

2. Inserire il cilindro nella porta (CO: dall'esterno, FD: dall'interno).

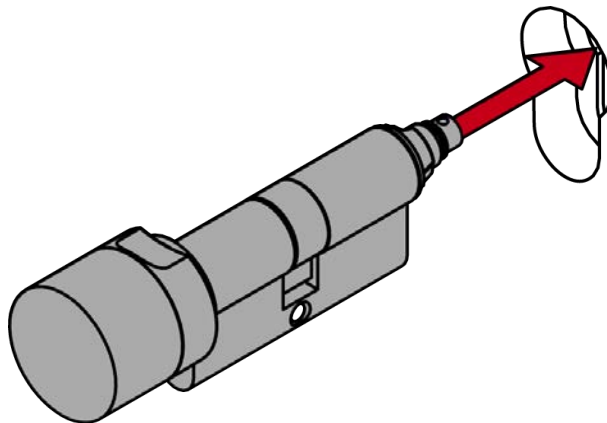

3. Fissare il cilindro con la vite di ritenuta (3,5 Nm).

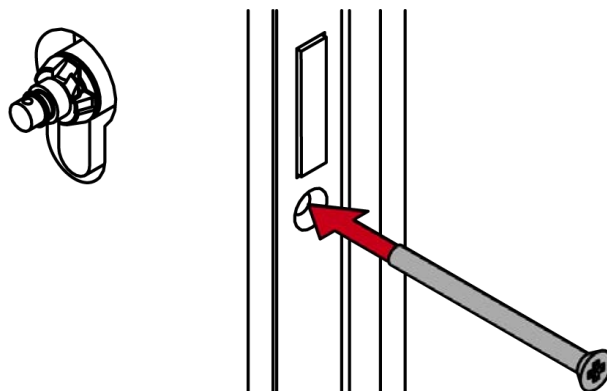

4. Reinserire il pomello.

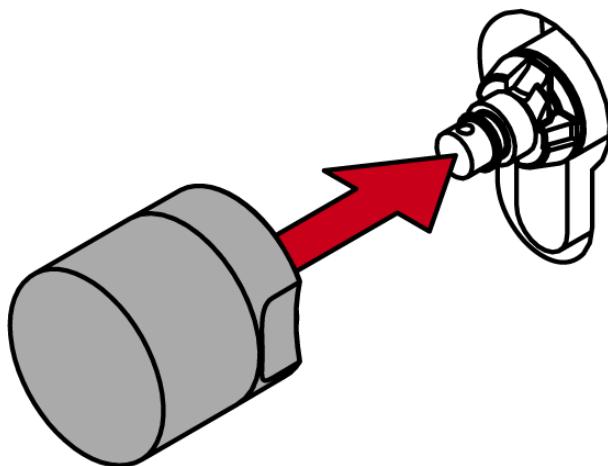

5. Ruotare il pomello in senso antiorario finché non si incastra nelle conche della flangia.
Se necessario, girare indietro il disco d'arresto con la chiave di montaggio.
6. Posizionare la chiave di montaggio contro il pomello da dietro in modo che sia posizionata piatta.

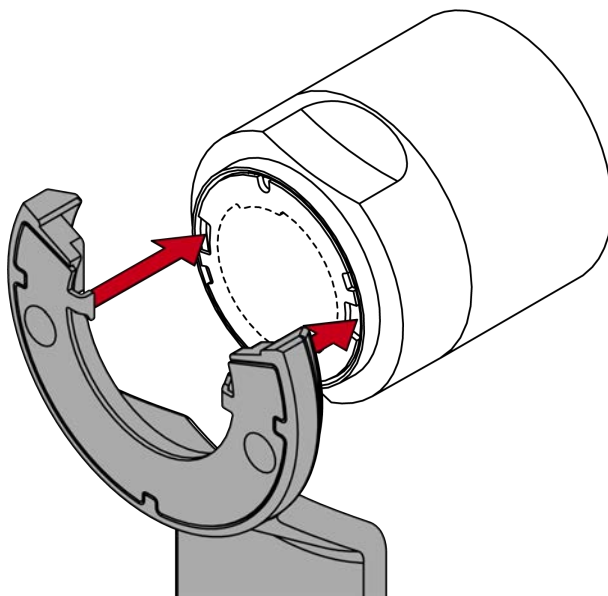

7. Ruotare il pomello finché le sporgenze della chiave di montaggio si incastrano nel disco d'arresto.

8. Tenere saldamente il pomello e ruotare la chiave di montaggio con cautela di circa 30° in senso antiorario.

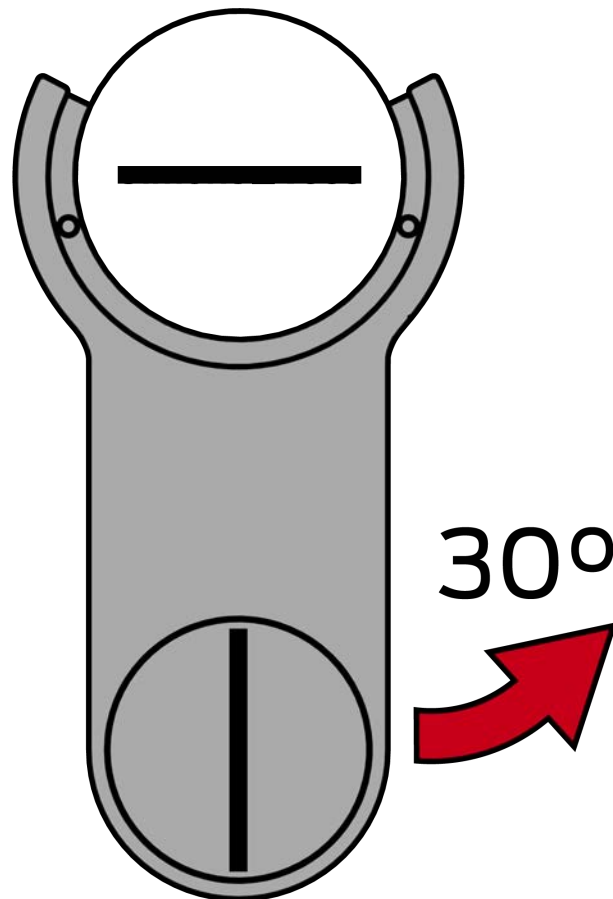

↳ Il disco d'arresto emette un clic.

9. Solo varianti VdS/SKG: Stringere la vite a testa esagonale nel pomello.

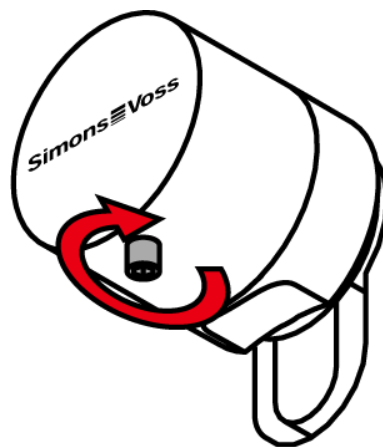

↳ Il cilindro è completamente montato.

Varianti DM

1. Pulire il telaio della porta nell'area della piastra di chiusura.

2. Incollare la piastrina magnetica sul telaio della porta in modo tale che la vite di ritenuta si trovi esattamente sopra di essa quando la porta è chiusa.

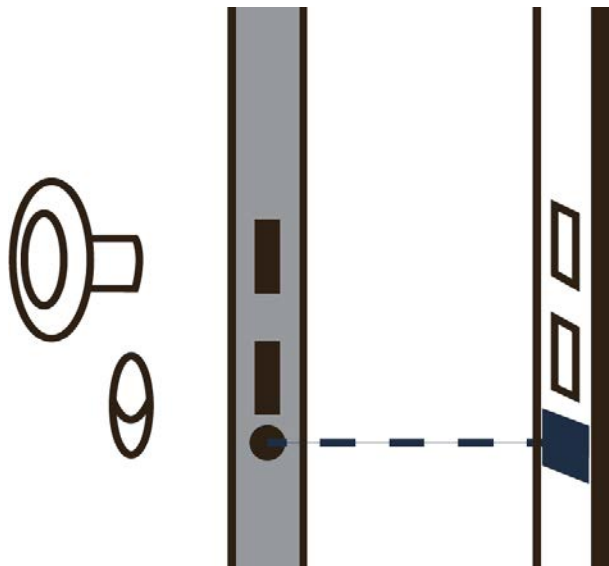

6.3.2 Montaggio cilindro antipanico

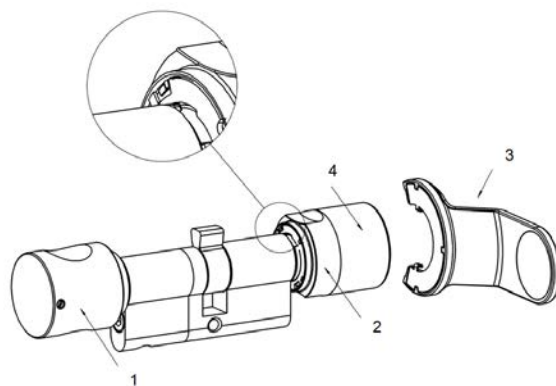

1. Pomolo interno
2. Anello dell'impugnatura
3. Chiave per la sostituzione batteria
4. Pomolo esterno

Nel cilindro AP, l'ingegno, in condizione disaccoppiata, si trova sempre in una posizione predefinita che ne impedisce il bloccaggio casuale. Rispetto ad altre versioni del cilindro, il cilindro AP è montato in posizione specularmente inversa (introduzione nella serratura dall'interno verso l'esterno).

AVVISO

Danni dovuti a fluidi

Il presente prodotto contiene componenti elettronici e/o meccanici che potrebbero subire danni dovuti a liquidi di qualunque tipo.

- Tenere i componenti elettronici lontani da liquidi.

Azione violenta sul pomello

Durante il montaggio, non colpire per nessun motivo i pomoli.

6.3.2.1 Rimozione del pomolo interno

Allentare il perno filettato del pomolo interno (vedere figura sopra) con una chiave a brugola (1,5 mm) senza svitarlo completamente. Tenere fermo il dente di trascinamento e quindi ruotare il pomolo interno in senso antiorario o, nel caso del cilindro AP a rotazione libera, sfilare il pomolo dopo aver allentato il perno filettato.

6.3.2.2 Fissaggio del cilindro digitale nella serratura

Ruotare dapprima il dente di trascinamento finché questo si trova in perpendicolare verso il basso. Infilare il cilindro di chiusura digitale nella serratura dal lato esterno in modo che il pomolo esterno sia rivolto in direzione del lato esterno della porta. Fissare il cilindro nella serratura ad incasso con la vite di ritenuta.



NOTA

Durante il montaggio, non colpire per nessun motivo i pomoli. Non porre il cilindro a contatto con olio, vernici o acidi.

6.3.2.3 Fissaggio del pomolo interno

Ruotare il pomolo interno sul filetto; la forza contraria costituirà la battuta del dente di trascinamento all'interno della serratura. Serrare il pomolo interno o, nel cilindro AP a rotazione libera, spingere il pomolo interno fino in battuta. Stringere il perno filettato con la chiave a brugola (1,5 mm).

6.3.2.4 Test di funzionamento

- Per controllare il funzionamento del cilindro AP2 in una serratura antipanico, è obbligatorio verificare lo scorrimento del dente di trascinamento e l'apertura della porta in base alla procedura sotto descritta.
- Il test di funzionamento va eseguito in direzione della via di fuga.

- È indispensabile eseguire un test di funzionamento se il cilindro è stato riallineato o la sede della vite di ritenuta è stata modificata.
- Per l'esecuzione del test di funzionamento serve un supporto di identificazione autorizzato.
- Far rientrare il chiavistello prima del test funzionale.

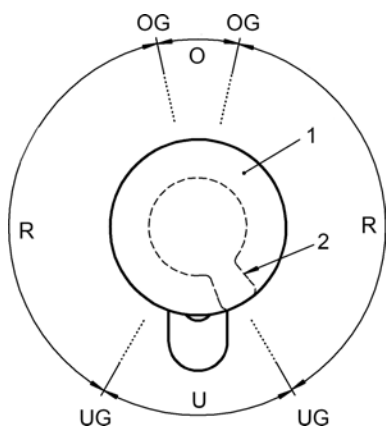

| | |
|------------|--|
| Settore U: | nessuna forza antagonista sul dente di trascinamento |
| Settore R: | settore della forza antagonista in direzione del settore U |
| Settore O: | punto morto superiore dell'avanzamento chiavistello (nessuna forza antagonista sul dente di trascinamento) |
| OG: | limite superiore |
| UG: | limite inferiore |
| 1: | Pomolo |
| 2: | posizione del dente di trascinamento (coperto) |

1. Ruotare il pomolo dapprima con cilindro accoppiato in direzione di blocco della serratura fino all'avanzamento del chiavistello nel settore "R".
 - ↳ si avvertirà una coppia antagonista. Rilasciando il pomolo in questo settore, dovrà ritornare da solo nel settore "U".
2. Chiudere la serratura e controllare la forza antagonista. A tale scopo, ruotare il pomolo accoppiato in direzione di blocco della serratura nel settore "O" attraverso il settore "R".
 - ↳ Il chiavistello avanza. Nel settore "O" non agisce la forza antagonista.
3. Spostare il pomolo leggermente oltre il limite fra i settori "O" e "R" nello stesso senso di rotazione.
 - ↳ Il chiavistello uscirà completamente. Da questo punto in poi, la forza antagonista deve far girare ulteriormente il pomolo da solo fino al settore "U", quando viene rilasciato.

- ↳ Se il pomolo non ruota autonomamente nel settore U, significa che la vite di ritenuta è stretta troppo o la serratura è allineata in modo errato. Ripetere il test dopo l'eliminazione dell'errore. se la vite di ritenuta è stretta eccessivamente, agisce da freno sul meccanismo di ritorno.
4. Chiudere la porta e controllare il funzionamento della serratura premendo la maniglia/l'asta antipanico in direzione della via di fuga.
- ↳ Il chiavistello deve scattare indietro e la porta deve potersi aprire facilmente.
 - ↳ Se il chiavistello non ritorna indietro azionando la maniglia o quest'ultima rimane bloccata, significa che il cilindro di chiusura o la serratura non sono ben allineati o sono difettosi. Ripetere i test precedenti dopo l'eliminazione dei difetti sopraccitati.

Qualora non sia possibile garantire il corretto funzionamento della serratura dopo il test di funzionamento, contattare il produttore della serratura.

6.3.3 Montaggio del cilindro SKG/VdS

Allentare il perno filettato del pomolo esterno con una chiave a brugola senza svitarlo completamente. Tenere fermo il pomolo interno e quindi svitare il pomolo esterno in senso antiorario.

Ruotare dapprima il dente di trascinamento finché questo si trova in perpendicolare verso il basso. Infilare il cilindro di chiusura digitale attraverso la serratura dal lato interno. Fissare il cilindro nella serratura ad incasso con la vite di ritenuta. Quindi avvitare nuovamente il pomolo esterno sul cilindro e serrare il perno filettato.

AVVISO

Danni dovuti a fluidi

Il presente prodotto contiene componenti elettronici e/o meccanici che potrebbero subire danni dovuti a liquidi di qualunque tipo.

- ❖ Tenere i componenti elettronici lontani da liquidi.

Azione violenta sul pomello

Durante il montaggio, non colpire per nessun motivo i pomoli.

6.3.3.1 Montaggio dell'adattatore della protezione antiestrazione (Z4.KA.SET)

L'adattatore della protezione antiestrazione (Z4.KA.SET) è compatibile con tutti i cilindri SKG/VDS fino al 2010 nonché con tutti i cilindri .FD.

Istruzioni:

1. Smontare il pomolo non elettronico.

2. Rimuovere la guarnizione in gomma sul nasello del tubo esterno.
3. Applicare l'adattatore della protezione antiestrazione sul tubo esterno e ruotarlo leggermente, premendolo, in modo che si innesti nelle scanalature della flangia, analogamente al montaggio del pomolo. A tale riguardo, le aperture sull'adattatore e sull'astina del tubo esterno devono essere allineate.
4. Inserire la vite in dotazione attraverso il foro e fissarla con cautela.
5. Infilare nuovamente il pomolo e ruotarlo con una lieve pressione in senso antiorario finché il pomolo esterno si innesta nelle scanalature della flangia. All'occorrenza, premere leggermente il pomolo in questa posizione in direzione dell'alloggiamento del cilindro profilato.



NOTA

La rotazione del disco del bloccaggio a baionetta in condizione non montata può impedire il fissaggio del pomolo. In questo caso, spingere indietro il disco tramite l'attrezzo di montaggio nella posizione originale "Disco del bloccaggio a baionetta aperto"

6. Posizionare la chiave di montaggio in modo che i due naselli dell'attrezzo di montaggio si innestino nel pomolo esterno (se necessario ruotare il pomolo finché i due naselli della chiave si agganciano nel pomolo). Richiudere il pomolo ruotandolo di 30° in senso orario.

6.3.3.2 Montaggio dell'adattatore della protezione antiestrazione (Z4.KA.SET2)

L'adattatore della protezione antiestrazione (Z4.KA.SET2) è compatibile con tutti i cilindri SKG/VDS a partire dall'anno 2011.

Istruzioni:

1. Smontare il pomolo non elettronico.
2. Avvitare l'adattatore della protezione antiestrazione sul cilindro e bloccarlo con i perni filettati.
3. Montare il pomolo non elettronico sull'adattatore della protezione antiestrazione.

Per il mercato italiano è disponibile una variante allungata dell'adattatore. (Z4.KA.SET2.IT)

6.3.4 Semicilindro DK/MR

Per l'installazione delle versioni DK e MR, rimuovere il pomolo con il tubo interno dall'alloggiamento del cilindro. La procedura è descritta di seguito. Questa procedura è necessaria solo, ad esempio, negli interruttori a chiave quando il semicilindro non può essere montato tramite la vite di ritenuta.

AVVISO

Danni dovuti a fluidi

Il presente prodotto contiene componenti elettronici e/o meccanici che potrebbero subire danni dovuti a liquidi di qualunque tipo.

- Tenere i componenti elettronici lontani da liquidi.

Azione violenta sul pomello

Durante il montaggio, non colpire per nessun motivo i pomoli.

6.3.4.1 Montaggio HZ

- ✓ Cacciavite PH2 (o Z4.DM.SCREWDRIVER per varianti DoorMonitoring)
1. Inserire il semcilindro nella serratura.

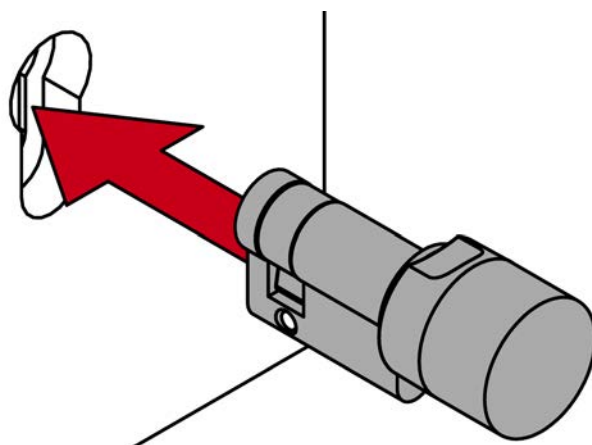

2. Avvitare saldamente il semcilindro con la vite di ritenuta.

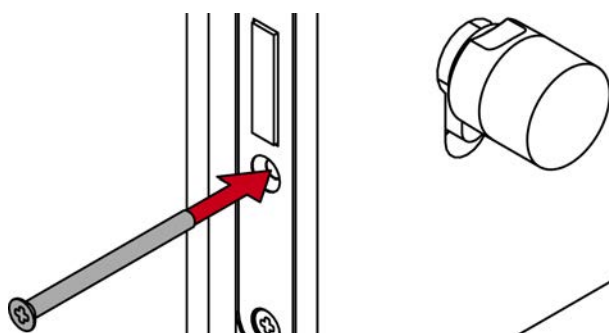

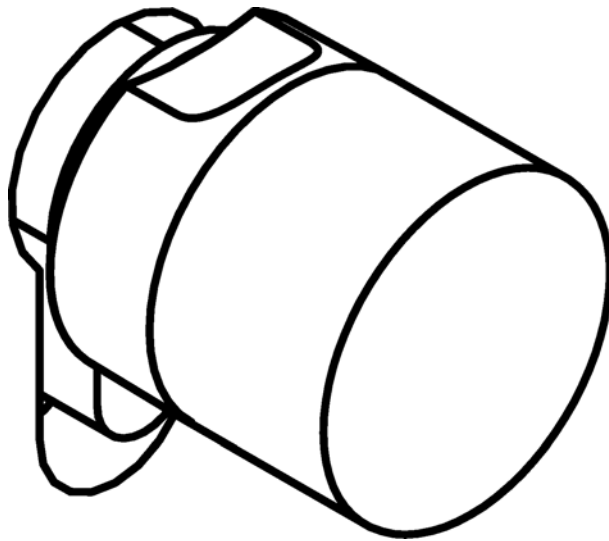

3. Procedere a un test funzionale.
↳ Il cilindro è completamente montato.

6.3.4.2 Montaggio HZ DK

Il pomello dei cilindri .DK e MR può essere rimosso per rosette speciali.

- ✓ Piccolo cacciavite a intaglio
- ✓ Cacciavite PH2 (o Z4.DM.SCREWDRIIVER per varianti DoorMonitoring)

1. Utilizzare il cacciavite a intaglio per distruggere l'anello di plastica tra il corpo del cilindro e il pomello.

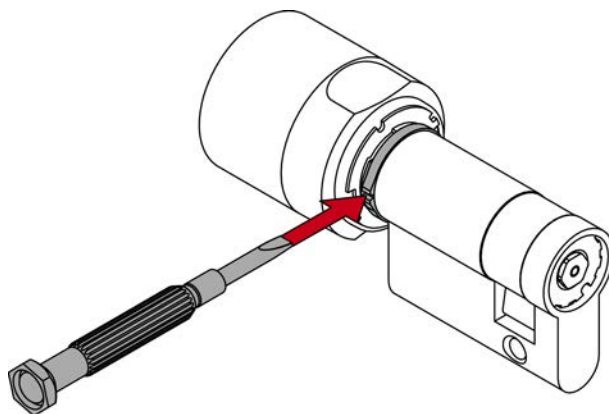

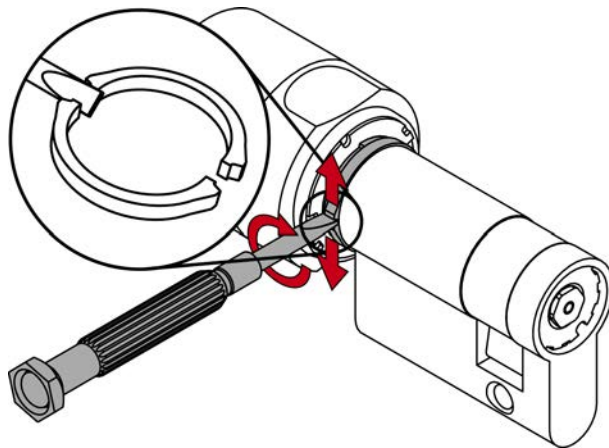

2. Accoppiare il cilindro di chiusura con un mezzo di identificazione autorizzato.

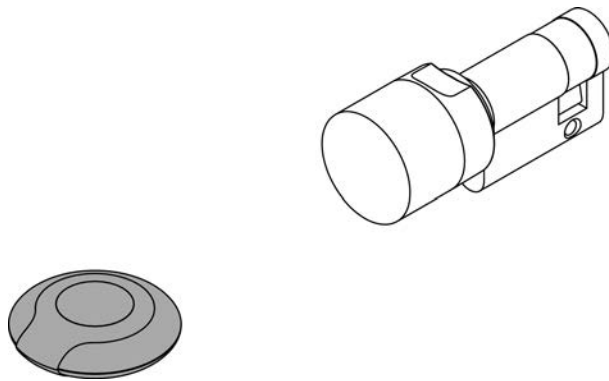

3. Spingere il pomello nel corpo del cilindro fino all'arresto.
4. Tenere premuto il pomello e girarlo in senso antiorario fino all'arresto (se necessario tenere il trascinatore).

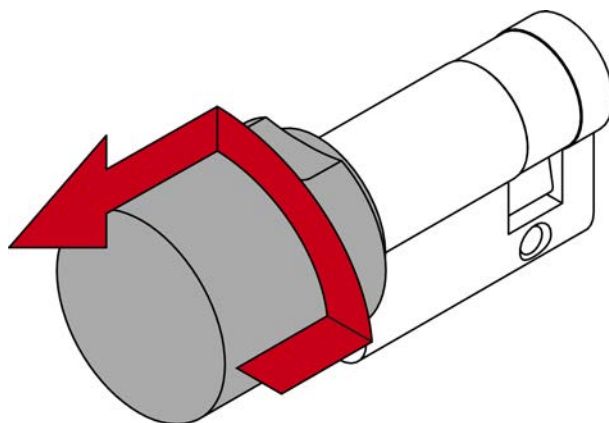

5. Se il cilindro nel frattempo si disaccoppia: Azionare di nuovo il mezzo di identificazione.
6. Estrarre il pomello dal corpo del cilindro.

7. Rimuovere gli anelli esistenti (ricordare l'ordine!).

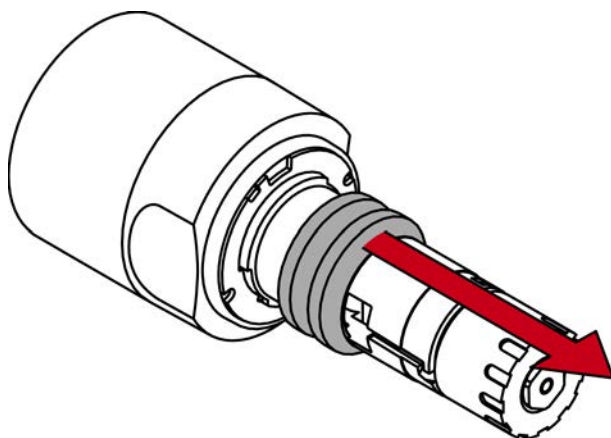

8. Spingere il corpo del cilindro attraverso la porta dall'interno.

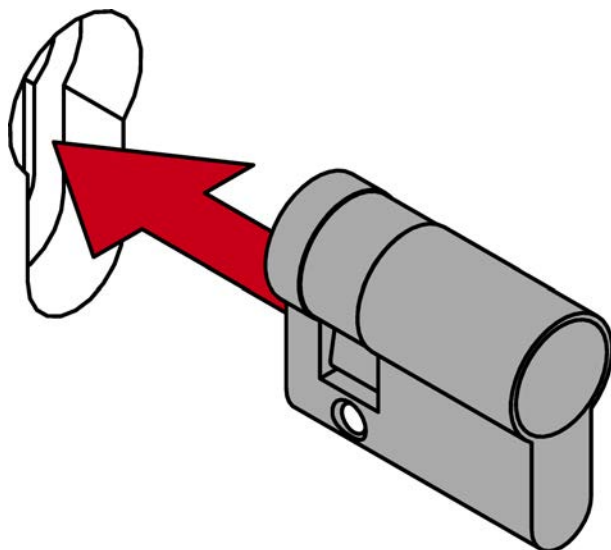

9. Fissare il corpo del cilindro con la vite di ritenuta.

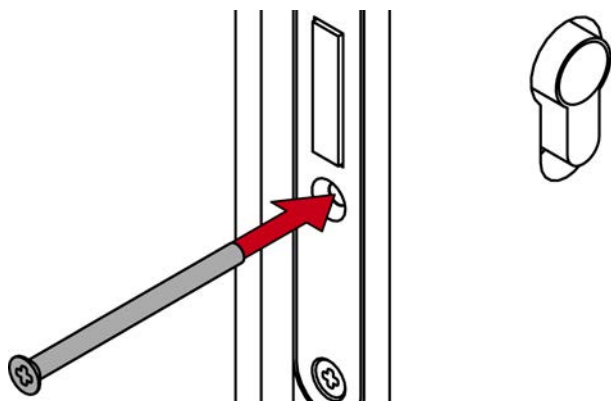

10. Montare la rosetta sulla porta.

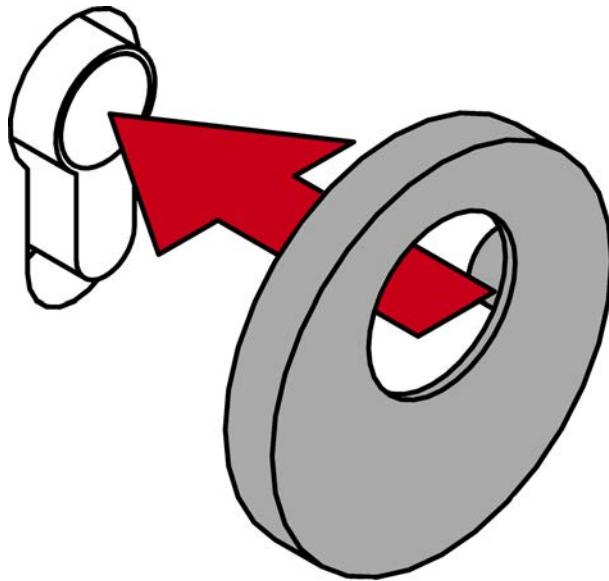

11. Infilare gli anelli precedenti e un nuovo anello di plastica sull'asse del pomello nello stesso ordine.

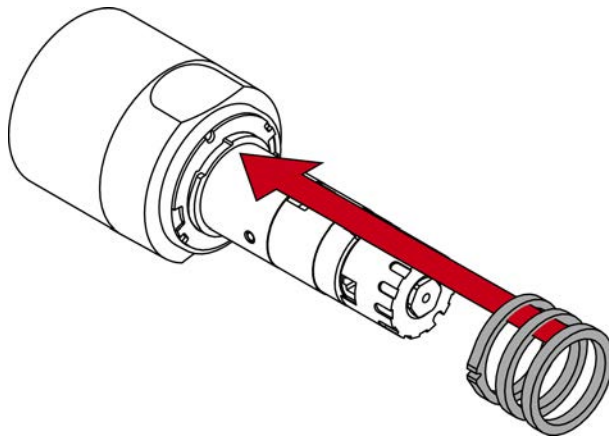

12. Reinserire il pomello nel corpo del cilindro.

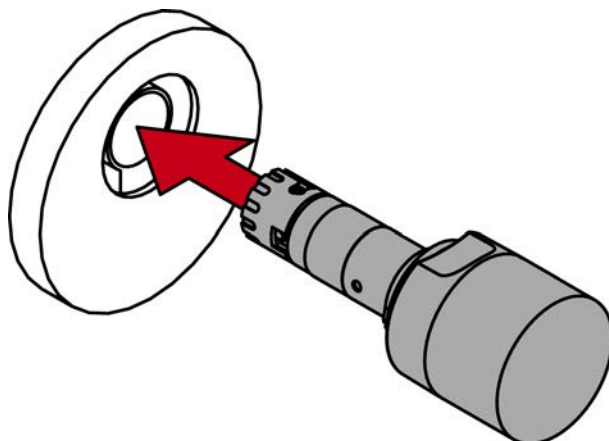

13. Accoppiare il cilindro di chiusura con un mezzo di identificazione.

14. Spingere il pomello nell'alloggiamento del cilindro e girarlo in senso orario fino a quando non scatta in posizione.

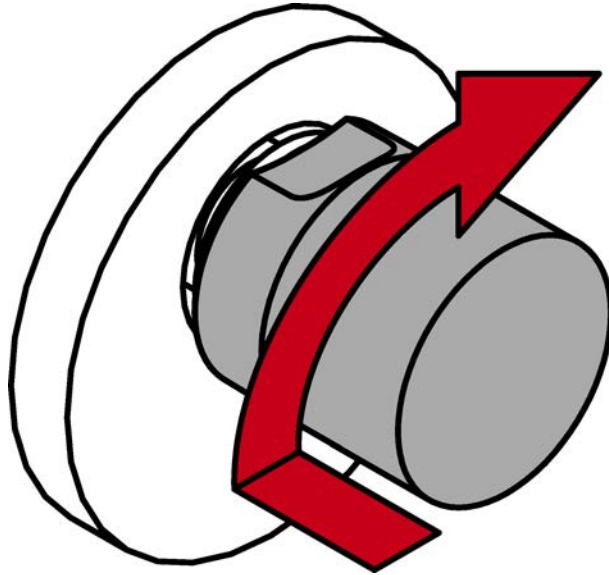

15. Controllare che il pomello sia saldamente inserito girandolo avanti e indietro.

↳ Il cilindro è completamente montato.

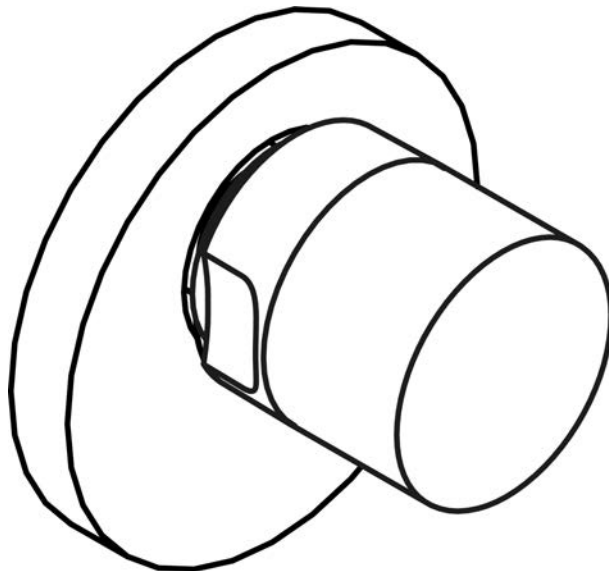

6.3.4.3 Smontaggio

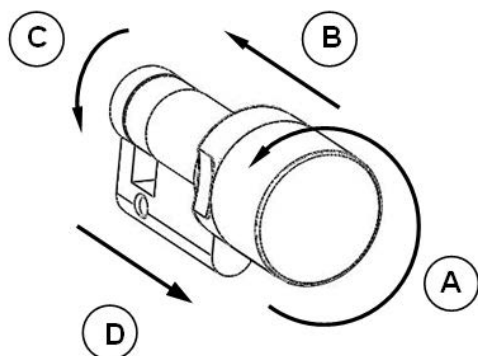

Qualora sia necessario smontare il semicilindro, procedere come segue:

1. Inserire un attrezzo (ad es. un cacciavite) nelle tacche della piastrina in plastica posta fra il pomolo e l'alloggiamento PZ e ruotare l'attrezzo facendo forza leggermente. In questo modo la piastrina viene rotta.
2. Rimuovere i residui della rondella in plastica.
3. Far accoppiare il semicilindro con un supporto di identificazione autorizzato.
4. In condizione accoppiata, ruotare il pomolo in senso antiorario fino in battuta (ad es. in condizione montata contro la serratura o in condizione non montata tenere fermo con la mano il dente di trascinamento; vedere figura Fase A).
5. Premere il pomolo fino in battuta in direzione dell'alloggiamento PZ (si udirà un rumore secco. Se necessario, far uscire e rientrare il pomolo più volte fino a percepire un rumore secco; vedere figura Fase B e D).
6. All'occorrenza accoppiare il cilindro ancora una volta con un supporto di identificazione autorizzato.
7. In condizione accoppiata, ruotare il pomolo in senso antiorario e bloccare contro la battuta (vedere figura Fase C).
8. In condizione bloccata, sfilare il pomolo (compreso il tubo interno) dall'alloggiamento PZ (vedere figura Fase D).



NOTA

Durante il montaggio, non colpire per nessun motivo il pomolo. Non porre il cilindro a contatto con olio, vernici o acidi.

6.3.4.4 Test di funzionamento

1. Accoppiare il semicilindro tramite un supporto di identificazione valido e con la porta aperta ruotare il pomolo in direzione di blocco e apertura. Il pomolo deve poter essere ruotato con facilità.

2. Chiudere la porta e ripetere la procedura. Se il semicilindro ruota con difficoltà, è necessario allineare la porta o modificare la lamiera di chiusura.

In generale, ciò vale anche per il montaggio, ad esempio, in un interruttore a chiave.

6.3.5 Montaggio SwissRound

Per il montaggio del cilindro Swiss Round è necessario rimuovere i due pomoli del cilindro e una maniglia dalla porta.

Il pomolo interno viene rimosso e rimontato come il semicilindro DK / MR.

Il pomolo esterno viene rimosso e rimontato come quello di un cilindro VDS.

1. Smontare il pomolo interno e il pomolo esterno. Rimuovere una maniglia dalla porta.
2. Spingere il cilindro nel profilo e fissarlo con la vite di ritenuta.
3. Montare il pomolo interno e il pomolo esterno. Ricollocare la maniglia.

AVVISO

Danni dovuti a fluidi

Il presente prodotto contiene componenti elettronici e/o meccanici che potrebbero subire danni dovuti a liquidi di qualunque tipo.

- Tenere i componenti elettronici lontani da liquidi.

Azione violenta sul pomello

Durante il montaggio, non colpire per nessun motivo i pomoli.

6.3.6 Piastra magnetica per DoorMonitoring

1. Pulire il telaio della porta nell'area della piastra di riscontro.
2. Incollare la piastra magnetica sul telaio della porta in modo che la vite del frontalino sia esattamente opposta quando è chiusa.

6.4 Adattatore della protezione antiestrazione

6.4.1 Montaggio Z4.KA & Z4.KA.SET

1. Smontare il pomolo esterno con l'ausilio dell'attrezzo di montaggio.
2. Rimuovere l'o-ring del tubo interno con un attrezzo idoneo.
↳ NOTA: il cilindro non deve deformarsi!

3. Applicare l'adattatore e girare, tenendo fermo il pomolo interno, finché è possibile spingerlo completamente sul tubo interno.
↳ Il foro trasversale dell'adattatore ora sarà in linea con quello del tubo interno.

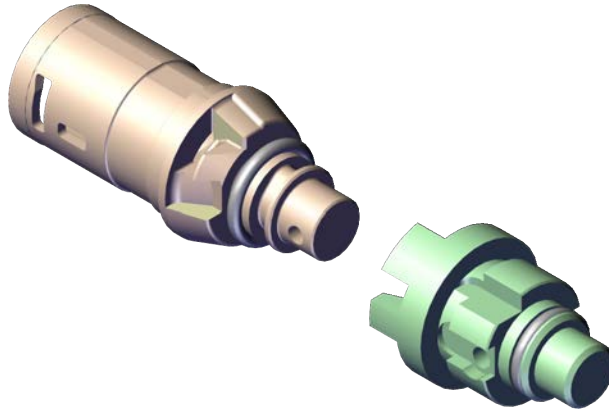

4. Inserire il perno in dotazione, con il lato più sottile davanti, lateralmente attraverso il foro dell'adattatore sul quale si vede la filettatura.

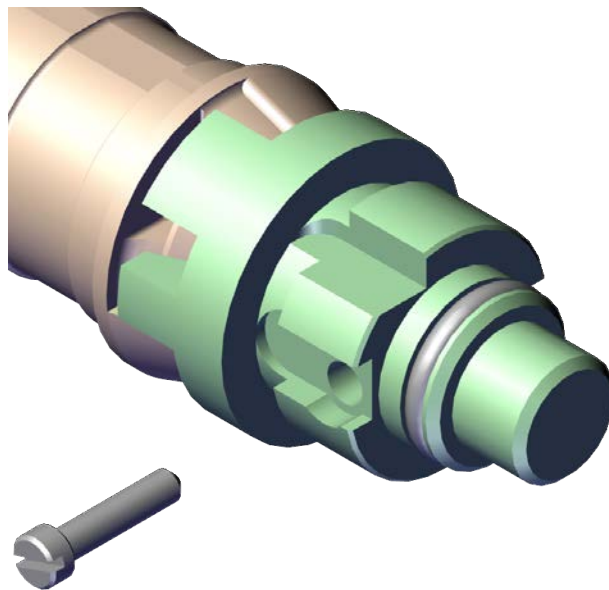

5. Serrare il perno con un cacciavite adatto.
↳ NOTA: la filettatura non deve rimanere danneggiata!

6. Assicurarsi che il perno non sporga da nessun lato dell'adattatore.

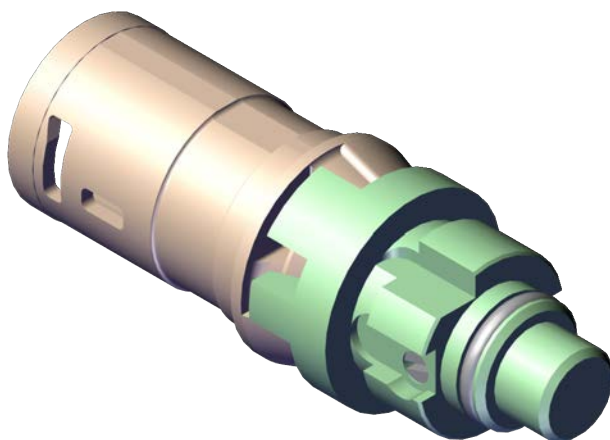

7. Montare il pomolo esterno con l'ausilio dell'attrezzo di montaggio.

6.4.2 Montaggio Z4.MP.KA.SET

Solo per cilindri di chiusura digitali a rotazione libera (*tranne AP2.FD*).

1. Rimuovere il pomolo esterno del cilindro di chiusura con l'attrezzo di montaggio.
2. Applicare l'adattatore per serrature antieffrazione e, tenendo fermo il pomolo interno, ruotare finché quest'ultimo non chiude a filo con il cilindro di chiusura.
 - ↳ Le tacche dell'adattatore per serrature antieffrazione ora si incastrano perfettamente in quelle del tubo principale.
3. Fissare l'adattatore per serrature antieffrazione con le graffe in dotazione come indicato nella seguente immagine:
 - ↳ i due contrassegni indicano l'orientamento dell'adattatore per serrature antieffrazione.
 - ↳ Le graffe devono incastrarsi correttamente nell'adattatore per serrature antieffrazione.

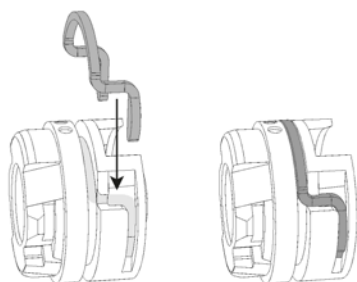

4. Controllare che le graffe inserite blocchino a filo l'adattatore per serrature antieffrazione.
5. Spingere il cilindro di chiusura nella porta dall'interno.
6. Fissare il cilindro di chiusura con la vite di ritenuta.

7. Montare il pomolo esterno sul cilindro di chiusura con l'attrezzo di montaggio.

6.5 Installazione LockNode



NOTA

Si sconsiglia l'installazione a posteriori di tappi di rete (LNI) per manopole con comando a pulsante (.TS)

Il pulsante rende difficile l'inserimento di un cappuccio di rete e il prodotto potrebbe danneggiarsi.

- SimonsVoss sconsiglia l'installazione a posteriori di cilindri .TS con un tappo di rete.

6.5.1 Installazione LockNode

- ✓ Cilindri prodotti dopo maggio 2008.
1. Posizionare la chiave di montaggio/per batteria sul pomolo lato elettronica in modo che i due naselli si innestino nelle aperture del disco di arresto (se necessario ruotare il pomolo finché i naselli si agganciano).



NOTA

La chiave di montaggio/per batteria deve essere posizionata piatta sulla superficie interna del pomolo.

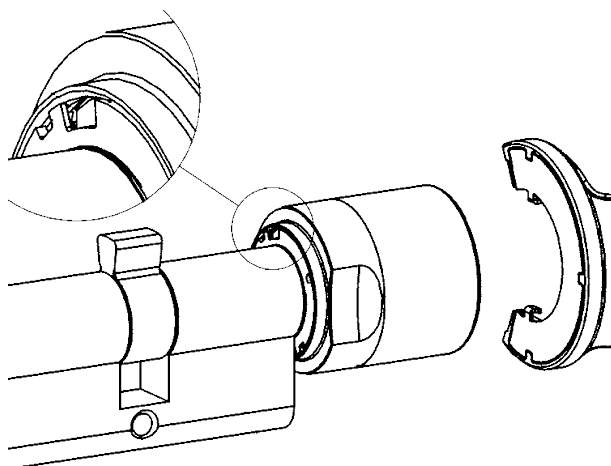

2. Tenere fermo il pomolo e ruotare con cautela la chiave di montaggio/per batteria di circa 30° in senso orario
↳ Il disco d'arresto emette un clic.
3. Spingere l'impugnatura incassata verso l'interno.
4. Ruotare il cappello del pomolo in senso antiorario fino all'arresto.

5. Rimuovere il cappello del pomolo.
6. Fissare il cappello del pomolo con il LockNode come mostrato in figura.

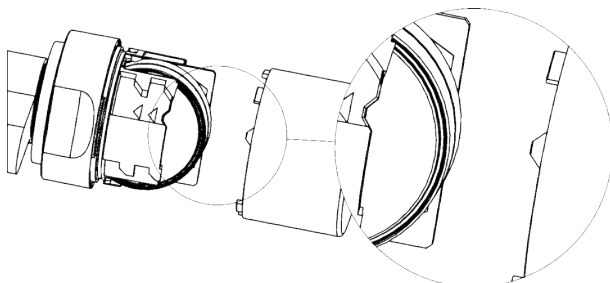

7. Ruotare il cappello del pomolo in senso orario fino all'arresto.
↳ Il cilindro emette quattro bip.
8. Tirare l'impugnatura incassata verso l'esterno finché non è a filo con il cappello del pomolo.
9. Posizionare la chiave di montaggio/per batteria sul pomolo lato elettronica in modo che i due naselli si innestino nelle aperture del disco di arresto (se necessario ruotare il pomolo finché i naselli si agganciano).
10. Tenere saldamente il pomolo e ruotare la chiave di montaggio/batteria di circa 30° in senso antiorario.
↳ Il disco d'arresto emette un clic.
↳ Il LockNode è montato.

Se il cilindro non emette alcun segnale acustico, controllare lo stato della batteria.

Un cilindro con LockNode si riconosce dall'anello nero tra l'impugnatura incassata e il cappello del pomolo.



6.5.2 Installazione LockNode MP

1. Posizionare la chiave di montaggio/per batteria sul pomolo lato elettronica in modo che i due naselli si innestino nelle aperture del disco di arresto (se necessario ruotare il pomolo finché i naselli si agganciano).



NOTA

La chiave di montaggio/per batteria deve essere posizionata piatta sulla superficie interna del pomolo.

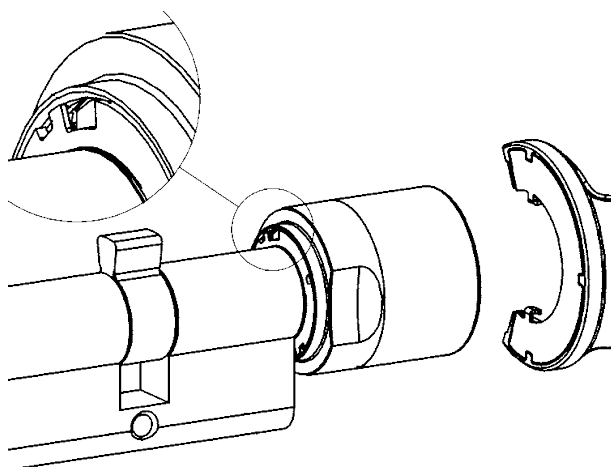

2. Tenere fermo il pomolo e ruotare con cautela la chiave di montaggio/per batteria di circa 30° in senso orario
↳ Il disco d'arresto emette un clic.
3. Spingere l'impugnatura incassata verso l'interno.
4. Ruotare il cappello del pomolo in senso antiorario fino all'arresto.
5. Rimuovere il cappello del pomolo.
6. Piegarne con attenzione i supporti in plastica nera verso l'esterno.

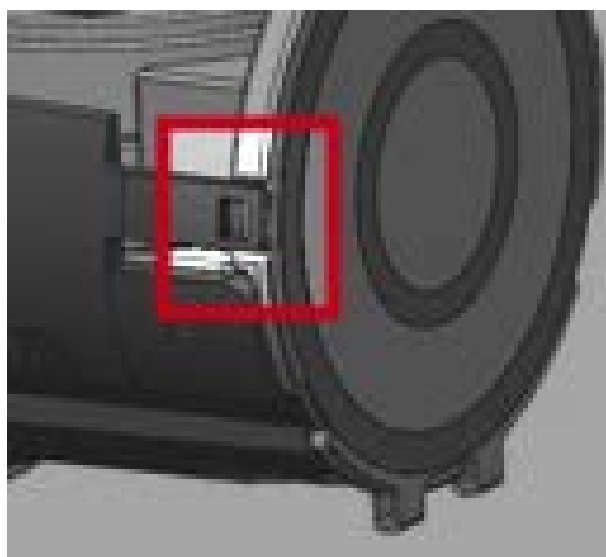

- ↳ Il coperchio del lettore di schede si apre.
- 7. Spingere il LockNode circa a metà strada nelle fessure previste.

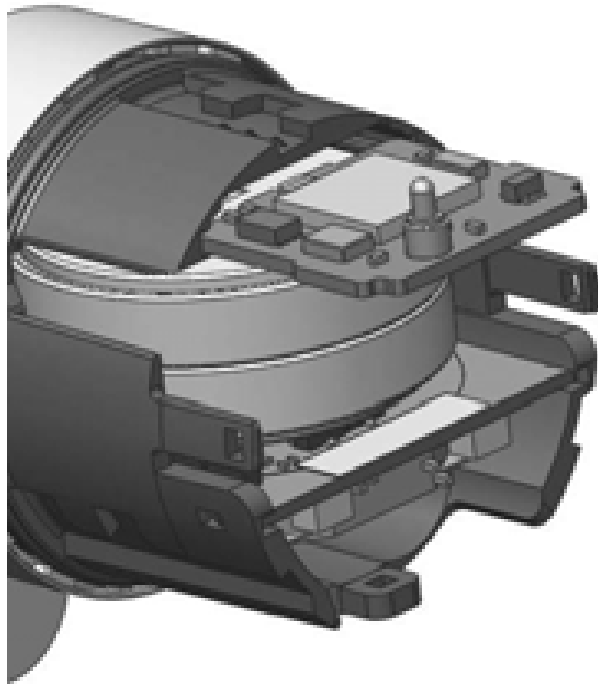

- 8. Chiudere il coperchio del lettore di schede e premerlo con decisione fino a quando non scatta nei supporti di plastica nera.
- ↳ Il LockNode è fissato.



- 9. Fissare il cappello del pomolo in dotazione con la pellicola di contatto incollata in posizione (fare attenzione alle marcature).
- ↳ Il cilindro emette quattro bip.

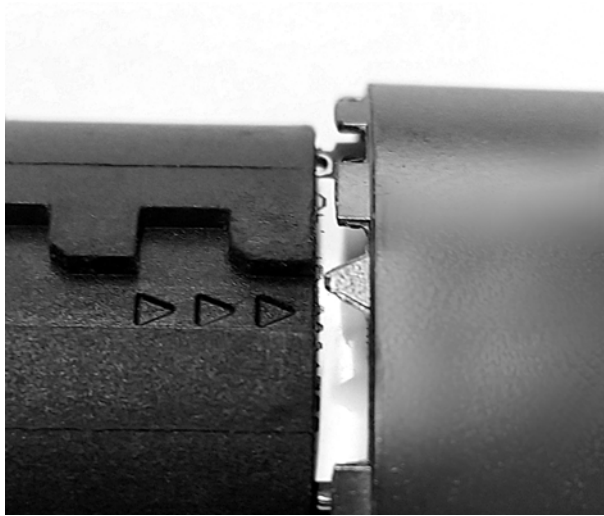

10. Ruotare il cappello del pomolo in senso orario fino all'arresto.
11. Tirare l'impugnatura incassata verso l'esterno finché non è a filo con il cappello del pomolo.
12. Posizionare la chiave di montaggio/per batteria sul pomolo lato elettronica in modo che i due naselli si innestino nelle aperture del disco di arresto (se necessario ruotare il pomolo finché i naselli si agganciano).
13. Tenere saldamente il pomolo e ruotare la chiave di montaggio/batteria di circa 30° in senso antiorario.
 - ↳ Il disco d'arresto emette un clic.
 - ↳ Il LockNode è montato.

Se il cilindro non emette alcun segnale acustico, controllare lo stato della batteria.

7. Segnali acustici

Il cilindro riproduce acusticamente lo stato e l'autorizzazione. La tabella seguente descrive il significato dei segnali acustici.

| | | |
|---|---|--|
| 2 brevi segnali acustici prima dell'accoppiamento e un breve segnale acustico dopo il disaccoppiamento. | Azionamento normale | Nessuna |
| 1 breve segnale acustico; il cilindro non si accoppia. | Tentativo di accesso di un transponder registrato nell'impianto di chiusura, ma: <ul style="list-style-type: none"> ■ attivazione al di fuori della fascia oraria. ■ Impianto di allarme acceso con contemporaneo uso dell'elettroserratura SimonsVoss. | Nessuna |
| Livello avviso batteria 1: 8 segnali acustici brevi prima dell'accoppiamento. | Lo stato di carica delle batterie è basso. | Sostituire le batterie del cilindro. |
| Livello avviso batteria 2: per 30 secondi, 8 brevi segnali acustici con una pausa di un secondo prima dell'accoppiamento. | Le batterie sono quasi completamente scariche. | Sostituire immediatamente le batterie del cilindro! |
| Modalità Freeze (solo G2): 6 segnali acustici (lungo – pausa – breve). | Batteria scarica. Il cilindro non può più essere aperto con un transponder autorizzato. Il cilindro può essere accoppiato solo con un transponder per sostituzione della batteria. | Sostituire le batterie e resettare con un transponder per sostituzione della batteria. |
| 8 brevi segnali acustici dopo il disaccoppiamento. | Lo stato di carica della batteria del transponder è basso. | Sostituire la batteria del transponder. |

7.1 Avvisi batteria

Nei cilindri di chiusura e nei transponder è stato implementato un sistema di gestione delle batterie per segnalare tempestivamente la diminuzione della capacità della batteria. In questo modo si evita che le batterie si scarichino completamente. I livelli di avviso delle singole batterie sono descritti di seguito.

Le batterie dei cilindri di chiusura funzionano in modo ridondante. Se una delle batterie si guasta, o se la capacità di carica è un valore di soglia, il sistema attiva un livello di avviso batteria.

I livelli di avviso batteria tra G1 e G2 si differenziano per il livello di avviso batteria 2 se i valori scendono al di sotto dei valori di soglia dell'avviso di emergenza della batteria.

■ Livello di avviso 1 Livello batterie basso

Se la capacità di carica di una delle batterie scende al di sotto del 25%, viene attivato il livello di avviso batteria 1. Dopo che il transponder è stato attivato, otto brevi e veloci segnali acustici successivi vengono emessi prima che il cilindro sia innestato. Le batterie devono essere sostituite.

■ Livello di avviso 2 Livello batterie estremamente basso

Se le batterie del cilindro di chiusura continuano a scaricarsi, vengono emessi brevi e rapidi segnali acustici per circa 30 secondi dopo che il transponder è stato azionato prima dell'accoppiamento del cilindro. Solo allora il cilindro si innesta. Le batterie devono essere sostituite il prima possibile.

Se anche questo livello di avviso viene ignorato, il cilindro di chiusura passa alla cosiddetta modalità di conservazione o Freeze.

| | |
|---|---|
| <ul style="list-style-type: none">■ Batteria di emergenza – Modo di conservazione (cilindro G1): Nel modo di conservazione, il cilindro può essere aperto solo con l'ausilio del dispositivo di programmazione (SmartCD). | <ul style="list-style-type: none">■ Batteria di emergenza – Modo Freeze (cilindro G2): Nel modo Freeze, durante il tentativo di apertura con un transponder autorizzato viene emesso un segnale acustico, ma il cilindro non si innesta. Il cilindro G2 può essere aperto solo con un transponder per cambio batteria o un dispositivo di programmazione.■ Chiusure attive: Con un “transponder per cambio batteria G2” (transponder in modalità Freeze) l'amministratore di sistema può disattivare la modalità Freeze per circa 30 secondi e aprire la porta con un transponder utente per sostituire le batterie.■ Chiusure SmartCard: Con una “scheda per il cambio batteria G2” (scheda modalità Freeze) l'amministratore del sistema può disattivare definitivamente la modalità Freeze (compresi i livelli di avviso) e aprire la porta con un mezzo di identificazione utente per sostituire le batterie. |
|---|---|



NOTA

Dopo aver utilizzato un “mezzo per il cambio batteria G2” sulle serrature, sostituire immediatamente le batterie. In caso contrario, la chiusura potrebbe non funzionare completamente a causa delle batterie scariche.

| | | | |
|--|--------------------------|--------------------------|--------------------|
| | LIVELLO DI AVVI- SO 1 | LIVELLO DI AVVI- SO 2 | MODALITÀ FREEZE |
|--|--------------------------|--------------------------|--------------------|

| | | | |
|--|--|--|---|
| Cilindro attivo: | 8 brevi segnali acustici prima dell'accoppiamento | Otto brevi segnali acustici della durata di 30 secondi, con una pausa di un secondo tra un segnale e l'altro prima dell'accoppiamento. | 6 segnali acustici (lungo – pausa – breve) |
| | Fino a 15.000 aperture o fino a 9 mesi | Fino a 50 aperture o fino a 30 giorni | Cambio batterie: Azionamento con transponder per il cambio batteria |
| SC cilindro (utilizzo del transponder): | 8 brevi segnali acustici prima dell'accoppiamento | Otto brevi segnali acustici della durata di 30 secondi, con una pausa di un secondo tra un segnale e l'altro prima dell'accoppiamento. | 6 segnali acustici (lungo – pausa – breve) |
| SC cilindro (utilizzo della Smart-Card): | Il LED lampeggia contemporaneamente 8 volte brevemente a luce rossa prima dell'accoppiamento | Il LED lampeggia 2 volte brevemente a luce rossa per 30 secondi prima dell'accoppiamento. | Il LED lampeggia 1 volta a luce rossa e 1 volta a luce blu |
| | Fino a 300 aperture o fino a 30 giorni | Fino a 200 aperture o fino a 20 giorni | Cambio batterie: Azionamento con transponder per il cambio batteria |

7.2 Avviso batteria transponder

In caso di livello di carica basso della batteria transponder, dopo ogni attivazione del transponder si udiranno presso il cilindro di chiusura (non nel transponder) otto brevi segnali acustici in rapida successione dopo il disaccoppiamento.

8. Sostituzione delle batterie nel "Sistema 3060"

8.1 Indicazioni generali

La sostituzione delle batterie può essere effettuata solo da personale specializzato.

Nel sostituire le batterie, indossare guanti in stoffa puliti e privi di grasso per evitare di imbrattare le batterie con le impronte. Le impronte sulle batterie possono ridurre notevolmente la durata delle batterie stesse.

Vanno utilizzate solo batterie approvate da SimonsVoss.



NOTA

L'inversione di polarità può causare danni al Cilindro MobileKey. Le batterie utilizzate in questo dispositivo possono costituire un pericolo di incendio o combustione in caso di utilizzo scorretto. Non ricaricare, aprire, riscaldare oltre i 100°, cortocircuitare o bruciare le batterie.



NOTA

Smaltire immediatamente le batterie al litio da scariche secondo le prescrizioni. Conservare fuori dalla portata dei bambini, non aprire e non gettare nel fuoco. In caso di sostituzione delle batterie, cambiare sempre entrambe le batterie. Osservare gli avvisi di sicurezza!

Anche in assenza dell'alimentazione di tensione, il cilindro di chiusura mantiene permanentemente lo stato, la programmazione e i protocolli memorizzati.

8.2 Durata delle batterie

La durata delle batterie varia a seconda delle versioni del cilindro di chiusura, perché durante l'attivazione/collegamento dati viene consumata una quantità di corrente maggiore o minore.

| VERSIONE | DURATA | NUMERO DI ATTIVAZIONI | NUMERO DI BATTERIE |
|------------------------------|----------------|-----------------------|--------------------|
| Cilindro standard e varianti | fino a 10 anni | fino a 300.000 | 2 |
| WN (LNI / Lock-Node) | fino a 5 anni | fino a 150.000 | 2 |

La durata della batteria indicata rappresenta solo un valore indicativo. L'avviso batteria non viene emesso al termine della durata sopra riportata, ma in base al livello di carica della batteria misurato.

8.3 Procedura per la batteria di emergenza

Come descritto sopra, il cilindro di chiusura passa in modalità magazzino (G1) o in modalità Freeze (G2) se viene ignorato il livello batteria 2. Per rimuovere questa modalità, si procede in modo diverso per G1 e G2.

8.3.1 Modalità magazzino (G1)

Se il cilindro di chiusura si trova in modalità magazzino - batteria di emergenza, procedere come segue per aprire la porta, sostituire la batteria e resettare il cilindro:

1. Avvicinarsi alla porta con il notebook o il PDA (esportare prima il piano di chiusura) e il dispositivo di programmazione.
2. Selezionare la rispettiva chiusura dal piano di chiusura.
3. Riprogrammare una volta il cilindro di chiusura senza modifiche. In questo modo, l'avviso batteria e la modalità magazzino vengono eliminati.
4. Accoppiare il cilindro di chiusura con transponder autorizzato e aprire la porta (il cilindro torna immediatamente in modalità magazzino perché entrambe le batterie sono quasi scariche).
5. Sostituire le batterie (vedere sotto).
6. Riprogrammare una volta il cilindro di chiusura senza modifiche. In questo modo, i due segni di spunta dell'avviso batteria e la modalità magazzino vengono eliminati.
7. Accoppiare il cilindro di chiusura con un transponder autorizzato.

Dopo la sostituzione delle batterie, il cilindro di chiusura emette nuovamente il messaggio del livello di avviso 2. Quindi l'elettronica del cilindro di chiusura riconosce che le batterie hanno di nuovo la massima capacità o che sono state sostituite e il cilindro è nuovamente disponibile.

8.3.2 Modalità Freeze (G2)

Rispetto alla generazione G1, nella G2 l'apertura di emergenza della porta e l'eliminazione della modalità di emergenza risulta più semplice:

1. Riprogrammare eventualmente il transponder per sostituzione batteria G2.
2. Con il transponder per sostituzione batteria G2 disattivare la modalità Freeze.
3. Accoppiare il cilindro di chiusura con un transponder autorizzato e aprire le porte.
4. Sostituire la batteria.
5. Con il transponder per sostituzione batteria G2 disattivare la modalità Freeze.

6. Per effettuare un test di funzionamento ed eliminare la modalità Freeze, eseguire un'apertura sul cilindro di chiusura con un transponder autorizzato.



NOTA

Utilizzare il transponder per sostituzione batteria G2 solo per la disattivazione della modalità Freeze e quindi sostituire immediatamente le batterie del cilindro. Un uso scorretto può causare lo scaricamento completo delle batterie e quindi un guasto totale del cilindro.

8.4 Procedura

1. Posizionare la chiave di montaggio/per batteria sul pomolo interno in modo che i due naselli si innestino nelle aperture del disco di arresto (se necessario ruotare il pomolo finché i due naselli della chiave si agganciano nel pomolo).



NOTA

affinché possa innestarsi nel disco di arresto, la chiave di montaggio/per batteria deve essere posizionata a filo della superficie frontale interna dell'anello dell'impugnatura.

2. Tenere fermo il pomolo interno e ruotare con cautela la chiave di montaggio / per batteria di circa 30° in senso orario (fino a percepire un rumore secco).
3. Rimuovere la chiave di montaggio/per batteria dal pomolo.
4. Spingere indietro l'anello dell'impugnatura in direzione della porta in modo che si stacchi dal pomolo.
5. Tenere fermo l'anello dell'impugnatura, ruotare il pomolo di circa 10° in senso antiorario e sfilarlo.
6. Solo nei cilindri MH: Piegare con cautela l'antenna verso l'alto.
7. Togliere con cautela le due batterie dal supporto.

8. Inserire contemporaneamente le nuove batterie nel supporto con i poli positivi l'uno verso l'altro (sostituire le batterie il più velocemente possibile!). Toccare le nuove batterie solo con guanti puliti privi di grasso.

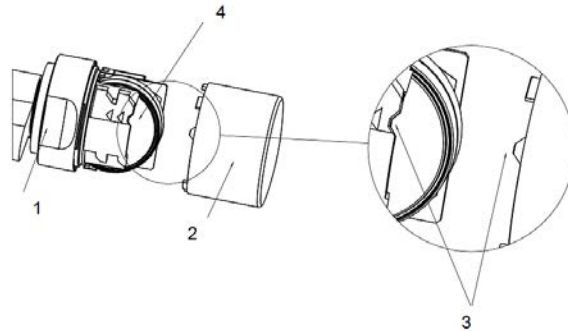

9. Solo nei cilindri MH: Ribloccare l'antenna innestandola.
10. Infilare nuovamente il pomolo (secondo le tacche triangolari, vedere schizzo), tenere fermo l'anello dell'impugnatura e fissare il pomolo interno ruotandolo in senso orario (circa 10°). (L'immagine può essere leggermente diversa dal prodotto!)
11. Spingere nuovamente l'anello dell'impugnatura sul pomolo in modo che il pomolo e l'anello siano a filo.
12. Posizionare la chiave di montaggio/per batteria sul pomolo interno in modo che i due naselli si innestino nelle aperture del disco di arresto (se necessario ruotare il pomolo finché i due naselli della chiave si agganciano nel pomolo).
13. Richiudere il pomolo con una rotazione di circa 30° in senso orario (fino a percepire un rumore secco).

Attivare ora un transponder autorizzato e testare il funzionamento.

8.5 Procedura pomolo esterno (cilindro MH)

Nel cilindro MH sono integrate 4 batterie: 2 nel pomolo interno e 2 nel pomolo esterno.

Per sostituire le due batterie nel pomolo esterno, procedere come segue:

1. Smontare il pomolo esterno per mezzo della chiave per sostituzione della batteria. A tale scopo, applicare la chiave per sostituzione della batteria nella chiusura a baionetta, guardando in direzione del pomolo esterno, e girare in senso orario fino a riuscire a rimuovere agevolmente il pomolo.

↳ Il pomolo esterno è completamente smontato.

2. Applicare nuovamente la chiave per sostituzione batteria nel pomolo smontato e aprire completamente la chiusura a baionetta (*guardando in direzione della chiusura a baionetta: girare in senso antiorario*). Questo passaggio può essere saltato.
 - ↳ Il coperchio si aprirà da solo quando viene allentata la chiusura a baionetta.
3. Sollevare con cautela il coperchio orizzontalmente.
 - ↳ Il coperchio è unito al pomolo con una fascetta di sicurezza e un cavo piatto; le batterie sono libere.
4. Posizionare le nuove batterie in modo che i due poli POSITIVI siano allineati e quindi inserirli nel pomolo.



NOTA

Nel cambio batteria, sostituire sempre entrambe le batterie.



NOTA

L'anello del cavo a nastro piatto deve passare direttamente sotto il coperchio del pomolo.

5. Collocare nuovamente il coperchio sul pomolo esterno e premere leggermente.
 - ↳ Il coperchio è di nuovo a filo del pomolo esterno.
6. Con la chiave per sostituzione della batteria, spostare leggermente la chiusura a baionetta finché il coperchio non aderisce da solo al pomolo esterno (circa 1° in senso orario).
7. Applicare nuovamente il pomolo esterno al cilindro di chiusura.
 - ↳ Il pomolo esterno è a filo del cilindro di chiusura.
8. Con la chiave per sostituzione della batteria, chiudere completamente la chiusura a baionetta. A tale scopo, applicare la chiave per sostituzione della batteria nella chiusura a baionetta, guardando in direzione del pomolo esterno, e girare in senso antiorario finché il pomolo non è montato saldamente.
9. Controllare che il pomolo esterno sia di nuovo unito saldamente e verificare il funzionamento del cilindro di chiusura.

9. Manutenzione, pulizia e disinfezione



NOTA

I cilindri di chiusura digitali non devono entrare in contatto con olio, vernici, grasso o acidi!



NOTA

Il cilindro di chiusura può essere danneggiato dall'uso di detersivi o disinfettanti non adatti o aggressivi.

All'occorrenza, pulire il cilindro di chiusura con un panno morbido e umido.

Per la disinfezione utilizzare solo sostanze espressamente previste per la disinfezione di superfici metalliche e plastiche sensibili.



NOTA

HZ.SL: *in caso di uso frequente del bloccaggio automatico, si consiglia di ingrassare leggermente il bordo di innesto della leva dell'armadio.*

Sostituire sempre le batterie esauste con batterie nuove approvate da SimonsVoss. Le batterie esauste vanno smaltire a norma di legge.

Quando si sostituiscono le batterie del cilindro antipanico, eseguire un nuovo test di funzionamento.

10. Opzioni di impiego

10.1 Indicazioni generali

Il cilindro di chiusura digitale è adatto a serrature per cilindri con profilo europeo conformi a DIN 18252 e EN1303.

10.2 Porte tagliafuoco

È generalmente prevista la possibilità di montaggio in porte tagliafuoco. Controllare tuttavia che tale uso sia ammesso.

10.3 Porte lungo le vie di fuga

Per l'impiego in porte con funzione antipanico in cui la posizione del dente di trascinamento può influenzare il funzionamento della serratura, utilizzare il tipo .AP. Ciò deve essere indicato nell'omologazione del produttore della serratura. Vedere a tale scopo le norme DIN EN 179 e DIN EN 1125 e le schede tecniche dei singoli produttori di serrature.

10.4 Situazioni di montaggio all'esterno

Qualora non si possa escludere la penetrazione di acqua attraverso la porta, si consiglia di utilizzare le versioni .WP. Nella variante cilindro antipanico è il pomolo esterno ad essere impermeabilizzato, nella variante cilindro a doppio pomolo l'intero cilindro.

11. Accessori

11.1 Pomoli

Come accessori sono disponibili i seguenti pomoli speciali:

- Pomolo esterno con design TN4
- Pomolo esterno con diametro 42 mm e impugnature
- Pomolo interno con diametro 36 mm per cilindro TS
- Pomolo esterno accorciato
- Pomolo in ottone opaco (pomolo interno ed esterno)

Questi pomoli possono essere sostituiti in qualunque momento ai pomoli originali dei cilindri di chiusura. Per il montaggio dei pomoli, vedere "Istruzioni di montaggio" o "Sostituzione delle batterie".

11.2 Adattatore della protezione antiestrazione (Z4.KA.SET)

Questo adattatore è compatibile con tutti i cilindri SKG/VDS fino al 2010 nonché con tutti i cilindri .FD.

Per le maniglie con protezione antiestrazione esiste una prolunga meccanica, poiché in queste maniglie il profilo PZ non è fresato. La lunghezza della prolunga è di 8 mm e può essere aggiunta in qualunque momento.

11.3 Prolunga per protezione antiestrazione per cilindri SKG/VDS (Z4.KA.SET2)

Questo adattatore è compatibile con i cilindri SKG/VDS a partire dall'anno 2011.

Per le maniglie con protezione antiestrazione esiste una prolunga meccanica, poiché in queste maniglie il profilo PZ non è fresato. La lunghezza della prolunga è di 8 mm e può essere aggiunta in qualunque momento.

11.4 Prolunga per protezione antiestrazione per cilindri SKG/VDS (Z4.KA.SET2.IT)

Questo adattatore è compatibile con i cilindri SKG/VDS a partire dall'anno 2011.

Per le maniglie con protezione antiestrazione esiste una prolunga meccanica, poiché in queste maniglie il profilo PZ non è fresato. Per determinate rosette italiane, la lunghezza della prolunga è di circa 16 mm e può essere aggiunta in qualunque momento.

11.5 Attrezzo

Oltre all'attrezzo di montaggio, fornito in dotazione con ciascun ordine, è disponibile anche una chiave di sostituzione della batteria. Con questo attrezzo è possibile montare e smontare i pomoli esterni e sostituire le batterie.

11.6 Set di batterie

È disponibile un pacco batterie per l'ordine successivo. Il set contiene 10 batterie di tipo CR2450. Utilizzare soltanto batterie approvate da SimonsVoss!

12. Dati tecnici

Emissioni radio

| | |
|---|-------------------------------------|
| 24,50 kHz - 25,06 kHz | -20 dB μ A/m (10 m distanza) |
| 868,000 MHz - 868,600 MHz / 869,700 MHz - 870,000 MHz Solo per i codici articolo: MK.Z4.*LN*, MK.Z4.*DM* | <25 mW ERP |

12.1 Cilindro di chiusura

Cilindro profilato

| | |
|--------------------|---|
| Lunghezza di base: | esterna 30 mm, interna 30 mm (AP/WP 35 mm) |
|--------------------|---|

Lunghezze con incrementi da 5 mm fino a 140 mm di lunghezza complessiva (max. 90 mm su un lato), lunghezze speciali su richiesta.

Batterie

| | |
|-------------|---|
| Tipo: | CR 2450 3V |
| Produttore: | Murata, Panasonic |
| Quantità: | 2 pz. |
| Durata: | fino a 300.000 chiusure o fino a 10 anni in stand-by |

Condizioni ambiente

| | |
|----------------------------|--|
| Temperatura di esercizio: | Da -25°C a +65°C |
| Temperatura di stoccaggio: | Da -35°C a +50°C |
| Classe di protezione: | IP 54 (in condizione montata), va- riante WP: IP 66 |
| Umidità dell'aria: | <95%; senza condensa |

Caratteristiche

- 3.000 accessi memorizzabili (ZK)
- Collegabile direttamente in rete con LockNode integrato (WN)

- LockNode montabile successivamente
- Gruppi di fasce orarie: G1: 5 / G2: 100
- Numero max. di transponder per cilindro G1: 8000 / G2: 64.000
- Diverse durate/modalità di apertura

Pomoli

| | |
|------------|---|
| Materiale: | acciaio inox |
| Colori: | Acciaio inox spazzolato |
| Diametro: | 30 mm |
| Lunghezza: | 37 mm (dalla superficie frontale del profilo) |

Pomoli cilindro FH

| | |
|------------|---|
| Materiale: | pomolo interno: cappuccio in acciaio inox; zona dell'impugnatura: plastica; pomolo esterno: identico al cilindro standard |
| Colori: | cappuccio: acciaio inox spazzolato, zona dell'impugnatura nera identica al cilindro standard |
| Diametro: | 30 mm |
| Lunghezza: | 37 mm (dalla superficie frontale del profilo) |

Pomoli cilindro AP

| | |
|------------|--|
| Materiale: | pomolo esterno: identico al cilindro standard; pomolo interno: alluminio |
| Colori: | Pomolo esterno: acciaio inox spazzolato; pomolo interno: alluminio nichelato |
| Diametro: | 30 mm |
| Lunghezza: | Esterno: 37 mm (dalla superficie frontale del profilo); interno: circa 36 mm (dalla superficie frontale del profilo) |

Pomoli cilindro MS

| | |
|------------|--|
| Materiale: | pomolo esterno: identico al cilindro standard; pomolo interno: identico al cilindro standard |
| Colori: | Pomolo esterno: cappuccio in ottone lucido; zona dell'impugnatura: ottone opaco; pomolo interno: cappuccio in ottone lucido; zona dell'impugnatura: ottone opaco |
| Diametro: | 30 mm |
| Lunghezza: | Esterno: 37 mm (dalla superficie frontale del profilo) |

12.2 Semicilindri

Pomoli

| | |
|------------|---|
| Materiale: | Acciaio inox |
| Colori: | Acciaio inox spazzolato |
| Diametro: | 30 mm |
| Lunghezza: | 37 mm (dalla superficie frontale del profilo) |

Cilindro profilato

| | |
|--------------------|------------------------------|
| Lunghezza di base: | esterna 30 mm, interna 10 mm |
|--------------------|------------------------------|

Lunghezze con incrementi da 5 mm (nessun kit di montaggio) fino ad una lunghezza totale di 100 mm; il lato esterno del cilindro può raggiungere una lunghezza max. di 90 mm. Lunghezze maggiori su richiesta.

Batterie

| | |
|-------------|--|
| Tipo: | CR 2450 3V |
| Produttore: | Murata, Panasonic |
| Quantità: | 2 pz. |
| Durata: | fino a 300.000 chiusure o fino a 10 anni in stand-by |

Caratteristiche

- 3.000 accessi memorizzabili (ZK)
- Collegabile direttamente in rete con LockNode integrato (WN)

- LockNode montabile successivamente
- Gruppi di fasce orarie: G1: 5 / G2: 100
- Numero max. di transponder per cilindro G1: 8000 / G2: 64.000
- Diverse durate/modalità di apertura

Condizioni ambiente

| | |
|----------------------------|--|
| Temperatura di esercizio: | Da -25°C a +65°C |
| Temperatura di stoccaggio: | da -35°C a +50°C |
| Classe di protezione: | IP 54 (in condizione montata), variante WP: IP 66 (pomolo) |
| Umidità dell'aria: | <95%; senza condensa |

Dente di trascinamento HZ.SL

| | |
|--|-------|
| Angolo posizione dente di trascinamento: | 37° |
| Larghezza dente di trascinamento dalla posizione zero: | 11 mm |

12.3 Disegni quotati cilindri

A rotazione libera - Attiva (FD)

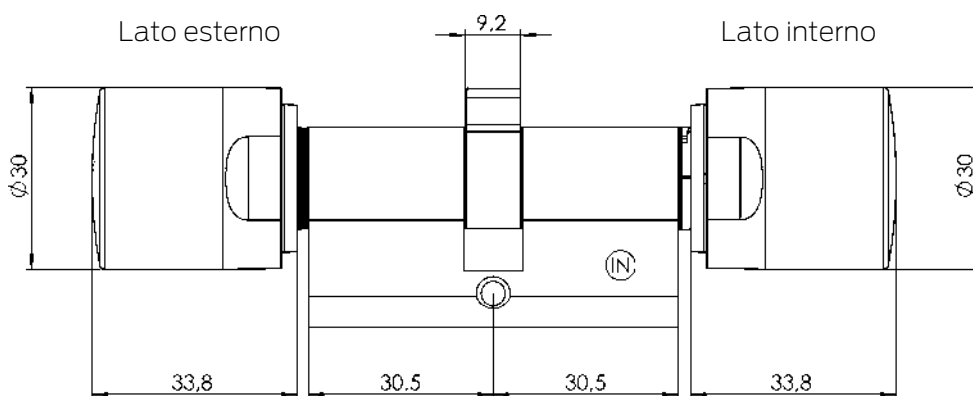

13. Dichiarazione di conformità

Het bedrijf SimonsVoss Technologies GmbH verklaart hierbij dat de artikelen (MK.Z4.*, MK.Z4.*LN*, MK.Z4.*DM*) voldoet aan de volgende richtlijnen:

- 2014/53/UE -RED-
o per il Regno Unito: Normativa del Regno Unito 2017 n. 1206
-Apparecchiature radio-
- 2011/65/UE -RoHS-
o per il Regno Unito: Normativa del Regno Unito 2012 n. 3032 -RoHS-



Il testo integrale della dichiarazione di conformità UE è disponibile al seguente indirizzo Internet: www.simons-voss.com/it/certificati.html.

Il testo integrale della dichiarazione di conformità UK è disponibile al seguente indirizzo Internet: www.simons-voss.com/it/certificati.html.

14. Supporto e ulteriori informazioni

Materiale informativo/Documenti

Maggiori informazioni sul funzionamento e sulla configurazione nonché ulteriori documenti sono riportati nella homepage:

<https://www.simons-voss.com/it/documenti.html>

Dichiarazioni di conformità

Le dichiarazioni di conformità e altri certificati sono riportate nella homepage:

<https://www.simons-voss.com/it/certificati.html>

Informazioni sullo smaltimento

- Il dispositivo (MK.Z4.*, MK.Z4.*LN*, MK.Z4.*DM*) non va smaltito fra i rifiuti domestici, ma conferito presso un centro di raccolta comunale per rifiuti elettronici speciali in conformità con la Direttiva Europea 2012/19/UE.
- Riciclare le batterie guaste o esauste ai sensi della Direttiva Europea 2006/66/CE.
- Osservare le disposizioni locali in materia di smaltimento speciale delle batterie.
- Conferire l'imballaggio presso un punto di raccolta ai fini del riciclaggio ecologico.



Supporto tecnico

Il nostro supporto tecnico sarà lieto di aiutarvi (linea fissa, i costi dipendono dal provider):

+49 (0) 89 / 99 228 333

E-mail

Se si preferisce contattarci via e-mail, scrivere all'indirizzo:

support-simonsvoss@allegion.com

FAQ

Per informazioni e consigli utili, consultare l'area FAQ:

<https://faq.simons-voss.com/otrs/public.pl>

Indirizzo

SimonsVoss Technologies GmbH
Feringastr. 4
D-85774 Unterfoehring
Germania



Ecco a voi SimonsVoss

SimonsVoss, pioniera della tecnologia di chiusura radiocomandata senza fili, offre soluzioni di sistema con un'ampia gamma di prodotti per il settore SOHO, per le piccole e grandi imprese e le istituzioni pubbliche. Gli apparati SimonsVoss racchiudono funzionalità intelligenti, alta qualità e design pluripremiato Made in Germany.

Come fornitore di prodotti innovativi, SimonsVoss punta su scalabilità, alta sicurezza, affidabilità, software potenti e facilità d'uso. Questo rende SimonsVoss un leader tecnologico riconosciuto nell'ambito dei sistemi di chiusura digitali wireless.

Coraggio di innovare, mentalità e agire sostenibile e grande attenzione verso collaboratori e clienti: questa è la chiave del nostro successo.

SimonsVoss fa parte di ALLEGION, un gruppo internazionale operante nel settore della sicurezza. Allegion vanta sedi in circa 130 paesi (www.allegion.com).

Qualità "made in Germany"

Per SimonsVoss, il "Made in Germany" è un impegno serio: Tutti i prodotti sono sviluppati e realizzati esclusivamente in Germania.

© 2024, SimonsVoss Technologies GmbH, Unterföhring

Tutti i diritti riservati. Testo, immagini ed elaborazioni grafiche sono tutelati dai diritti d'autore.

Il contenuto di presente documento non può essere copiato, divulgato né modificato. Ulteriori informazioni su questo prodotto sono disponibili sul sito web di SimonsVoss. Con riserva di modifiche tecniche.

SimonsVoss e MobileKey sono marchi registrati di SimonsVoss Technologies GmbH.

SimonsVoss
technologies

Made in Germany

A BRAND OF

ALLEGION™